

Budapest,  
1999. december 13.,  
hétfő

**112. szám**

Ára: 630,- Ft

## TARTALOMJEGYZÉK

	Oldal
181/1999. (XII. 13.) Korm. r.	
182/1999. (XII. 13.) Korm. r.	
183/1999. (XII. 13.) Korm. r.	
184/1999. (XII. 13.) Korm. r.	
185/1999. (XII. 13.) Korm. r.	
47/1999. (XII. 13.) BM r.	
65/1999. (XII. 13.) GM r.	
66/1999. (XII. 13.) GM r.	
18/1999. (XII. 13.) NKÖM r.	
45/1999. (XII. 13.) OM r.	
46/1999. (XII. 13.) OM r.	
1123/1999. (XII. 13.) Korm. h.	
1124/1999. (XII. 13.) Korm. h.	
1125/1999. (XII. 13.) Korm. h.	
Az építésügyi-műszaki dokumentációk megőrzéséről és hasznosításáról . . . . .	7390
A közalkalmazottak jogállásáról szóló 1992. évi XXXIII. törvény helyi önkormányzatok által fenntartott szolgáltató feladatokat el- látó egyes költségvetési intézményeknél történő végrehajtásáról szóló 77/1993. (V. 12.) Korm. rendelet módosításáról . . . . .	7391
A pénzforgalomról és a bankhitelről szóló 39/1984. (XI. 5.) MT rendelet módosításáról . . . . .	7391
A földhasználati nyilvántartás részletes szabályairól . . . . .	7392
A pedagógus-továbbképzésről, a pedagógus-szakvizgáról, valamint a továbbképzésben résztvevők juttatásairól és kedvezményeiről szóló 277/1997. (XII. 22.) Korm. rendelet módosításáról . . . . .	7399
A belügyminiszter irányítása alá tartozó szervek, valamint az önkorm- ányzati tűzoltóság szolgálati viszonyban álló tagjai szolgálati viszonyának egyes kérdéseiről és a személyügyi igazgatás rendjé- ről szóló 9/1997. (II. 12.) BM rendelet módosításáról . . . . .	7419
Egyes átlag feletti pontosságú súlyok műszaki és metrológiai köve- telményeiről, vizsgálatáról és hitelesítéséről . . . . .	7422
A Regionális Idegenforgalmi Bizottságok, valamint a Regionális Idegenforgalmi Bizottságok munkaszervezeteinek feladatairól szóló 28/1998. (V. 13.) IKIM rendelet módosításáról . . . . .	7431
A Kulturális Örökség Igazgatóságáról szóló 29/1998. (VI. 11.) MKM rendelet módosításáról . . . . .	7432
A szakképzés megkezdésének és folytatásának feltételeiről . . . . .	7433
A Pedagógus-továbbképzési Akkreditációs Testületről . . . . .	7443
A köztisztviselők jogállásáról szóló 1992. évi XXIII. törvény hatálya alá tartozó szervek jegyzékéről szóló 1034/1992. (VII. 1.) Korm. határozat kiegészítéséről . . . . .	7444
A Magyar Állam tulajdonában és az Országos Reumatológiai és Fizioterápiás Intézet vagyonkezelésében lévő korábbi irtalmas- rendi tulajdon visszaadásáról . . . . .	7444
Az Állami Privatizációs és Vagyonkezelő Részvénytársaság Szerve- zeti és Működési Szabályzatának jóváhagyásáról . . . . .	7445
Az Országos Rendőr-főkapitányság Közbiztonsági Főigazgatóságá- nak közleménye . . . . .	7460
Az FKgP 1999. évi időszaki országgyűlési képviselő-választásra fordított pénzeszközök forrása és felhasználása . . . . .	7460
A Földművelésügyi és Vidékfejlesztési Minisztérium Szabolcs-Szat- már-Bereg Megyei Földművelésügyi Hivatalának hirdetményei	7461
A Földművelésügyi és Vidékfejlesztési Minisztérium Veszprém Me- gyei Földművelésügyi Hivatalának hirdetményei . . . . .	7461
A Földművelésügyi és Vidékfejlesztési Minisztérium Zala Megyei Földművelésügyi Hivatalának hirdetményei . . . . .	7465
Helyesbítés . . . . .	7496



5. <sup>1</sup>

(1) Ez a rendelet nem érinti az „ipari, kereskedelmi és szellemi tulajdon” jogi hatáskörét, illetve hatáskör nyilvántartások rendszerét.

(2) Az „ipari, kereskedelmi és szellemi tulajdon” jogi dokumentációknak a Dokumentációs Központ Itali megővését hasznosítására a kezelt anyagokkal kapcsolatos szerződéseket nem érinti.

6. <sup>1</sup>

(1) Ez a rendelet a kihirdetését követő 15. napon lép hatályba.

(2) Felhatalmazást kap a fennnevezett „ipari, kereskedelmi és szellemi tulajdon” jogi, és vidékfejlesztési miniszter, hogy az „ipari, kereskedelmi és szellemi tulajdon” jogi dokumentáció megővését hasznosításának részletes szabályait rendeletben illessze meg.

A miniszterelnök helyett:

Dr. Kovács László s. k.,  
törvényalkotási miniszter

## A Kormány 182/1999. (XII. 13.) Korm. rendelete

a kizárólagos jogi szabályozásról  
1992. évi XXXIII. törvény helyi önkormányzatok által fenntartott szolgáltató feladatokat ellátó egyes köztervezési intézmények, illetve önkormányzati szolgáltatók 77/1993. (V. 12.) Korm. rendelet módosításáról

A kizárólagos jogi szabályozásról 1992. évi XXXIII. törvény 85. §-nak (4) bekezdésében kapott felhatalmazás alapján a Kormány a kizárólagos jogi szabályozásról 1992. évi XXXIII. törvény helyi önkormányzatok által fenntartott szolgáltató feladatokat ellátó egyes köztervezési intézmények, illetve önkormányzati szolgáltatók 77/1993. (V. 12.) Korm. rendelet (a továbbiakban: R.) módosításáról a következőképpen rendel el:

1. <sup>1</sup>

Az R. 1. §-nak a „köztervezési” szövegére, a 2. § (2) bekezdésében a 2. szöveg melléklet „egyintézményes munkakörök” felsorolásából a „köztervezési-felügyeleti munkakör” fizetési osztályba sorolása hatályt veszti.

2. <sup>1</sup>

Ez a rendelet 2000. január 1-jén lép hatályba.

Orbán Viktor s. k.,  
miniszterelnök

## A Kormány 183/1999. (XII. 13.) Korm. rendelete

a pénzforgalomról, és a bankhitelről szóló 39/1984. (XI. 5.) MT rendelet módosításáról

1. <sup>1</sup>

A pénzforgalomról, és a bankhitelről szóló 39/1984. (XI. 5.) MT rendelet (a továbbiakban: R.) 2/B. §-a helyébe a következőképpen kell rendelkezni:

„2/B. § A pénzforgalmi bankszámla vezető, és felhatalmazott hitelintézet a 2. §-ban nem említett természetű személynél, valamint a jogszabály alapján pénzforgalmi bankszámla vezető, és nem kizárólagos szervezet részére is vezethet pénzforgalmi bankszámlát.”

2. <sup>1</sup>

Az R. 5. §-a (2) bekezdésének a) pontja helyébe a következőképpen kell rendelkezni:

[A megbízások között a szülői jog gyakorlására vonatkozó rendelkezés, és az (1) bekezdésben meghatározott sorrendre tekintettel kell teljesíteni a kizárólagos sorrendben.]

„c) a bírósági, és a közgazdasági eljárás szerinti jogosított, illetve végrehajtó, illetve eljáró szerv által benyújtott végrehajtható bírósági, és közgazdasági határozaton alapuló kötelelésre, illetve az adóhatóság, és a vámhatóság által benyújtott adó-, járulék-, és vámköveteléseket is, az általános forgalmi adó, és a végrehajtott kötelelésre (Vht. 80/81. §), a végrehajtott általános forgalmi adó, és a közigazgatási határozaton (Kttv. 112. §), és a közigazgatási határozattal hozott végrehajtható határozaton alapuló kötelelésre,

d) a Magyar Államkincstár által benyújtott, a helyi önkormányzatok nettó finanszírozásának során megadott kötelelésre”  
(vonatkozó megbízásokat).

3. <sup>1</sup>

Az R. 6. §-nak (1) bekezdésében a következőképpen kell rendelkezni:

„(1) Ha törvény, vagy kormányrendelet, illetve a felek elvárásai nem rendelkeznek, a bankszámla kizárólagos elszámoltak részére teljesített fizetést akkor kell teljesítettnek tekinteni, amikor a pénzüsszeget a jogosult bankszámláján keresztül kifizették.”

## 4. 1

Az R. a k"vetkez" 4. 1-sal eg,sz"l ki:

„14. 1 (1) A szmlatulajdonosnak a 2. 1 (1) bekezd,se szerint megnyitott, ugyanazon hitelint,zetn,l vezetett p,nzforgalmi banksz ml i a rendelkez,seknek (megbiz-soknak) az 5. 1 (2) bekezd,sa) d) pontja szerinti teljesit,se szempontj b"l egy banksz ml nak tekintend"á

(2) A 2. 1 (1) bekezd,se szerint megnyitott p,nzforgalmi banksz ml k tulajdonosainak a deviz r"l sz"l" 1995. ,vi XCV. t"rv,ny 48., 50. ,s 52. 1-a szerinti devizasz ml i az 5. 1 (2) bekezd,se) d) pontj ban említett megbiz-sok teljesit,se szempontj b"l egy tekintet al esnek a szmlatulajdonos p,nzforgalmi banksz ml ival. A teljesit,se sor n el"bb a forintban vezetett sz ml kat kell figyelembe venni, majd azt k"vet" a devizasz ml kat. Az azonnali beszed,si megbiz-st (tutal si v,gz,st, k"vetel,s lefoglal st) " az okiratban felt"ntetett p,nznem"l" ggetlen" " forintban kell teljesíteni a terhel,st v,gz"telint,zet ltal jegyzett " a devizasz mla megterhel,s nek napj n ,rv,nyes " devizav,teli r"olyam figyelembev,tel,vel."

## 5. 1

(1) Ez a rendelet " a (2)"(3) bekezd,sben említett kiv,tellel " a k"zz,t,tel,t k"vet" 14. napon l,p hat lyba, egyidej"leg hat ly t veszti az R. 2/A. 1- nak (3)"(4) bekezd,se.

(2) E rendelet 2. 1-a 2000. m rcius 20. napj n l,p hat lyba, ezzel egyidej"leg az R. 5. 1-a (2) bekezd,s,ne) pontja hat ly t veszti.

(3) E rendelet 3"4. 1-a 2000. j"lius 1-j,n l,p hat lyba.

(4) E rendelet hat lybal,p,s,vel egyidej"leg az R. 2 1- nak (4) bekezd,s,ben ,s 4. 1-a (5) bekezd,s,nek m sodik mondat ban a „p,nzint,zetet" sz"vegr,sz hely,be a „hitelint,zetet" sz"veg, 3. 1- nak (4) bekezd,s,ben a „p,nzint,zettel" sz"vegr,sz hely,be a „hitelint,zettel" sz"veg, 2/A. 1 (1) bekezd,s,ben, a 4. 1-a (2) ,s (4) bekezd,s,ben, tov bb (5) bekezd,s,nek els" mondat ban, 5. 1- nak (1) bekezd,s,ben ,s (2) bekezd,s,ne) pontj ban, tov bb 6. 1- nak (2) bekezd,s,ben a „p,nzint,zet" sz"vegr,sz hely,be a „hitelint,zet" sz"veg, valamint 13. 1- ban a „p,nzint,zetnek" sz"vegr,sz hely,be a „hitelint,zetnek" sz"veg l,p.

Orb n Viktor s. k.,  
minisztereln"k

## A Korm ny 184/1999. (XII. 13.) Korm. rendelete

a f"ldhaszn lati nyilv ntart s r,szletes szab lyair"l

Az 1999. ,vi XLVIII. t"rv,nyvel m"dosított, a term"á f"ld" sz"l" 1994. ,vi LV. t"rv,ny (a tov bbiakban: Ftv.) 90. 1- nak c) ,s d) pontj ban kapott felhatalmaz s alapj n a Korm ny a k"vetkez"et rendeli el:

## 1. 1

A f"ldhaszn lati nyilv ntart s sz m"tg,pes adatb zisban r"gzített, az azt kezel"z m"tstechnikai eszk"zzel olvashat" ,s kinyomtathat" form ban is megjelenithet"á f"ldhaszn lati lapb"l, tov bb okiratt rb"l ll.

## 2. 1

(1) A f"ldhaszn lati lapon kell nyilv ntartani a k"rzeti f"ldhivatal (a tov bbiakban: f"ldhivatal) illet,kess,gi ter"let,n a f"ldhaszn l" haszn lat ban ll" valamennyi term"l"det, illet"leg mez"á,s er"gazdas gi m"l,s alatt ll" belter"leti f"ldet (a tov bbiakban egy"tt: term"l"d) telep"l,senk,nt, a helyrajzi sz mok emelk"l" rrendj,ben, belter"let, k"lter"let csoportosjt sban.

(2) A f"ldhaszn lati lap k,t r,sz"l" ll, amelynek mintjt e rendelet 1. sz m" mell,klete tartalmazza.

(3) Az okiratt r a f"ldhaszn l" ltal beny"jtott szer"z"á d,seket ,s m s okiratokat tartalmazza.

## 3. 1

A nyilv ntart sba v,tel sor n minden f"ldhaszn l" sz - m ra, f"ldhivatalonk,nt k"l"n f"ldhaszn lati lapot kell nyitni, amelyen a f"ldhivatal nev,t is fel kell "ntetni.

## 4. 1

A f"ldhaszn lati lap l. r,sze a f"ldhaszn l" k"vetkez"á adatait tartalmazza:

- csal di ,s ut"nev,t (c,gnev,t),
- le nykori nev,t,
- sz"let,si idej,t (,v, h" , nap),
- anyja nev,t,
- lakcjm,t (sz,khely,t, telephely,t),
- c,g eset,n a statisztikai sz mjelet.

<p>5. 1</p> <p>A földhasználati lap II. része a használati területekre, vonatkozó kiegészítő adatokat tartalmazza:</p> <p>a) a település neve,</p> <p>b) a terület fekvésének (belterület, külterület) megjelölése,</p> <p>c) a földrajzi helyrajzi szám,</p> <p>d) az alrajzolat,</p> <p>e) a művelési ág,</p> <p>f) a használati terület mértéke (hektárban, tízezred pontossággal),</p> <p>g) a minőségi osztály,</p> <p>h) a terület aránykoronában,</p> <p>i) a használat jogcíme (pl. saját tulajdon, használat, használat, részesülés, feleltetés, szíves-ségi használat),</p> <p>j) a használat kezdési időtartama.</p>	<p>d, s eredeti példányt a tőbbi illetékes földhivatalnak megküldi a földhasználati nyilvántartásba vétel céljából.</p> <p>9. 1</p> <p>Saját tulajdonú vagy a használatval közösen tartásban lévő, illetve közeli hozzátartozóknak minősülő személy [Ptk. 685. 1b) pont] tulajdonában lévő terület használatára (a továbbiakban együtt: családi földhasználat) esetén a földhasználat bejelentésére, telemszerzésre a 6/1998. (I. 14.) önkormányzati rendelettel rendelkezők az irányadóak.</p>
<p>6. 1</p> <p>(1) A terület földhasználati a földhasználati alatti bejelentés, ha pedig annak járásfoglalása elmaradt, a földhasználatra vonatkozó szabályok megállapodásnak a földhasználati alatti bejelentett tartalma alapján kell nyilvántartásba venni.</p> <p>(2) A földhasználati közeli adatokat a földhivatal az ingatlan-nyilvántartásba rendelkezésre álló adatokból kiegészíti. A földhivatal a földhasználati a hivatalból nem pótolható adatok bejelentésére felhívja.</p> <p>(3) A bejelentés a földhivatal által rendelkezésre bocsátott, kitöltött földhasználati bejelentési adatlap (a továbbiakban: bejelentési adatlap) benyújtásával személyesen vagy postai úton teljesített bejelentési adatlap mintájú e rendelet 2. sz. melléklete tartalmazza.</p>	<p>10. 1</p> <p>(1) Ha a használat nem a teljes földrajzra vagy nem a földrajzra az ingatlan-nyilvántartási terület, azonossághoz alrajzolat, re vonatkozik, a bejelentéshez a használati terület nagyságát, a földrajzra belüli elhelyezkedését feltüntetni a földhasználati alatti alrajzolatot is mellékelni kell. Ennek elkészítésére a földhasználati gondoskodik.</p> <p>(2) A v zlatot az ingatlan-nyilvántartási térkép 1:1000 méretarányban kell elkészíteni. A földrajzra belüli osztóvonalat közeli mé-es pontossággal kell feltüntetni. A v zlaton egy, rtelméljssel kell megjelölni a használati területet.</p>
<p>7. 1</p> <p>Az írásba foglalt szerződés egy eredeti, s egy másolat példányban kell benyújtani. Az eredeti példány helyett hiteles másolat is benyújtható.</p>	<p>11. 1</p> <p>A szerződés, illetve a bejelentés iktatás céljából a földhivatali földhasználati iktatásnyvet kell vezetni. A beadványokat a földhivatali ügykör, nt, ,vente folyamatosan emelkezéssel kell iktatni. Az iktatásnyv számozás, pen is vezethető.</p>
<p>8. 1</p> <p>(1) Ha a szerződés tőbb földhivatal illetékesi terület, n fekvés tőbb területre vonatkozik, a szerződés a földhasználati v laszt sa szerinti illetékes földhivatalhoz annyi példányban kell benyújtani, ahány földhivatalt az érint.</p> <p>(2) A használatra vonatkozó szerződés eredeti példányt csak az egyik illetékes földhivatalhoz kell benyújtani.</p> <p>(3) A földhivatal az illetékesi terület, re vonatkozó földhasználati nyilvántartásba vétel, t közeli a z rad, kolt szerződés</p>	<p>12. 1</p> <p>(1) Ha a földhivatal a bejelentés vagy a szerződés alapján ítéli meg, hogy a szerződés a használatra vonatkozó korlátozott megvásárlás, veljűlt, tre, vagy a terület föld tulajdonjogval kapcsolatban jogszabályba közzétek, st tartalmaz, a nyilvántartásba vétel útján, rtesíti az ügyszét.</p> <p>(2) Az ügyszét, rtesítésnek tny, t a földhasználati lap jegyzet rovatban fel kell jegyezni. A földhivatal a feljegyzést az ügyszét, tovbbi intézkedés, tál fogva t rli a földhasználati lapról.</p> <p>13. 1</p> <p>(1) A hivatalból nem pótolható adatok bejelentésére a földhivatal a bejelentés napján határidővel felhívja.</p>

A határidő a bejelentésnek, re, indokolt esetben egy alkalommal, tizenöt nappal meghosszabbítható.

(2) Ha a bejelentés felhívás ellen, re határidőbelet a fidesz hivatal által megjelölt adatokat nem pótolja, a termékek fidesz használatára nem vehető nyilvánított sba. Az elutasítással a fidesz hivatal határozatot hoz.

## 14. 1

(1) A nyilvánított sba v, tel megírta, nt, t, s ideájpontját a bejelentési adatlap, illetve a szerződés mindkét példányán fel kell tüntetni.

(2) A nyilvánított sba v, tel, t a fidesz hivatal a szerződész rad, kolt eredeti példányának megküldés, vel kizli a fidesz használatával.

(3) Az írásba nem foglalt szerződésen alapuló fidesz használat nyilvánított sba v, tel, t a fidesz hivatal a bejelentési adatlapz rad, kolt másolatnak megküldés, vel az ingatlan használatbaadójával is kizli.

(4) A nyilvánított sbav, tel ellen benyújtott fellebbezés elbírálása során a felettes szerv elírása nem terjedhet ki a fidesz használatára, s a használatbaadók közötti jogviszony vizsgálatára.

## 15. 1

A használati termékek, s a fidesz használat adataiban, illetve a szerződés tartalmában bekezdett változások a bejelentés alapján a fidesz hivatal tvezezi a fidesz használati nyilvánított son, s ezt a fidesz használati lap r, szleges másolatnak megküldés, vel kizli a fidesz használatával.

## 16. 1

(1) A termékek használatára nyilvánított sba v, tel, nek megszüntetése hivatalból vagy a fidesz használat, illetve használatbaadók bejelentése alapján írta, nhet.

(2) A fidesz hivatal hivatalból szünteti meg a termékek használatának nyilvánított sba t, ha a szerződés megszüntetése a fidesz használati nyilvánított sból k, ts, gtelenül megllapítható. A fidesz használat nyilvánított sba nak hivatalból való megszüntetése, s sem a fidesz használatával, sem pedig a használatbaadóval nem kell kizli.

(3) Ha a használat felmondással vagy a felek megegyezés, vel szűnik meg, a bejelentéshez az írásbeli felmondás vagy a kizli megegyezés tartalmazó okiratot is mellékelni kell. Az így megszüntetett fidesz használat nyilvánított sból való írás, sba t a fidesz hivatal kizli a fidesz használatával.

(4) A megszüntetett adatokat a fidesz használati nyilvánított sba szmítésg, pes rendszerben kell tárolni, s a írás, sba t szmított k, t, vig az adatbázisban meg kell őrizni.

## 17. 1

(1) A fidesz használati lapot meg kell szüntetni, ha az azon nyilvánított valamennyi használat megszüntetése.

(2) Ha a fidesz használat újabb használat nyilvánított sba k, ri, a fidesz használati lapot helyre kell állítani.

(3) Ha a fidesz hivatal ellenőrzése során vagy a fidesz használat bejelentése alapján észleli, hogy a fidesz használati lap megszüntetése t, vesen írt, nt, a fidesz használati lapot helyre kell állítani.

## 18. 1

(1) A nyilvánított sban a hibás, v, ir st, szm- vagy szmítési hibát, más hasonló eljárás helytelen megjelölést a fidesz hivatal saját hatáskörben kijavítja. Kiegészíti a nyilvánított st, ha a bejelentésben vagy a szerződésben feltüntetett bármely adat nyilvánított sba v, tel, t elmulasztotta.

(2) A kiegészítést, illetve kijavítást a fidesz hivatal a fidesz használati lap kivonatnak megküldés, vel kizli a fidesz használatával.

## 19. 1

(1) Ha a fidesz használat (tulajdonos, vagyonkezelés) használat bejelentése vonatkozó kizli telezets, g, nek nem tesz eleget, a fidesz hivatal bírsggal szítja, egyben kizli telezi a bejelentés pótlására. Ugyanígy kell eljárni, ha a szerződés vagy bejelentés nem tartalmazza az Ftv. 25/A. 1 (1) bekezdésben meghatározott sba hivatalból nem pótolható adatokat, s az azok pótlására való felhívásnak a fidesz használat határidőbelet nem tesz eleget.

(2) A bírsg m, rt, ke:

a) családi fidesz használat eset, n az aranykorona-, rt, k ezerszeres szorzatnak megfelelően "sszeg,

b) egy, b jogcímen írt, nt a fidesz használat eset, n a szerződés alapján szolgáló fidesz terlet aranykorona-, rt, ke k, tezerszeres szorzatnak megfelelően "sszeg.

(3) Halasztás nélküli g, f termékek eset, ben a bírsg "sszeg, nek alapján szolgáló aranykorona-, rt, ket az Ftv. 1. szm, mell, klete 3. pontjában foglaltakra figyelemmel kell megllapítani.

## 20. 1

(1) A bírsg kiszabásával határozatban kell rendelkezni.

(2) A bejelentés pótlására a határozatban előírt határidő elmulasztása eset, n újabb határidőt megjelölés, vel a bírsgot ism, telten ki kell szabni.

<p>21. <sup>1</sup></p> <p>A bíróság behajtására az Ftv. 25/A. 1-<sup>1</sup>-nak (6) bekezdésében foglaltak az irányadóak.</p> <p>22. <sup>1</sup></p> <p>A földhasználati nyilvántartásból, az annak alapjaira szolgáló szerződésről, illetve bejelentésről a földhivatal az Ftv. 25/B. 1-<sup>1</sup>-nak (2) bekezdésében felsoroltak ról, illetve az alábbi adatokat szolgáltathatja:</p> <p>a) a szerződés, illetve bejelentés másolata,</p> <p>b) a földhasználati lap teljes másolata, amely valamennyi nyilvántartott adatot tartalmazza,</p> <p>c) a földhasználati lap részleges másolata, amely csak a kívánt tételt tartalmazza.</p> <p>23. <sup>1</sup></p> <p>(1) A 22. <sup>1</sup>-ben meghatározott adatszolgáltatásért a tulajdonos, a földhasználó igazgatói szolgáltatást díjat fizet.</p> <p>(2) A díj fizetésének teljesítésével, vagy az adatszolgáltatás helye szerint illetékes földhivatal pénztárába történő befizetéssel teljesül.</p> <p>(3) A díj a földhivatali illetékek, az azt bevételként kell elszámolni. A díjbevételekkel szemben nyilvántartani, és elszámolni a költségvetés alapján gazdálkodó szervezetek részére a költségvetésről szóló törvény szerinti szabályokat kell alkalmazni.</p>	<p>24. <sup>1</sup></p> <p>Díjmentes az adatszolgáltatás az Ftv. 25/B. 1-<sup>1</sup>-nak (2) bekezdésében meghatározott, valamint más törvényben alapulkozó hatáskör megkeresés esetén.</p> <p>25. <sup>1</sup></p> <p>(1) A termőföld tulajdonosa (az állam tulajdonosi jogainak gyakorlója, a vagyonkezelő intézmény, a közérdekműködtető, a gazdasági társaság, a jogi személy vagy a jog nélküli szervezet), amely a földhasználati lap kiadását kért, az alábbi igazgatói szolgáltatást díjat kell fizetni:</p> <p>a) a szerződés, bejelentési adatlap, illetve vizuális oldallap, nettó 100 Ft,</p> <p>b) a teljes földhasználati lap tétel, nettó 50 Ft,</p> <p>c) a részleges földhasználati lap oldallap, nettó 100 Ft.</p> <p>(2) Az (1) bekezdésben foglalt igazgatói szolgáltatást díj az (1) bekezdésben foglalt díj nem tartalmazza.</p> <p>26. <sup>1</sup></p> <p>Ez a rendelet 2000. január 1-jén lép hatályba.</p> <p>Orbán Viktor s. k., miniszterelnök</p>
--	---

1. sz melléklet a 184/1999. (XII. 13.) Korm. rendelethez

(Földhivatal neve)

.....

## FÖLDHASZNÁLATI LAP

I.

A földhasználó adatai:

Név (jogi személy, illetve a cég neve):

Levelezési cím (csak akkor nyomtatandó sor, ha van adat):

Szállási cím (csak akkor nyomtatandó sor, ha van adat):

Anyja neve (csak akkor nyomtatandó sor, ha van adat):

Lakcím (szákhely, telephely):

Statisztikai számjel (csak jogi személy):

## II.

A használt földterületek adatai:

(település neve,

fekvés, helyrajzi szám alap/alterület)

Használt jogcíme:

Használt kezdete(.....hh.nn)

Lejárati idő(.....hh.nn)

Használt időtartama(.....hh.nn)

Bejelentés iktatószám:

Módosítás(ok) iktatószám(i):

Terület iktatószám:

Jegyzet:

-----Alr. terület adatai-----				
Alr. jel	terület, si g	min. oszt.	terület (ha, m <sup>2</sup> )	Kat. t. j"v. (AK)
Á	-----	Á	-----	-----
Á	-----	Á	-----	-----
Á	-----	Á	-----	-----
Á	-----	Á	-----	-----
Á	-----	Á	-----	-----
Á	-----	Á	-----	-----
Á	-----	Á	-----	-----
Á	-----	Á	-----	-----

(település neve,

fekvés, helyrajzi szám alap/alterület)

Használt jogcíme:

Használt kezdete(.....hh.nn)

Lejárati idő(.....hh.nn)

Használt időtartama(.....hh.nn)

Bejelentés iktatószám:

Módosítás(ok) iktatószám(i):

Terület iktatószám:

Jegyzet:

-----Alr. terület adatai-----				
Alr. jel	terület, si g	min. oszt.	terület (ha, m <sup>2</sup> )	Kat. t. j"v. (AK)
Á	-----	Á	-----	-----
Á	-----	Á	-----	-----
Á	-----	Á	-----	-----
Á	-----	Á	-----	-----
Á	-----	Á	-----	-----
Á	-----	Á	-----	-----
Á	-----	Á	-----	-----
Á	-----	Á	-----	-----

Összes használt terület: -----

-----

-----





Település neve

Fekvés

Helyrajzi szám (alap/al térkép)

--	--	--

A használat jogcíme: .....

A teljes földterület használatja?

Igen Nem 

ha nem, a terület mellékelte-e?

Igen Nem 

Használat kezdési időpontja (év, hónap, nap): .....

Szerződés lejáratának időpontja (év, hónap, nap): .....

vagy a használat idejének kezdési időpontja (év, hónap, nap): .....

Alrajjel	Művelési ág	Min. oszt.	Terület (ha, m <sup>2</sup> )	Kat. t. j"v. (AK)

Összes használatba vett:

Terület (ha, m <sup>2</sup> )	Kat. t. j"v. (AK)

## Használatbaadatok adatai

Családi, szülői, vagy egyéb (c, g, n, v): .....

Leánykori név: .....

Születési idő (év, hónap, nap): .....

Anyja neve: .....

Lakcím (szülői, telephely): .....

C, g esetén statisztikai számjel: .....

.....  
használatba vevő aláírása

A földhasználat nyilvántartásba vételét megteremtő.

..... 200.....

.....  
közvetítő aláírása

## A Korm ny 185/1999. (XII. 13.) Korm. rendelete

a pedagógus-tov bbk,pz,srál,  
a pedagógus-szakvizsg ról, valamint a tov bbk,pz,sben  
r,sztvevők juttat sairól,s kedvezm,nyeiről szőlő  
277/1997. (XII. 22.) Korm. rendelet módosít s ről

A Korm ny a k"zoktat sről szőlő Á t"bsz"r módosított  
Á 1993. ,vi LXXIX. t"rv,ny (a tov bbiakban: k"zoktat sről  
szőlő t"rv,ny) 94. 1-a (3) bekezd,s,nek) pontj ban foglalt  
felhatalmaz s alapj n a k"vetkezőt rendeli el:

### 1. 1

A pedagógus-tov bbk,pz,srál a pedagógus-szakvizsg  
ról, valamint a tov bbk,pz,sben r,sztvevők juttat sairól,  
s kedvezm,nyeiről szőlő 277/1997. (XII. 22.) Korm.  
rendelet (a tov bbiakban: R.) 2. 1- nak (2) bekezd,s  
hely,be a k"vetkezőt rendelkezik, s l,p:

„(2) Tov bbk,pz,st szervezhet, illetve szervez,s,ben  
k"zremélhet minden jogi szem,ly, valamint jogi szem,  
lyis,ggel nem rendelkezőrsul s, tov bb az egy,ni v l-  
lalkozó, ha a tev,kenys,gi k"re erre feljogosítja (a tov b-  
biakban: tov bbk,pz,s szervező), amennyiben az e ren-  
delet 1. sz m£ mell,klet,ben meghat rozott elj r s kere-  
t,ben megadott enged,llyel rendelkezik.”

### 2. 1

Az R. 4. 1- nak (2) bekezd,se hely,be a k"vetkezőt  
rendelkezik, s l,p:

„(2) A pedagógus a pedagógus-munkak"r bet"lt,s, re jo-  
gosított oklev,l megszerz,s,t k"vetkeződik ,v szeptember  
hónap első munkanapj től addig az ,vig, amelyben az "tve-  
nedik ,let,v,t bet"lti, augusztus hónap utolsó munkanapj ig  
vesz r,szt a k"zoktat sről szőlő t"rv,ny 19. 1- nak (8) bekezd,  
s,ben szab lyozott tov bbk,pz,sben (a tov bbiakban: h,t-  
,venk,nti tov bbk,pz,s).”

### 3. 1

(1) Az R. 5. 1- nak (1) bekezd,se a k"vetkezőt adat-  
tal eg,szól ki:

„E rendelkezősek alkalmaz s ban a tanórai foglalkoz-  
sok időtartama negyven"t perc.”

(2) Az R. 5. 1- nak (2) bekezd,se hely,be a k"vetkezőt  
rendelkezik, s l,p:

„(2) A h,t,venk,nti tov bbk,pz,s Á az (1) bekezd,s-  
ben meghat rozottakon kív,ül Á teljesíthetőt

a) Á a pedagógus-szakvizsga vagy azzal egyen,t, ká-  
vizsga let,tel,t igazoló oklev,l,

Á a munkak"r bet"lt,s, re jogosított felsőoké iskolai  
v,gzetts,g ,s szakk,pzetts,g megszerz,se ut n tov bbi  
főiskolai vagy egyetemi szintű alapk,pz,sben, kieg,szó-  
alapk,pz,sben vagy szakir ny£ tov bbk,pz,sben m sodik  
vagy tov bbi oklev,l,

Á a szakmai elm,leti, szakmai előkészítőtant rgyat  
oktató, szakmai előkészítő szakmai alapozó, p lyaorien-  
táló, szakmai orientáló, szakmacsoportos alapozó okta-  
t st v,gzáló, valamint gyakorlati k,pz,st v,gzáló pedagógus  
eset,n a szakir ny£ v,gzetts,g ,s szakk,pzetts,g mellett az  
első pedagógus oklev,l,

Á a k"zoktat sről szőlő t"rv,ny 127. ,s 128. 1- ban  
felsorolt v,gzetts,g, szakk,pzetts,g mellett, a k"zoktat s-  
ról szőlő t"rv,ny 17. 1- ban meghat rozott felsőoké isko-  
lai v,gzetts,g ,s szakk,pzetts,g,

Á a nevelés oktató munk t segítő az Orsz gos K,p-  
z,si Jegyz,kben szereplő felsőoké szakk,pesít,s  
megszerz,s,vel;

b) Á nemzeti, etnikai kisebbs,g nyelv,n nevelés  
pedagógus, a nemzeti, etnikai kisebbs,g nyelve szerinti  
országban, k,t tanít si nyelvóiskolai oktat sban c,lnyel-  
ven tanító pedagógus a c,lnyelv szerinti országban, idegen  
nyelvet oktató pedagógus a nyelv szerinti országban, nyelvi  
felk,szít,sben,

Á nemzeti, etnikai kisebbs,gi óvodai nevel,sben, isko-  
lai nevel,sben-oktat sban, koll,giumi nevel,sben-okta-  
t sban r,szt vevő pedagógus az anyaországban n,pismeret,  
országismeret oktat s val "sszefóggó tov bbk,pz,sben,

Á zsidó nyelven nevelés tanító pedagógus Izraelben  
nyelvi felk,szít,sben, illetve n,pismeret, országismeret  
oktat s val "sszefóggó tov bbk,pz,sben,

Á az Európa Tan cs tan r-tov bbk,pz,si programj -  
ban, az Európa Tan cs ólyelvek Európai K"zpontja  
programj ban, az Európai Unió Socrates programj ban  
meghirdetett, valamint a k,toldal korm nyk"zi munka-  
tervek alapj n szervezett tov bbk,pz,sben  
való r,svz,tellel.”

### 4. 1

Az R. 6. 1- nak (11) bekezd,se hely,be a k"vetkezőt  
rendelkezik, s l,p:

„(11) A tov bbk,pz,s szervező ,vente £rakezdő  
sorsz mmal ell tött tan£sítv nyt llt ki a tov bbk,pz,s-  
ben való eredm,nyes r,svz,tel,ly amely tartalmazza a  
tov bbk,pz,sben r,sztvevők nev,t (asszonyoknál a le ny-  
kori nevet is), a szólet,si adatokat, a tov bbk,pz,s megne-  
vez,s,t, a tanórai foglalkoz sok sz m t, a tov bbk,pz,s  
szervezőnek hivatalos nev,t, sz,khely,t, az indít si enge-  
d,ly sz m t, a tov bbk,pz,s idej,t ,s helysz,jn,t, az igazol  
s ki llt s nak hely,t ,s kelt,t, valamint a tov bbk,pz,-  
s,r,t felelős al jr s t, a tov bbk,pz,s szervező b,lyegző  
j,nek lenyomat t. Az igazol son fel kell tntetni, hogy az  
munkak"r bet"lt,s, re, tev,kenys,g folytat s ra nem joga-  
sít.”

5.1

Az R. 7/A. 1-a helybe a k"vetkező rendelkezés l, p, s egyidejűleg az R. a k"vetkező címmel, valamint 8/A. 1-sal eg, szöki:

„7. 1 (1) A tov bbk,pz,s keret,ben Á az 5. 1 (2) bekezd,s,ben meghat rozott kiv,tellel Á olyan tov bbk,pz,s indjthat, amelynek programjt az e rendelet 1. sz m mell,klet,ben meghat rozott elj r s keret,ben jöv hagy-t k ,s a program alkalmaz s ra az oktat si miniszter enged,lyt adott (a tov bbiakban: alapjt si enged,ly). Az alapjt si enged,ly "t ,vre szö.

(2) Az alapjt si enged,lyel rendelkező tov bbk,pz,s programokat az Oktat si Miniszt,rium nyilv nrtja.

(3) Az alapjt si enged,ly kiad sa ir nti k,relmet az e rendelet 2. sz m mell,klet,nek megfelelő adatlapon kell benyújtani n,gy p,ld nyban.

8. 1 (1) A tov bbk,pz,s indjt s hoz az e rendelet 1. sz m mell,klet,ben meghat rozott elj r s keret,ben kiadott enged,ly szöks,ges (a tov bbiakban: indjt si enged,ly). Az indjt si enged,lyt az oktat si miniszter adja ki. Az indjt si enged,ly "t ,vre szö.

(2) Az indjt si enged,ly kiad sa ir nti k,relmet az e rendelet 2. sz m mell,klet,nek megfelelő adatlapon kell benyújtani n,gy p,ld nyban.

(3) Az alapjt si enged,ly, illetve az indjt si enged,ly ir nti k,relem egy elj r sban is elb r lhat, s az enged,lyek egy hat rozatban is kiadhatk, ha a k,relmeket egy ugyanaz az ögy,l nyjtotta be.

(4) Az indjt si enged,lyel rendelkező tov bbk,pz,sek az oktat si miniszter ,vente k,t alkalommal jegyz,ket k,szjt (a tov bbiakban: tov bbk,pz,si jegyz,k), amelyet minden ,v jlius 31-,ig, illetve december 31-,ig nyilv nos s gra kell hozni az Oktat si Miniszt,rium hivatalos lapj,ban. A jegyz,k a kiad s napj töl sz mjtott egy ,vig ,rv,-nyes.

(5) A jlius 31-ig kiad sra kerülő tov bbk,pz,si jegyz,k azokat a tov bbk,pz,seket tartalmazza, amelyeknek az indjt si enged,ly,t az elz év november 16-tól jnius 15. napj ig adta ki az oktat si miniszter, illetve amelyeknek a felv,telt az adott időszakban k,rt,k. A december 31. napj ig kiad sra kerülő tov bbk,pz,si jegyz,k azokat a tov bbk,pz,seket tartalmazza, amelyeknek az indjt si enged,ly,t jnius 16-tól november 15. napj ig adta ki az oktat si miniszter, illetve amelyeknek a felv,telt ebben az időszakban k,rt,k.

(6) A tov bbk,pz,si jegyz,k tartalmazza: a tov bbk,pz,s megnevez,s,t, c,lj t, az alapjt si ,s az indjt si enged,lysz m t, a tov bbk,pz,s szervezőnek nev,t ,s cím,t, a tov bbk,pz,s helyszjn,t, azt a munkak"rt (megb jz st), amelyben foglalkoztatottak r,sz, re a r,szv,telt javasol j k, az elz tartalmi k"vetelm,nyek ismertet,s,t, az ismeretek sz monk,r,s,nek m d j t, a szakvizsg ba t"rt,-nébesz mjt s lehetég,t, a tanrai foglalkoz sok sz m t, a tov bbk,pz,s szervez,s,nek form jt (tanfolyam vagy t vokat s), a tov bbk,pz,s dőbeni megszervez,s,-

nek lehetég,t (d,lel átt, d,lut n, pihenőápon stb.), a jelentkez,s felt,teleit ,s m d j t, a r,szv,teli díj "sszeg,t. A tov bbk,pz,si jegyz,k r,szek,nt Á ,vente egy alkalommal Á k"zz, kell tenni a tov bbk,pz,sben figyelembe vehető az Orsz gos K,pz,si Jegyz,kben szereplő k"szakk,pesjt,seket, a k,toldal£ korm nyk"zi munkater-vek alapj n szervezett tov bbk,pz,seket, tov bb a szak-vizsg val egyen,rt,k, szakir ny£ felső k£ iskolai k,pz,-sek list j t is.

(7) A tov bbk,pz,si jegyz,kbe t"rt,ná felv,telt Á az indjt si enged,ly kiad s nak ,v,t kiv,ve Á az indjt si enged,lyel rendelkezők kell k,rnie, az e rendelet 2. sz -m£ mell,klet,nek megfelelő adatlapon.

(8) Megszöik az alapjt si enged,ly, illetve az indjt si enged,ly ,rv,nyess,ge, ha eltelt az az ösök, amelyre az enged,lyt kiad t, illetve az enged,lyt az e rendelet 1. sz m£ mell,klet,ben meghat rozottak szerint visszavont k.

A tov bbk,pz,s megszervez,se, a tov bbk,pz,s elz d j t

8/A. 1 (1) A (2) bekezd,sben meghat rozott kiv,tellel csak olyan tov bbk,pz,s szervező, amely szerepel a tov bbk,pz,si jegyz,kben.

(2) A tov bbk,pz,s szervező az indjt si enged,ly jog-erőre emelked,se ut n akkor is megszervezheti a tov bbk,pz,st, ha az m,g nem kerül fel a tov bbk,pz,si jegyz,kbe.

(3) A tov bbk,pz,s szervező a tov bbk,pz,s hely,t ,s idej,t a tov bbk,pz,s megkezd,se elő legal bb harminc nappal k"teles bejelenteni a Pedagógus-tov bbk,pz,si M d szertani ,s Inform ciós K"zpontnak.

(4) A tov bbk,pz,s sor n a jöv hagyott, az alapjt si enged,lyel rendelkező program cím, a program teljesjt,-s, re meghat rozott "sszes órasz m, a program c,lja ,s teljesjt,s,nek tartalmi k"vetelm,nyei nem v ltoztathat k meg.

(5) A tov bbk,pz,s szervező tov bbk,pz,si napl,t, jelenl,t i vet, az ismeretek sz monk,r,s, az ögyz,nyvet, a sorsz mozott tan£stv nyok kiad s röl nyilv nrt- t st vezet.

(6) A Pedagógus-tov bbk,pz,si M d szertani ,s Infor- m ciós K"zpont jogosult a helyszjn, elz a tov bbk,pz,s Á program szerinti Á megszervez,s,t, illeté leg megtekinteni a m r megtartott tov bbk,pz,sek iratait. A tov bbk,pz,s szervező k"teles Á a megb jz,lel rendelkező ,sz, re Á a tov bbk,pz,sek okm nyait ren- delkez,sre bocs tani, illetve a szöks,ges felvil gosjt st megadni.

(7) A tov bbk,pz,s keret,ben

a) elm,leti foglalkoz son elő az lehet, aki az adott ismeretek k"r,ben felső k£ iskolai v,gzets,ggel ,s szak- k,pzets,ggel,

b) gyakorlati foglalkoz st az tarthat, aki az adott ismeretek k"r,ben legal bb k"z,piskolai v,gzets,ggel ,s szak- ir ny£ szakk,pzets,ggel [a tov bbiakban:a) Á b) pont alattiak egy•tt: k,pesjt,si k"vetelm,ny] rendelkezik."

6. 1

(1) Az R. 9. 1- nak (2) bekezd,se hely,be a k"vetkező(3) bekezd,s- sel eg,sz•l ki, s a jelenlegi (3)Á(7) bekezd,s jel"l,se (4)Á(8) bekezd,sre v ltozik:

„(2) Az oktat si miniszter d"nt,seinek el"szjt,s,ben Á az 1. sz m£ mell,kletben meghat rozottak szerint Á k"zrem"dik a k"zoktat sr"l sz"l" t"rv,ny 93. 1- nak (3) bekezd,se alapj n l,trehozott Pedag"cus-tov bbk,p- z,si Akkredit ci"cs Test"let. A Pedag"cus-tov bbk,pz,si Akkredit ci"cs Test"let az e rendelet 1. sz m£ mell,klet, -ben meghat rozott bjr lati szempontok alapj n k,szjt i el javaslat t. A Pedag"cus-tov bbk,pz,si Akkredit ci"cs Test"let munk j hoz szak,rt"á vesz ig,nybe.

(3) A tov bbk,pz,ssel kapcsolatos feladatok ell t s -ban r,szt vesz a Pedag"cus-tov bbk,pz,si M"dszertani Inform ci"cs K"zpont. Szak,rt"á az lehet, aki szerepel az Orsz gos szak,rt"án,vjegyz,kben, vagy az adott szakter- leten tudom nyos fokozattal rendelkezik, tov bb r,szt vett a Pedag"cus-tov bbk,pz,si M"dszertani ,s Inform ci"cs K"zpont ltal szervezett bjr lati tev,kenys,gre t"rt, -néfelk,szjt,s,ben."

(2) Az R. 9. 1-a jelenlegi (4) bekezd,s,nek bevezet"éa rendelkezs,se ,s a) pontja, valamint b) pontj nak els"éa francia bekezd,se hely,be a k"vetkező(4) bekezd,s l,p:

„(4) Az oktat si miniszter

a) figyelemmel kjs,ri ,s legal bb h rom,venk,nt Á az Orsz gos Pedag"cus-tov bbk,pz,si Bizotts g ,s az Orsz - gos Kisebbs,gi Bizotts g v,lem,ny,nek kik,r,se ut n Á ,rt,keli a tov bbk,pz,s rendszer,nek m"á"d,s,t, indo- kolt esetben kezdem,nyezi a Korm nyn l e rendelet m" - dosjt s t,

[b) gondoskodik]

Á az Orsz gos Pedag"cus-tov bbk,pz,si Bizotts g, valamint a Pedag"cus-tov bbk,pz,si Akkredit ci"cs Tes - t"let m"á"d,s,hez sz"ks,ges felt,telek megteremt,s,rt"á d"nt,seinek el"szjt,s,rt"á,"

7. 1

Az R. 10. 1- nak (3) bekezd,se hely,be a k"vetkező(3) bekezd,s l,p:

„(3) A k,pesjt,si k"vetelm,nyeket, valamint annak m" - dosjt s t, bele,rtve a szakvizsg val egyen,rt"á felk,szjt, s k,pz,si k"vetelm,nyeit Á a Magyar Akkredit ci"cs Bizotts g r,sz,rt"á beny"jt s e"éa Á v,lem,nyezi az Orsz gos Pedag"cus-tov bbk,pz,si Bizotts g, valamint az Orsz gos Kisebbs,gi Bizotts g. Az Orsz gos Kisebbs,gi Bizotts got a nemzeti, etnikai kisebbs,gi nevel,st, okta - t st ,rint"á k,rd,sekben egyet,rt,si jog illeti meg. A v,le- m,nyeket az Oktat si Miniszt,rium megk"ldi a Magyar Akkredit ci"cs Bizotts g r,sz,rt"á."

8. 1

Az R. 16. 1- nak (4) bekezd,se a k"vetkező(4) ponttal eg,sz•l ki:

„(4) A k"lts,gvet,s ltal biztosjtott hozz j rul s felhasz - n lhat"l]

„d) a 4. 1 (3) bekezd,s,ben meghat rozott tov bbk,p- z,sben val" r,szv,tel dja ,s k"lts,ge (utaz s, sz ll s, ,tke- z,s, k"nyv, k"nyvt ri beiratkoz s ,s haszn lat dja stb.) kifizet,s,nek munk llat"ci t mogat s hoz."

9. 1

(1) Az R. 17. 1- nak (1) bekezd,se a k"vetkező(1) so- dik-harmadik mondattal eg,sz•l ki:

„A finanszjroz si alprogramban meg kell hat rozni Á a 16. 1 (4) bekezd,sben, valamint az e 1-ban meghat ro- zottak figyelembev,tel,vel Á a helyettesjt,si feladatok megold sa ut n fennmarad" "sszeg feloszt s nak elv,t, az egy pedag"cusra jut" hozz j rul s legkisebb "sszege meg - hat roz s nak szab lyait. Az ily m"don meg llapjt sra ker"l" "sszegre a beiskol z si tervben szerepl"á to- r"éa tov bbk,pz,sben r,szt vev"éa a meghat rozott felt,teleknek megfelelt" pedag"cus jogosultt v lik."

(2) Az R. 17. 1- nak (2) bekezd,se hely,be a k"vetkező(2) bekezd,s l,p:

„(2) A k"zponti k"lts,gvet,s ltal biztosjtott hozz j - rul s terh,rt"á a (4) bekezd,sben meghat rozott kiv,tel- lel Á a r,szv,teli dij kifizet,s,hez val" hozz j rul s nem lehet t"bb a dij nyolcvan sz zal,k n l."

(3) Az R. 17. 1- nak (4) bekezd,se a k"vetkező(4) so- dik-harmadik mondattal eg,sz•l ki:

„A r,szv,teli dij kifizet,s,hez val" hozz j rul s a k"z - ponti k"lts,gvet,s ltal biztosjtott hozz j rul s terh,rt"á a (2) bekezd,sben meghat rozott m,rt,ken t"l is megemel - het"á ha a pedag"cus a munk llat" ltal meghat rozott munkak"rh"z kapcsol" d" , vagy m s olyan tov bbk,pz,s - ben vesz r,szt, amely a foglalkoztat si gondok megold s t szolg lja, amennyiben megfelel a (3) bekezd,sben megha - t rozottaknak, tov bb a tov bbk,pz,sben val" r,szv,tel miatt munkav,gz,s,nek rendjt nem kell tszervezni, va - lamint ha a munk llat"val tanulm nyi szerz"éa k"t"tt.

A tanulm nyi szerz"éa nem terjedhet ki az (1)Á(3) be - kezd,s alapj n j r" hozz j rul s "sszeg,rt"á. A r,szv,teli dij kifizet,s,hez val" hozz j rul s a (2) bekezd,sben megha - t rozottakon t"l megemelhet"ában az esetben is, ha a sz"ks,ges fedezetet az Oktat si Miniszt,rium vagy a szak - k,pesjt,s,rt felelt"éa miniszt,rium ltal kijrt p ly zaton ke - reszt"l biztosjt j k."

(4) Az R. 17. 1-a a k"vetkező(4)Á(8) bekezd,ssel eg,sz•l ki:

„(7) Ha a munk llat" ltal kifizetett hozz j rul s teljes eg,sz,ben fedezi a r,szv,teli dij ,s a k"lts,gek "sszeg,t, a munk llat" kik"theti, hogy a megv s rolt k"nyvek, tan -

könyvek, segédanyagok a köznevelési intézmény tulajdonában kerülnek.

(8) A munkáltatók az Mt. 162. (3) bekezdésében szabályozott fizetési felszólítással a helyettesítésre fordított kiadásai, valamint az (1), (3) bekezdés alapján továbbképzésben részesülő szakvizsgára történő felkészítésben a részvevők kifizetett munkáltatói támogatás visszafizetését követően, ha a részvevők saját hibájából nem teljesítette az előírt kötelezettségeket. A visszafizetett összeget az e rendelet 16. (4) bekezdésében meghatározottak szerint lehet felhasználni. E rendelkezések alkalmazásában nem teljesítette az előírt kötelezettségeket az, aki a köznevelési intézmény is figyelembe véve a munkáltató által meghatározott ideig nem szerezte meg az 5. (2) bekezdésnek a) pontjában felsorolt oklevelet, bizonyítványt, vagy a 6. (11) bekezdésben meghatározott tanfolyamot, illetve nem készítette el az 5. (3) bekezdésben előírt beszámolót. A visszafizetésre vonatkozó rendelkezéseket alkalmazni kell abban az esetben is, ha az előírtakban meghatározott idővel a munkavállaló a munkaviszonyt, illetve a köznevelési alkalmazotti jogviszonyt megszünteti, vagy azt a munkáltató munkavállaló esetén rendkívüli felmondással, köznevelési alkalmazotti jogviszonyt nem megfelelő munkavégzés miatt felmentéssel, illetve elbocsátással megszüntette. Mentésül visszafizetési kötelezettség alól az, aki igazolja, hogy munkaviszonya köznevelési intézményben, illetve a köznevelési intézményben helyezkedett el, és folytatja a továbbképzését, illetve a pedagógus szakvizsgára való felkészülését. A tanulmányi szerződés alapján nyújtott juttatásokra a tanulmányi szerződésben foglaltakat kell alkalmazni.

10.1

(1) Az R. 18. (1) (3) bekezdés helyébe a következő rendelkezés lép:

„(1) A 7. (8) (1) bekezdésében szabályozott engedély kiadásával „szűkebb körű” eljárási megindítójának minden esetben, a továbbképzési jegyzékbe felvételkor, az intézeti engedély kiadásának, a kivétel az eljárásdíjat kell fizetnie. Az eljárásdíj a rendelet 3. melléklete határozza meg.

(2) Az e rendeletben megállapított eljárásdíjat a Pedagógus-továbbképzési Műszertani és Információs Központnak az Országos Takarékpénztár III. körzeti fiókjában (Bp. III., Fővárosi tér 45.) vezetett 11703006-20380304 számmal kell befizetni, kiszámlázott utalás megjelölésével.

(3) A befizetett eljárásdíj a Pedagógus-továbbképzési Műszertani és Információs Központ bevétele, melynek megállapodás szerinti részét az Oktatási Minisztériumnak köteles átadni.

(2) Az R. 18. (5) bekezdés helyébe a következő rendelkezés lép:

„(5) Az eljárásdíj a Pedagógus-továbbképzési Akkreditációs Testület, az Oktatási Minisztérium által engedélyezett kiadásával, továbbá az ellenőrzési feladatok ellátásával „szűkebb körű” feladatainak ellátására, a személyi és tárgyi kiadások fedezetére használható fel.”

11.1

(1) Az R. 1. szám melléklete helyébe e rendelet 1. szám melléklete lép.

(2) Az R. 2. szám melléklete helyébe e rendelet 2. szám melléklete lép.

12.1

(1) Az R. 3. szám melléklete 1. pontjának a) c) pontja helyébe a következő rendelkezés lép:

[Az alapítási engedély kiadásra indított eljárásban az eljárásdíj összege a továbbképzési programonként a kérelem benyújtásakor, a legkisebb közzétett munkadíj (minimum díj)]

a) a kérelem benyújtásakor, amennyiben a foglalkozásdíj a megadott határidőre nem haladja meg a hatvan ezer forintot,

b) a kérelem benyújtásakor, amennyiben a foglalkozásdíj a megadott határidőre nem haladja meg a kilencven ezer forintot.

(2) Az R. 3. szám melléklete a 4. ponttal egészül ki:

„3. A jogorvoslati eljárásban az 1. (2) pont alapján megállapított összeg ténylegesen a megadott határidőre az eljárásdíjat kell fizetni.

4. A továbbképzési jegyzékbe történő felvételrel kapcsolatos eljárásban az adatlap nem tartalmazhat helyszíni felmérést a 2. pont alapján megállapított összeg hatálya alá nem tartozó helyszíni felmérés esetén, helyszínenként továbbá a megadott összeg eljárási díjat kell fizetni. Az intézeti engedély kiadását követően a továbbképzési jegyzékbe történő felvétel hatálya alá nem tartozó eljárási díjat fizetni.”

13.1

(1) Ez a rendelet a kihirdetését követő 15. napon lép hatályba. A rendelet hatálybalépését követően benyújtott alapítási engedély iránti kérelmeket a benyújtáskor hatályban lévő rendelkezések szerint kell eljárni.

(2) A rendelet hatálybalépésétől kezdve az R. 1. (1) bekezdésben a „19. (5) bekezdésben” szöveg helyébe a „19. (8) bekezdésben” szöveg,

b) 9. 1- ban a „~~szakképzési~~ szakképzési miniszter”, valamint annak ragozott form ja hely,be „oktat si miniszter” s annak ragozott form ja,

c) a 16. 1 (4) bekezd, s) pontj ban az „(utaz s, sz l s, tkez, s, k”nyv stb.)” sz”veg hely,be az „(utaz s, sz l s, tkez, s, k”nyv, k”nyvt ri beiratkoz s, s haszn lat dja stb.)” sz”veg

l, p.

(3) A rendelet hat lybal, p, s, nek napj n hat ly t veszti az R. 9. 1- nak (1) bekezd, s, b) „a munka gyi miniszter”, s” sz”vegr, sz, a 15. 1- a, 20. 1- nak (1) bekezd, se, tov bb 22. 1 (1) bekezd, s, ben a „addig, ameddig a szakvizsga megl, te nem alkalmaz si felt, tel, ” sz”veg.

(4) A rendelet hat lybal, p, s, t k”vetés n Éj tov bbk, p, z, s csak indjt si enged, ly alapj n indjthat, azonban hat lybal, p, se elát megkezdett tov bbk, p, z, s az indjt s kor hat lyban l, véá rendelkezek szerint befejezetá

A minisztereln”k helyett:

Dr. K”v, r L szl, s k.,  
t rca n, lk”li miniszter

1. sz mÉ mell, klet

a 185/1999. (XII. 13.) Korm. rendelethez

[1. sz mÉ mell, klet

a 277/1997. (XII. 22.) Korm. rendelethez]

A tov bbk, p, z, si programmal ”sszef, ggáó  
enged, lyez, si elj r sok

I. R, sz

AZ ALAPÍT, CSI ENGED, LY  
KIAD, CSA S VISSZAVON, CSA

1.

a) A tov bbk, p, z, si program j, v hagy s r, l, az alapj t si enged, ly kiad s r, l az oktat si miniszter a Pedag, gus- tov bbk, p, z, s Akkredit ci, s Test, let elj r sa ut n d”nt. A Pedag, gus- tov bbk, p, z, s Akkredit ci, s Test, let javaslat t a k, relem megk, ld, s, t, sz mjtott sz zh, sz napon bel, l alakjtja ki.

b) A tov bbk, p, z, si programot j, v hagy s ra a program k, szjt, e nyfjtja be. A k, relmet a Pedag, gus- tov bbk, p, z, si M, dszertani s Inform ci, s K”zponthoz kell beny, jtani.

c) A tov bbk, p, z, si program j, v hagy sa ir nti k, relemhez csatolni kell

Á a tov bbk, p, z, si programr, l k, szjtett szak, r, v, lem, nyt,

Á ha a tov bbk, p, z, st nemzeti, etnikai kisebbs, gek v, o- dai nevel, s, ben, iskolai nevel, s, ben s oktat s ban, koll,-

giumi nevel, s, ben r, sztve, o, k, sz, re k, v nj k indjtani, az rintett orsz gos kisebbs, gi ”nkorm nyzat v, lem, nyt,

Á ha a tov bbk, p, z, st szakmai elm, leti, szakmai elá k, szjt, e tanyat oktat, pedag, gusok, gyakorlati k, p, z, st v, g, z, a pedag, gusok r, sz, re k, v nj k indjtani, a szakk, pe- sjt, s, rt felel, s miniszter ltal ir nyjtott miniszt, rium szakv, lem, nyt,

Á az elj r si dj befizet, s, nek igazol s t.

d) Ha a tov bbk, p, z, st t vokat si form ban szervezik meg, a foglalkoz si r k sz mjt s t a k”vetelm, nyek elsaj t s hoz sz, ks, ges felk, sz, l, si idá, illet, e a k”vetel- m, nyek elsaj tjt s t igazol, c feladatok elk, szjt, s, hez ter- vezett r k alapj n kell sz mjtani.

2.

A Pedag, gus- tov bbk, p, z, s Akkredit ci, s Test, let ja- vaslat nak meghozatala ot, t, sz, r, v, lem, nyt szerez be. A szak, r, v, foglalkoztat s nak k”lts, geit az elj r si djj, b, l kell fedezni.

3.

a) A Pedag, gus- tov bbk, p, z, si Akkredit ci, s Test, let valamennyi tov bbk, p, z, si program j, v hagy s ra s az alapj t si enged, ly kiad s ra ir nyul, c k, relmet Á t moga- t, c vagy elutasjt, c Á javaslat val egy, tt megk, ldi az okta- t si miniszter r, sz, re.

b) A Pedag, gus- tov bbk, p, z, si Akkredit ci, s Test, let felt, telhez k”theti a tov bbk, p, z, si program j, v hagy s - ra s az alapj t si enged, ly kiad s ra vonatkoz, c javaslat - nak megad s t. A felt, telek teljesjt, s, re vonatkoz, c felj, - v st meg kell indokolni, s a teljesjt, shez hat r, l kell biztosjtani. A hat r, l k, relemre meghosszabbjt, c. E hat r, l az 1. pont) alpontban meghat rozott hat r, idá meghosszabbodik. Ha a javasolt v ltoztat sok v, gre- hajt s t v llal j k, annak teljesjt, se ut n Á Éjabb k, relem beny, jtja s n, lk, l Á a tov bbk, p, z, si programot a Peda- g, gus- tov bbk, p, z, si Akkredit ci, s Test, let elj r lja.

c) A Pedag, gus- tov bbk, p, z, si Akkredit ci, s Test, let elutasjt, c javaslat r, l az Oktat si Miniszt, rium harminc napon bel, l rtesjt, i a k, relem beny, jtjt. A k, relem beny, jtjtja a szakv, lem, nyeket a Pedag, gus- tov bbk, p, z, - si Akkredit ci, s Test, let javaslat t megismerheti, illetve k, r, s, re azok m solat t r, sz, re ki kell adni. A k, relem beny, jtjtja a Pedag, gus- tov bbk, p, z, si Akkredit ci, s Test, let javaslat ra s a szakv, lem, nyekre tizen”t napon bel, l, szrev, telt tehet, amelyet meg kell k, ldeni az Okta- t si Miniszt, riumnak.

d) A tov bbk, p, z, si program j, v hagy sa Á ha az egy, bk, nt megfelel az e rendeletben foglaltaknak Á nem utasjt, c el azon az alapon, hogy vil gn, zetileg elk”tele- zett ismereteket tartalmaz.

4. A Pedagógus-továbbképzési Akkreditációs Testületnek a kérelem elutasítása kell javasolnia az oktatási miniszternek, ha megállapítja, hogy

Á a továbbképzési program követelményeinek teljesítéséhez nincs szükség legalább harminc foglalkozásra,

Á a továbbképzési program nem felel meg a tartalmi követelményeknek, és kiegészítés, kijavítás a kérelem benyújtása nem vállalta, illetve nem hajtotta végre.

5.

Ha a továbbképzési program szakmai elméleti, szakmai előkészítő tantervi tantervi oktatási pedagógusok, gyakorlati képzés, továbbképzési pedagógusok továbbképzés céljából készült, a továbbképzési program engedélyezéséről az alapítási engedély megadásával az oktatási miniszter a szakképzésről felelős miniszterrel egyetértésben dönt.

6.

Ha a továbbképzési program teljes egészében a szakvizsgára történő felkészítés oktatási tanulmányi követelményeire, és a továbbképzési követelményeinek teljesítését a kidolgozott feladatokat tartalmazó beszámoló a szakvizsgára történő felkészítésben, a kérelemhez a követelményeket kell csatolni:

Á a továbbképzési programot,

Á a felsőoktatási intézménynek a szakvizsgára történő felkészítésre vonatkozó oktatási tanulmányi követelmény, t,

Á a felsőoktatási intézmény nyilatkozat arról, hogy milyen ismereteket szolgált be a szakvizsgára történő felkészítésben,

Á ha a továbbképzési programot nem az a felsőoktatási intézmény nyújtja be, amely a program alapul szolgáló oktatási tanulmányi követelményeket készítette, a felsőoktatási intézményvel kötött megállapodást,

Á az eljárás díj befizetésének igazolását.

7.

Az alapítási engedélyt a továbbképzési program kidolgozásának kérelmére lehet visszavonni.

II. Rész

AZ INDÍTÁSI ENGEDÉLY KIADÁSA ÉS VISSZAVONÁSA

1.

a) Az indítási engedély kiadását a továbbképzési szervezők, rheti. A kérelmet a Pedagógus-továbbképzési Módszertani és Információs Központhoz kell benyújtani.

b) Az engedélyezési eljárásban azt kell vizsgálni, biztosítottak-e a továbbképzési megszervezéséhez, és lebonyolításához szükséges személyi és tárgyi feltételek.

c) A kérelemnek a következőket kell tartalmaznia: Á a továbbképzési szervezőnek nevét, székhelyét, a továbbképzési feladás nevét, címét,

Á az indítási kivont továbbképzési megnevezést, alapítási engedélynek számít,

Á a továbbképzésben foglalkozásokról tartó iskolai végzettség, képesítés, szakképesítés, jegyzék,

Á a rendelkezésre álló alapvető tárgyi feltételek (helyiség, gyakorlóhelyek, eszközök, szolgáltatások stb.) jegyzék,

Á az oktatás formáját (tanfolyami, tanfolyam),

Á azokat az intézkedéseket, amelyekkel az oktatás szervezése az oktatás megfelelő színvonalát ellenőrzi, biztosítja.

d) A kérelemhez csatolni kell

Á annak igazolását, hogy az oktatás szervezési jogszabályok szerinti tevékenység folytatására,

Á annak igazolását, hogy a továbbképzési program felhasználási jogval rendelkezik a továbbképzési szervező

Á a továbbképzési szervezőnek nyilatkozat arról, hogy minden helyszínen garantálja a továbbképzési programban szereplő tárgyi személyi feltételeket,

Á a továbbképzési szervezőnek közzétett, nyilvános arra, hogy minden továbbképzési jelentkezők számára a továbbképzési feltételeire vonatkozó információkat,

Á a továbbképzési szervező részéről kiadott igazolást mintajel,

Á az eljárás díj befizetésének igazolását.

2.

Az indítási engedély kiadásáról az oktatási miniszter szakmai elméleti, szakmai előkészítő tantervi oktatási pedagógusok, gyakorlati képzés, továbbképzési pedagógusok továbbképzés esetében a szakképzésről felelős miniszterrel egyetértésben dönt.

3.

EI kell utasítani a kérelmet, ha nem tartalmazza az 1. pontc) d) alpontjában foglaltakat, és kiegészítés, a továbbképzési szervező nem vállalta, illetve nem hajtotta végre.



## 4.

- a) Vissza kell vonni az indít si enged,lyt, ha  
 Á a tov bbk,pz,st nem a tov bbk,pz,si programban foglaltak szerint szervezt,k meg, figyelembe v,ve az e ren-  
 delet 8/A. 1- nak (4) bekezd,s,ben foglaltakat,  
 Á a tov bbk,pz,s szervezője az indít si enged,ly kiad s t k"vetés,vtel kezdésén nem k,rté felv,tel,t a to-  
 v bbk,pz,si jegyz,kbe, ,s tov bbk,pz,st szervezett,  
 Á az alapít si enged,ly,rv,nyess,ge megszá,  
 Á a tov bbk,pz,s szervezője nem vezette a tov bbk,p-  
 z,ssel kapcsolatos okm nyokat,  
 Á a tov bbk,pz,s szervezője nem tette lehetővé a to-  
 v bbk,pz,ssel kapcsolatos ellenőrzés lefolytat s t.  
 b) Vissza lehet vonni az indít si enged,lyt, ha  
 Á a tov bbk,pz,s szervezője nem jelentette be a to-  
 v bbk,pz,s hely,t ,s idej,t,  
 Á a tov bbk,pz,st nem azokkal a felt,telekkel szer-  
 vez,t,k meg, amelyek az indít si enged,lyben, valamint a  
 tov bbk,pz,si jegyz,kben szerepelnek,  
 Á a tov bbk,pz,s szervezője k,ri.

## III. R,sz

AZ ENGED,LYEZ,SI ELJÁRÁSOKRA  
VONATKOZÓ KÖZLEMÉNY SZABÁLYOK

Nem módíthat k"zre az alapít si enged,ly, illetve az indít si enged,ly kiad s val "sszefogás elj r sban az, aki az enged,ly kiad s ban ,rdekelt, így k"l"n"sen

- a) a tov bbk,pz,si program k,szjt,je, k"zeli hozz tar-  
 tozója [Ptk. 685. 1b) pont],  
 b) a tov bbk,pz,s szervezője, k,pviseleje,  
 c) az, aki a tov bbk,pz,s szervezője munkaviszony-  
 ban, k"zalkalmazotti jogviszonyban ll.

## IV. R,sz

BÍRCLATI SZEMPONTOK  
A PEDAGÓGUS-TOVBBK, PZ,SI PROGRAMOK  
RT, KEL, S, HEZ

A program tartalmi kidolgozotts g nak foka  
 (A kidolgozotts g vizsg lata első sban a k,relemudóp  
 k,rd,seire adott v laszok ,rthet,s,g,t, kifejtetts,g,t,  
 egy,rtelmés,g,t vizsg lja.)

## Krit,riumok

- 1.1. A program megnevez,s,nek (2.1.) pontoss ga:  
 A program megnevez,se (2.1.) egy,rtelmés,ül a k,p-  
 z,s tartalm ra (3.).  
 1.2. A tov bbk,pz,s c,lcsoportja (2.4.) ,s a fejlesztési  
 k,ív nt munkak"r (2.3.) meghat roz sa:

A k,relem egy,rtelmés,én megnevezi a k,pz,s c,lcso-  
 portjt, valamint a pedagógus-munkak"r("ke)t, beoszt -  
 sokat, funkciókat.

1.3. A tov bbk,pz,s c,lj nak (2.2.) megfelelő,kifejt,se:  
 A tov bbk,pz,s c,lja (2.2.) kifejezi azt a saj tos t"bbletet,  
 hozz adott ,rt,ket, amivel a tanfolyam tartalmi k"vetelm,-  
 nyeinek teljesít,se eset,n a r,sztvevőkkel rendelkezni fognak.

1.4. A tov bbk,pz,s tartalmi k"vetelm,nyeinek (2.7.)  
 megfelelő,kifejt,se:

A tov bbk,pz,s tartalmi k"vetelm,nyei konkr,tan ,s  
 egy,rtelmés,én megfogalmaz k a tov bbk,pz,s elv rható  
 eredm,nyeit, azon ismereteket, tud st, k,pess,geket, me-  
 lyekről a r,sztvevők a k,pz,s v,g,n sz mot kell adnia.

1.5. A teljes program lebonyolít s hoz sz,ks,ges sze-  
 m,lyi felt,telek (3.2.) pontos meghat roz sa:

A k,relem tantervi egys,genk,nt egy,rtelmés,én ,s  
 teljesk"zén meghat rozza a tanul s szakmai segítője  
 tanul si folyamat segítése ,s a k,pz,sben tov bbi k"zre-  
 más"tákkal szemben elv rt szakmai, k,pzets,gi ,s gya-  
 korlati k"vetelm,nyeket.

1.6. A teljes program megvalósít s hoz sz,ks,ges It-  
 l nos t rgyi felt,telek (3.3.) megfelelő,kifejt,se:

A k,relem egy,rtelmés,én meghat rozza a k,pz,s kivite-  
 lez,s,hez sz,ks,ges Itl nos t rgyi felt,teleket.

A k,relem egy,rtelmés,én teszi, hogy mely t rgyi felt,te-  
 leket biztosítja az alapít, melyeket az indít, ,s melyeket  
 a r,sztvevők.

1.7. A program kidolgozotts ga:

A tov bbk,pz,s tantervi egys,gei kifejt,se ,s a tananyag  
 kidolgozotts ga alapj n a program egy,rtelmés,én kivite-  
 lezhető egy,rtelmés,én tmutat s adható a r,sztvevők  
 l si tjt hoz.

1.8. A r,szletes tematik ban (programcsomagban) be-  
 mutatott tantervi egys,gek egym sra ,p,l,se:

Az egyes tantervi egys,gek tartalmi egym sra ,p,l,se  
 egy,rtelmés,én

Egy,rtelmés,én kiderül, hogy a program mennyit és mi-  
 lyen form ban sz n a r,sztvevők tanul s nak t mogat s ra.

1.9. A r,szletes tematik ban (programcsomagban) a  
 tantervi egys,gekhez rendelt ellenőrzési mődok ,s ,rt,ke-  
 l,si szempontok megfelelő,kifejt,se:

A tov bbk,pz,s ellenőrz,si mődjai ,s ,rt,kel,si szem-  
 pontjai egy,rtelmés,én ,s a megvalósít shoz megfelelő,kifejt,se

1.10. A tov bbk,pz,sen elsaj tjtott ismeretek ,s k,szs,-  
 gek ellenőrz,si mődj nak (2.8.) megfelelő,kifejt,se:

A tov bbk,pz,sen tanult ismeretek ,s k,szs,gek ellen-  
 őrz,si mődjai (2.8.) kifejt,se egy,rtelmés,én A tov bbk,pz,-  
 sen elsaj tjtott ismeretek ,s k,szs,gek ellenőrz,si mődjai  
 (2.8.) pontosan ,rtelmezhető

1.11. A tov bbk,pz,s teljesít,s,nek formai k"vetelm,-  
 nyei megfelelő,kifejt,se:

A r,szletes tematik ban (programcsomagban) a to-  
 v bbk,pz,s teljesít,s,nek formai k"vetelm,nyei egy,rtel-  
 més,én ,s r,szletezettek.

1.12. A minőségbiztosítási kötelezettségek, s tevékenységek (4.) megvalósítását szolgálja:

A kérelmet egyértelműen megnevezi, s kifejti a minőségbiztosítási tevékenységek szempontjaira, eljárásaira, folyamataira, eszközeire vonatkozó alapítói igényeket (4.2., 4.3., 4.4., 4.5.).

A program vizsgalata a cílnak való megfelelést szempontjából

(A cíl "összevetése a részletes tartalmi követelményekkel, s az alapítói által megadott adatokkal.)

#### Kritériumok

2.1. A továbbiakban tartalmi követelményei (2.7.) koherens a továbbiakban c. l. j. val. (2.2.):

A program megfogalmazott céljai, s a tartalmi követelmények világosak, s egymással megvalósíthatók.

2.2. A továbbiakban c. l. j. nak (2.2.) a továbbiakban c. l. csoportjának (2.4.) , s a megnevezett munkarészeknek (2.3.), valamint a megnevezett iskolatípusnak, s a folyamatos (2.10.) , s a megjelölt tantervi kapcsolódásoknak (2.11.) a koherenciája:

A továbbiakban c. l. j. a (2.2.) illeszkedik a továbbiakban c. l. csoportjához (2.4.).

A továbbiakban c. l. j. a (2.2.) illeszkedik a megnevezett munkarészekhez (2.3.), beosztásokhoz.

A továbbiakban c. l. j. a (2.2.) illeszkedik a megnevezett iskolatípusokhoz, s a folyamatokhoz (2.10.) , s a megjelölt tantervi kapcsolódásokhoz (2.11.).

A továbbiakban c. l. csoportja (2.4.) , s a megnevezett munkarészek (2.3.) illeszkednek a választott iskolatípusokhoz, s a folyamatokhoz (2.10.) , s a megjelölt tantervi kapcsolódásokhoz (2.11.).

2.3. A program tartalmának rövid ismertetése (5.) koherens a továbbiakban c. l. j. val. (2.2.).

A program rövid tartalmi ismertetése (5.) megfelel a program c. l. j. nak (2.2.).

A program vizsgalata a követelményeknek való megfelelést szempontjából

(A vizsgalati "összevetési a program megvalósításának "szükséges fontos elemét az elrendelt tartalmi követelményekkel, külön hangsúlyt fektetve az eredményes tanulókat nevelésére.)

#### Kritériumok

3.1. A továbbiakban c. l. csoportjának (2.4.), a jelentkezők feltételeinek (2.5.) , s a továbbiakban c. l. j. "szövegszerűsége" (2.6.) meghatározása koherens a továbbiakban c. l. j. tartalmi követelményeivel (2.7.).

A továbbiakban c. l. csoportja (2.4.) megvalósítható a továbbiakban c. l. j. tartalmi követelményeinek (2.7.).

A jelentkezők feltételei (2.5.) , s a továbbiakban c. l. j. "szövegszerűsége" (2.6.) illeszkednek a továbbiakban c. l. j. tartalmi követelményeivel (2.7.).

A jelentkezők feltételei (2.5.) illeszkednek a cílnak való megfelelést szempontjából (2.4.).

3.2. A részletes tematika (programcsomag) koherens a továbbiakban c. l. j. tartalmi követelményeivel (2.7.).

A tantervi egységek tartalmi kifejtése, s a tantervi egységben "szövegszerűsége" (2.6.) a továbbiakban c. l. j. tartalmi követelményeivel (2.7.).

3.3. A részletes tematika (programcsomag) bemutatott módszerek, munkafeladatok koherens a továbbiakban c. l. j. tartalmi követelményeivel (2.7.).

Az ajánlott módszerekkel a kérelmező tartalmi követelményei teljesíthetők.

3.4. Az eredményes tanulókat nevelésére szolgáló módszerei (programcsomag).

A kérelmező feltüntetett módszereivel eredményes tanulókat segíthet a tantervi egység, s a tantervi egységben (programcsomag), ezek eszközei, s a tantervi egységben (2.7.) teljesíthetők, s a tantervi egységben (2.7.) megvalósítható.

A módszerek, s a munkafeladatok (programcsomag) a tantervi egységben (2.7.) megvalósíthatóak, s a tantervi egységben (2.7.) megvalósíthatóak, s a tantervi egységben (2.7.) megvalósíthatóak, s a tantervi egységben (2.7.) megvalósíthatóak.

3.5. Az értékelés koherens a követelményekkel.

A továbbiakban c. l. j. elsajátított ismeretek, s a kérelmező munkarészeinek módja (2.8.) megvalósítható a részletes tematikában (programcsomagban) leírtaknak, s a továbbiakban c. l. j. tartalmi követelményeinek (2.7.).

A részletes tematikában (programcsomagban) a tantervi egységhez rendelt ellenőrzési, értékelési tevékenységek harmonizálnak egymással, s a továbbiakban c. l. j. tartalmi követelményeivel (2.7.).

A részletes tematika (programcsomag) elsajátítására "szövegszerűsége"

[Az akkreditációs vizsgalati a részletes tematika (programcsomag) kérelmezőben jelzett témákban terjed ki (1) a módszerekről, s a tananyag tartalmi, strukturális felépítéséről, s a segédanyagokról, s (2) a tanulókat nevelésére szolgáló kompetenciákról, s a szerepekről, s a tantervi egységben (2.7.) megvalósíthatóak, s a tantervi egységben (2.7.) megvalósíthatóak, s a tantervi egységben (2.7.) megvalósíthatóak, s a tantervi egységben (2.7.) megvalósíthatóak.]

#### Kritériumok

4.1. A részletes tematika (programcsomag) koherens a kérelmező tartalmi terjedelese szerinti besorolásával (2.9.), a megjelölt iskolatípusokkal, s a folyamatokkal (2.10.) , s a tantervi kapcsolódásokkal (2.11.).

A k,relmezés a k,pz,s r,szt,m inak tartalmi kifejt,se alapján megfelelően hat rozta meg a k,pz,s tartalmi terleteit, az iskolatípust, az ,vfolyamokat ,s a tantervi kapcsolód st.

4.2. A r,szletes tematik ban (programcsomagban) bemutatott módszerek munkaform k, seg,dletek koherensek a tov bbk,pz,s c,lcsoportj val (2.4.).

A v lasztott módszerek, seg,dletek a c,lcsoport k,pz,s, re alkalmasak.

A seg,dlet megfelelően mennyiségű ahhoz, hogy a program k"vetelm,nyeit a r,sztvevők teljesíteni tudj k.

Az alapító biztosítja, hogy a seg,dletek felhasznál s hoz a sz•ks,ges m,di k minden r,sztvevő sz m ra egyaránt rendelkez,sre lljanak.

4.3. A r,szletes tematik ban (programcsomagban) módszerek, munkaform k ,s a feltüntetett órasz m k megfeleltethetők a tov bbk,pz,sben indítható csoport l,tz m val (2.12.) ,s a tov bbk,pz,s "sszórasz m val (2.6.).

Az alkalmazott módszerek kiv laszt s n l figyelembe vett,k a meghat rozott csoportl,tz mot.

A csoportl,tz m v ltoz sait k"veti a módszerek v ltoz sa.

4.4. A r,szletes tematik ban (programcsomagban) tantervi egys,gekhez rendelt módszerek, munkaform időkterek koherensek a kapcsolódó tantervi egys,g tartalmi kifejt,s,vel ,s a program tartalm nak r"vid "sszefoglal s val (5.).

Az egyes modulok módszerei, munkaform időkterei "sszhangban vannak az adott tantervi egys,g tartalm val.

4.5. Az ,rt,ke l,s ,s a r,szletes tematika (programcsomag) koherenci ja:

A r,szletes tematik ban (programcsomagban) bemutatott a tantervi egys,ghez rendelt ellenőrzési-,rt,ke l,si tev,kenys,geik k"l"n-k"l"n ,s együttesen koherensek a tananyag tartalmi kifejt,s,vel ,s a program r"vid tartalmi "sszefoglal s val (5.).

4.6. A r,sztvevők sz m ra a r,szletes tematik ban (programcsomagban) meghat rozott seg,deszk"z" k, taneszk"z" k koherensek a tananyag r,szletes tartalmi kifejt,s,vel.

A r,sztvevők sz m ra meghat rozott seg,deszk"z" k, taneszk"z" k tartalmilag illeszkednek a tov bbk,pz,s tantervi egys,geinek tartalm hoz.

4.7. A r,szletes tematik ban (programcsomagban) r,sztvevők sz m ra meghat rozott seg,deszk"z" k, taneszk"z" k ,s egy,b t rgyi eszk"z" k koherensek a tananyag ltal aj nlott módszerekkel, munkaform kkal. A r,sztvevők sz m ra meghat rozott seg,deszk"z" k, taneszk"z" k ,s egy,b t rgyi eszk"z" k (programcsomag) egys,gei alkotnak, illeszkednek a tov bbk,pz,s tantervi egys,geinek módszereihez, munkaform ihoz.

4.8. A tov bbk,pz,s c,lcsoportja (2.4.), a jelentkezős felt,telei (2.5.) koherensek a programcsomagban megadott seg,deszk"z" kkel, taneszk"z" kkel ,s egy,b t rgyi eszk"z" kkel.

A tov bbk,pz,s megadott seg,deszk"z" zei, taneszk"z" zei ,s egy,b t rgyi eszk"z" k tantervi egys,genk,nt/modulon-ként seg,dletei harmoniz lnak a program bemeneti k"vetelm,nyeivel Á c,lcsoport (2.4.), a felv,tel felt,telei (2.5.).

4.9. A teljes program lebonyolít s hoz sz•ks,ges szem,lyi felt,telek (3.2.) koherensek a tov bbk,pz,s c,lj val (2.2.) ,s a tov bbk,pz,s tartalm val (programcsomag, 5.), módszerekkel, munkaform kkal, seg,deszk"z" kkel, taneszk"z" kkel.

A teljes program lebonyolít s hoz meghat rozott szem,lyi felt,telek alkalmasak a k,pz,s c,lj nak teljesít,s, re, módszereinek, munkaform inak haszn lat ra, valamint a tartalom k"zvetít,s, re.

4.10. A teljes program lebonyolít s hoz sz•ks,ges t rgyi felt,telek (3.3.) koherensek a tov bbk,pz,s c,lj val (2.2.), a tov bbk,pz,s tartalm val (3.1., 5.) ,s a módszerekkel, munkaform kkal, seg,deszk"z" kkel, taneszk"z" kkel (programcsomag).

A teljes program lebonyolít s hoz meghat rozott t rgyi felt,telek kiel,gíták a k,pz,s c,lj nak teljesít,s,hez.

A teljes program lebonyolít s hoz meghat rozott t rgyi felt,telek kiel,gíták a k,pz,s tartalm nak teljesít,s,hez.

A teljes program lebonyolít s hoz meghat rozott t rgyi felt,telek kiel,gíták a k,pz,s módszereinek, munkaform inak megvalósít s hoz.

4.11. Az ,rt,ke l,s belső koherenci ja:

A tov bbk,pz,s eg,sz,nek ,rt,ke l,si tev,kenys,gei (2.8.) teljes m,rt,kben illeszkednek a tananyagban a tantervi egys,gekhez rendelt ellenőrzési m,dokhoz ,s ,rt,ke l,si szempontokhoz.

4.12. Az ,rt,ke l,s koherenci ja a tantervi egys,gekben leírt módszerekkel, órasz m kkal:

A r,szletes tematik ban (programcsomagban) a tantervi egys,gek ellenőrzési m,djai ,s ,rt,ke l,si szempontjai együttesen ,s k"l"n-k"l"n is koherensek a tov bbk,pz,s tantervi egys,gei megvalósít s n l alkalmazott módszerekkel, munkaform kkal.

A minőségbiztosít si k"telezets,gek ,s tev,kenys,gek megfelel,se

(A k,relem meghat rozza azokat a legfontosabb információteket, amelyekre az alapítónak Á az indítható segítség,vel Á folyamatosan visszajel,seket kell gyűjténie a r,sztvevők k"r,bál. Az akkreditáló azt vizsgálja, hogy a v lasztott minőségbiztosít si eszk"z" k ,s elj r sok mennyiben garant lj k a folyamatos ,s szervezett javít st.)

#### Krit,riumok

5.1. Az Alapító ltal v lasztott minőségbiztosít si eszk"z" k (4.2.) megfelel,se:

A v lasztott eszk"z" k biztosítj k a minőségi tev,-kenys,gek objektivit s t.

A választott eszközök alkalmasak a visszacsatolásra, a legszakszerűbb információk begyűjtésére.

5.2. A minőségbiztosítási tevékenység eljárásrendjének (4.3.) biztosítsa:

A minőségügyi tevékenységek egymással összhangban vannak.

A programalapító számára a bemutatott eljárás megvalósulása esetén biztosított a visszacsatolás beépítése a programfejlesztésbe, bárki legyen is a program megvalósítója.

## 2. sz. melléklet

a 185/1999. (XII. 13.) Korm. rendelethez

## [2. sz. melléklet

a 277/1997. (XII. 22.) Korm. rendelethez]

Az eljárás megindító kérelmek

I. Rész

### KÖRELEM AZ ALAPÍTÓSI ENGEDÉLY KIADÁSÁHOZ

1. A program alapítójának adatai
  - 1.1. A többlet, pénz, sz. program alapítója:
  - 1.2. A programalapító címe:
    - Á irnyitószám:
    - Á helys, g:
    - Á utca:
    - Á házszám:
    - Á telefon:
    - Á fax:
    - Á e-mail:
  - 1.3. A programalapító besorolása
    - Á felsőoktatási intézmény
    - Á közoktatási intézmény
      - = óvoda
      - = általános iskola
      - = szakiskola
      - = köznevelési iskola
      - = alapképzésű oktatási intézmény
      - = gyógypedagógiai
      - = konduktív pedagógiai nevelési-oktatási intézmény
      - = pedagógiai szakszolgálati intézmény
      - = pedagógiai-szakmai szolgálati intézmény
    - Á gazdasági társaság
    - Á nonprofit szervezet (egyesület, alapítvány stb.)
    - Á egyház, egyházi intézmény
    - Á magán személy
    - Á egyéni

1.4. A többlet, pénz, sz. program egyeztetésére kijelölt személy

- Á neve:
- Á címe (irnyítószám, helys, g, utca, házszám):
- Á telefonszáma:
- Á fax-száma:
- Á e-mail címe:

1.5. Az eljárás díj befizetésének módja (a befizetés bizonylatmódszert csatolni kell)

- Á készpénz-tulajdonosi megbízás
- Á banki tulajdon

A készpénz teljes óraszáma:

Datum:

A program felelősének aláírása, a programalapító hiteles bélyegzőjének lenyomata

2. A többlet, pénz, sz. programra vonatkozó adatok

- 2.1. A többlet, pénz, sz. program megnevezése (maximum 3 sor):
- 2.2. A többlet, pénz, sz. célja (maximum 10 sor):
- 2.3. Azoknak a munkatársaknak a megnevezése, amelyekben foglalkoztatottak számára javasolják a részvételét:

Munkatársak szerint

- Á Óvodapedagógus
- Á Tanító
- Á Tanár
- Á Gyógypedagógus
- Á Konduktor
- Á Logopédus
- Á Kollégiumi nevelés
- Á Pszichológus
- Á Szociálpedagógus
- Á Könyvtáros-tanár (tanító)
- Á Szakoktató, gyakorlati oktató
- Á Más:

Megbízottak, funkciók, beosztások szerint

- Á Intézményvezető
- Á Intézményvezető-helyettes
- Á Diákönkormányzatot segítő pedagógus
- Á Gyermekvédelmi felelős
- Á Munkatársi önkormányzat vezető
- Á Osztályfőnök
- Á Rendszergazda
- Á Szabadidős szervező
- Á Gyakorlati iskolai, óvodai szakvezető
- Á Más:

2.4. A többlet, pénz, sz. csoportja:

2.5. A jelentkező feltételei:

- Á iskolai végzettség, szakpályaszakmai gyakorlat
- Á megelégedés
- = nem szakszerű
- = szakszerű
- Á egyéni jelentkező feltételek:
- = nincs
- = van

- 2.6. A tov bbk,pz,s "sszörasz ma: .....  
 2.7. A tov bbk,pz,s sor n elsaj títandó tartalmi k"vetelm,nyek:  
 2.8. A tov bbk,pz,sen elsaj tított ismeretek ,s k,szs,gek ellenőz,s,nek módja:  
 2.9. A k,pz,s tartalmi területek szerinti besorol sa:  
 2.10. Int,zm,nyitípus megjel"l,se, amelyben dolgozó pedagógusok sz m ra aj nlott a k,pz,s:  
 2.11. Meghat rozott kerettantervhez vagy helyi tantervhez k"tölök-e a tov bbk,pz,s?  
 Á Igen  
 Á Nem jellemző
- 2.12. A tov bbk,pz,sben indítható csoport l,tz ma  
 Á A csoportl,tz m minimuma: .....  
 Á A csoportl,tz m maximuma: ..... (a maximum felett csoportbont sra van sz"ks,g)  
 Á Nincs meg"t,s a csoportl,tz mra vonatkozóan.  
 2.13. A tanÉsítv ny kiadója:  
 Á Az alapító  
 Á Az indító  
 Á Az alapító ,s az indító k"z"sen  
 Á Egy,b, a tanÉsítv ny kiad s ra vonatkozó formai k"vetelm,nyek:

3. A k,pz,s tartalm ra vonatkozó inform ción

- A) A tanfolyami form ban folyó k,pz,s eset,n  
 A) 3.1. A tov bbk,pz,s r,szletes tematik ja  
 A) 3.1.1. A program r,szletes leír sa (3.1.1., 3.1.2., 3.1.3., 3.1.4., 3.2.)

A tov bbk,pz,s tantervi egys,geinek (moduljainak) megnevez,se, a tantervi egys,gek (modulok) egyes r,szt,m inak tartalmi kifejt,se	Módszerek/ munkaform k tantervi egys,genk,nt vagy modulonk,nt	Seg,deszk"z"k, taneszk"z"k, egy,b t rgyi eszk"z"k tantervi egys,genk,nt vagy modulonk,nt	Az ellenőz,s módja, az ,rt,kel,s szempontjai tantervi egys,genk,nt (modulonk,nt)	Tantervi egys,genk,nt (modulonk,nt) a foglalkoz sok ,s a munkaform k ör inak sz ma
1.0.0. Tantervi egys,g (modul) megnevez,se  1.1. R,szt,ma 1.1.1. Alt,ma 1.1.2. Alt,ma 1.1.3. Alt,ma stb. 1.2. R,szt,ma 1.2.1. Alt,ma 1.2.2. Alt,ma stb. 2.0.0. Tantervi egys,g 2.1. R,szt,ma 2.1.1. Alt,ma 2.1.2. Alt,ma stb. 2.2. R,szt,ma 2.2.1. Alt,ma stb. 3.0.0. Tantervi egys,g				

- A) 3.1.2. A tov bbk,pz,s teljesít,s,nek formai k"vetelm,nyei:  
 Á Minimum r,szv,tel a tov bbk,pz,sen: az "sszörasz m..... sz zal,ka  
 Á Egy,b formai k"vetelm,nyek:  
 A) 3.1.3. A r,sztvevők sz m ra k"telezés szakirodalom jegyz,ke (felsorol s):  
 A) 3.1.4. A r,sztvevők sz m ra aj nlott szakirodalom jegyz,ke (felsorol s):

A) 3.2. A teljes program lebonyolításához szükséges személyi feltételek:

	Előadók, tréner, foglalkoztatásvezetők		További képzésvezetők	
A program részletes leírásában feltüntetett tantervi egységek/modulok	Szükséges képzettség, iskolai végzettség jellemzése tantervi egység, modulonként	Szakterület, gyakorlati tapasztalat tantervi egység, modulonként	További, pályaszabályi foglalkoztatásnak jellemezhető tantervi egység, modulonként	A további képzésvezetői egység, modulonként
1. modul megnevezése				
2. modul megnevezése				

B) Történeti formában folyó képzés esetében

B) 3.1. Programcsomag

Mellékelje továbbá, a programcsomagját az alábbi szerkezetben:

A résztvevők tevékenységét a programról:

A program, tananyag részletes leírása, felépítése tantervi egység, modulonként, az egyes egységek egymással szembevetve (cél, tartalom).

A résztvevők tanulási útját, a program módszertani, tematikai (egyéni tanulási, konzultációs) feladatok megoldásához, gyakorlásához, ellenőrzéséhez.

A foglalkozások módja (konzultációs formák, időtartama, és időközönként).

A program egyes tantervi egységeinek speciális tantervi technológiája, az alkalmazott tanulási segédanyagok (cél, képzési, az elsajátított szükséges idő)

gyakorlás, ellenőrzés, értékelés módszerei, és feladatrendszere, a segédanyagok használata).

A további képzésvezetői formai követelményei.

A tananyag:

A tananyag megjelenése közzététel, a kiválasztott média, logikai struktúra, tanulási struktúra, szakföldrajz, fogalomrendszer, illusztrációk, példák, gyakorlatok, feladatok).

A program egyes tantervi egységeiben alkalmazott tanulási segédanyagok (írott, hang, videó, elektronikus).

A tanulási folyamat szakmai, és egyéb segédanyagok információk:

A tanulási szakmai segédanyagok feladata, szerepe a résztvevők tanulási útjában, és elhelyezkedése (hely, idő) a program keretein belül.

B) 3.2. A teljes program lebonyolításához szükséges személyi feltételek

A program megvalósításában képzésvezetői szerepek	Szükséges iskolai végzettség, szakmai képzettség, szakmai gyakorlat	További, pályaszabályi foglalkoztatásnak jellemezhető	Az adott személy alkalmazásának feltételei képzésvezetői munkára
A tanulási szakmai segédanyag			
A tanulási folyamat segédanyag			
További képzésvezetői			

3.3. A teljes program lebonyolításához szükséges általános tárgyi feltételek megnevezése (3.3.1., 3.3.2., 3.3.3., 3.3.4., 3.3.5., 3.3.6.):

3.3.1. Az infrastrukturális alapfeltételek, és információhordozók jellemzése.

3.3.2. Az informatikai alapfeltételek jellemzése.

3.3.3. A további képzés helyszínének jellemzői (alapszereltség).

3.3.4. Azoknak az eszközöknek, segédanyagoknak, és tananyagoknak a megnevezése, amelyeket az alapítvány biztosít az indítvány, és a résztvevők számára.

3.3.5. Azoknak az eszközöknek, segédanyagoknak, és tananyagoknak a megnevezése, amelyeket az indítvány kell biztosítania a résztvevők számára (történeti eset, és a mellékelt programcsomagon tölteni).

3.3.6. Azoknak az eszközöknek a megnevezése, amelyeket a résztvevők biztosítanak.

4. Minőségbiztosítási kötelezettségek, s tevékenységek
- 4.1. Az alábbi információk folyamatos gyűjtésnek kötelezettséget a résztvevőknek
- Á a program résztvevőinek a program tartalmával kapcsolatos véleményéről
- Á az oktatás tárgyairól (Ital nos feltételek, eszközök, segédletek, kötelezőirodalom),
- Á az alkalmazott oktatási módszerekről,
- Á az oktatók munkájáról,
- Á a szervezés módjáról,
- Á a résztvevők ellenőrzéséről, s a követelmények teljesítésének módjáról.
- Az indítótájékoztató kötelezettsége az alapító részre:
- Á a program résztvevőinek a program tartalmával kapcsolatos elégedettségéről
- Á az oktatás tárgyairól (Ital nos feltételek, eszközök, segédletek, kötelezőirodalom),
- Á az oktatási módszerek megfelelőségéről
- Á a résztvevők ellenőrzéséről, s a követelmények teljesítésének módjáról.
- 4.2. Milyen eszközöket, s eljársokat használjon a program indítója a továbbképzésről visszajelzések gyűjtésére?
- 4.3. Milyen formában, s milyen gyakorisággal tájékoztassa az indító az alapító a bejelentőformákról?
- 4.4. Milyen eljárásokat követ az alapító, amikor a programot folyamatosan javítja, módosítja a továbbképzés résztvevőinek, oktatóinak, s indítóinak visszajelzése alapján?
- 4.5. Egy, két, telek, amelyek biztosítják a továbbképzés, s egyenletes működését, s a minőség javítását.
5. A program tartalmának rövid ismertetése  
(A terjedelem maximum: 1800 karakter, 30 sor.)

### ÖTMUTATNI

(A „Közelem pedagógus-továbbképzési program alapítására” c. alapelv kitűzéséhez)

#### Ital nos alapelvek

1. A közelem az alapítási folyamat alapidokumentuma. Az adott szempontoknak megfelelően, se akkor is szükséges, ha az alapító, s az indító ugyanazon intézmény, cég vagy személy!
- A közelem adatai, dokumentumai szerzői jogi védelem alá tartoznak, kivéve a Továbbképzési Jegyzék tartalmára vonatkozó adatokat, amelyeket nyilvánosságra kell hozni. Az indító csak az alapítóval való megegyezés esetén indíthatja a továbbképzést.
- A pedagógus-továbbképzési alapítványhoz szükséges közelem célja, hogy:
- Á a program akkreditációs folyamatához szükséges, pontos információt adjon ahhoz, hogy a program szakmai

megvalósíthatósága, s biztonságossága megítélhető legyen,

Á a program alapítójának lehetősége legyen mindazon elvárások szakmailag megfelelően pontos közlésére, amelyek a programok indítására megadják a szükséges, s elégséges információt a program megfelelőségében történő megvalósíthatóságára az alapító elképzeléséhez.

A közelem alapirásával, s benyújtásával a közelemmel egyúttal kötelezettséget is vállal bizonyos ázárúpon meghatározott, s ezen átmutatásban részletesen leírt információt gyűjtésére, amelyek feldolgozása segíti a program folyamatos fejlesztését.

2. Akkreditációra közelem csak a rendelet 4. 1- nek megfelelő tartalmú továbbképzési programra nyújtható be.

A Közelem alap minden pontjára választ kell adni.

Akkreditáció továbbképzés csak tanfolyammal lehetséges.

Amennyiben az alapító jogosulatlan szakképzéssel, vagy a résztvevők számára, vagy más jogszabályba közzétett kiegészítő teszt, a közelem elutasításra kerül.

A közelem felújítása

A pedagógus-továbbképzési akkreditációs közelem két részre osztható.

A közelem első része a közelem (program alapító) adatait, elérhetőségét tartalmazza. A közelem beadásakor csatolni kell a továbbképzési programról készített szakértői véleményét, a befizetést igazoló szelvényt, valamint, ha a továbbképzést nemzeti, etnikai kisebbségi célokra, s ben, iskolai nevelésben, s oktatásban résztvevők részére kívánják indítani, az érintett országok kisebbségi munkanizsát véleményét. Ezek hiányában hibásnak számít, például a nem indul meg az akkreditációs eljárás. Az eljárásra az államigazgatási eljárás általános szabályai, érvényesek.

A formai követelmények vizsgálatát a Pedagógus-továbbképzési Módszertani, s Információs Központ Akkreditációs Irodája végzi el.

A közelem második része a programra vonatkozó olyan kiegészítő adatokat, amelyek nyilvánosságra kerülnek a Továbbképzési Jegyzékben.

A közelemben közzétett adatok többsége az indítási közelemhez kapcsolódva megjelenik az Oktatási Minisztérium hivatalos közlényében közzétett Továbbképzési Jegyzékben. A résztvevők az itt közzétett információk alapján jelentkezhetnek a továbbképzésre.

A közelem harmadik része a részletes tematika (programcsomagot), s a program megvalósíthatóságának legfontosabb információit tartalmazza.

A közelem negyedik része a program minőségbiztosítására vonatkozó kikötéseket tartalmazza. Az itt közzétett információk a program rendeltetéleg is szabályozott minőség

s, akiknek, fogyasztó, delm, nek biztosításra szolgálóknak.

A kérelem tartalmában a program alapítói olyan rövid ismertetést kell adni a program tartalmáról, amelyeket a További, pz, si Jegyzék nem tartalmaz, de az alapítók fontosnak tartja azok közlését. Ezek az adatok a Pedagógus-további, pz, si Módszertani és Információs Központ információhordozóján keresztül jutnak el a program potenciális veendőkhöz.

### ÖTMUTATÁS A KÉRELEM ALAP PONTJAINAK KÖZLÉSÉHEZ

#### 1. A program alapítói adatai

##### 1.1. A további, pz, si program alapítói:

E pontban a kérelmező szervezet, intézmény, cég vagy természetes személy pontos nevét, székhelyét megadja. Megadott névvel meg kell egyezzen a program alapítói természetes vagy jogi személy hivatalosan használt névvel.

##### 1.2. A program alapítói címe:

Itt a program alapítói szervezet, intézmény, cég vagy magán személy hivatalos címét, és hivatalos elnevezését kell feltüntetni a kért adatok megadott sorrendjében.

##### 1.3. A program alapítói besorolása:

A felsorolt kategóriákból csak egyet választhat. Amennyiben szervezete nem azonosítható egyik jelölt kategóriával, az „egyéb” rovatban jelezze.

##### 1.4. A további, pz, si program egyeztetéséről kijelölt személy:

Az egyeztetésről kijelölt személy az, aki a program minden hivatalos ügyében felhatalmazással rendelkezik (aljárólsi joga van), információt nyújthat, rendelkezhet a program indításának kérelmezésével, továbbá jogosult a program indításával való szerződés aláírására.

##### 1.5. Az eljárás díj befizetésének módja (a befizetés bizonylatát csatolni kell):

A befizetést igazolni szükséges a közpénztári számla megjelölésével vagy a banki számla bizonylatnak megjelölésével.

Az akkreditációs díj számitásakor figyelembe kell venni a program teljes költségvetését (az esetleges modulok költségvetésével együtt), illetve a tanítási programok esetében ki kell számitani a résztvevővel végzett tanulásra számitott egyes feladatokhoz rendelt tag megjelölésének költségét.

Datum, aláírás:

Az itt szerkesztés hivatalos, jogi személyeknél, cégek esetében a kérelemmel a program alapítói a kérelemben közölt információkat valódisággal teljes körűen igazolják, továbbá magára nézve elfogadja a kérelemben vállalt egyetemes kötelezettséget.

#### 2. A további, pz, si programra vonatkozó adatok (A További, pz, si Jegyzékben megjelölt adatok)

##### 2.1. A program megnevezése:

A program megnevezésének egyetemes utalnia kell a program tartalmára (maximum 3 sor).

##### 2.2. A további, pz, si célja (maximum 10 sor):

A közpénztári célja fejezi ki azt a saját tervet, hozzáadott értéket, amivel a tanfolyam tartalmi követelményeinek teljesítését a résztvevők rendelkezni fognak.

A cél kifejtésének egyetemes utalnia kell a költségvetésnek.

2.3. Azoknak a munkatársaknak a megnevezése, amelyekben foglalkoztatottak számára javasolják a részvétel:

Az alap a „Munkatársak”-et a 138/1992. (X. 8.) Kormányrendelet melléklete szerint tartalmazza, amennyiben szerkesztés, több munkatárs is alkalmazható. A „Megjegyzés”, „Beosztás” esetében feltüntetni kell azokat a funkciókat, melyre az adott program felkészít.

A kiválasztott munkatársak számára beosztás soknak meg kell felelniük a program céljainak, célcsoportjának, a megjelölt iskolatípusnak, a folyamatoknak, és a megjelölt tantervi kapcsolódásnak.

##### 2.4. A további, pz, si célcsoportja:

A megjelölt célcsoport csak a már kiegészített pedagógusokra, illetve a közpénztári tantervnyben meghatározott feltételeknek megfelelő pedagógus-munkatársakban foglalkoztatottakra vonatkozhat.

A célcsoportot világosan, egyetemes utalással kell meghatározni, akár a pedagógusok többségét, akár a célcsoportjának egy részét is jelölve. Amennyiben a program alapítói több célcsoportot, munkatársat, és iskolatípust is megjelöl, a 3. A közpénztári tartalomra vonatkozó részletes információk-ra adott válaszokban ismertetnie kell, hogy a heterogén csoportokra vonatkozóan milyen változtatásokat eszközöl a módszerekben, a módszerekben, az elnevezésben.

##### 2.5. A jelentkezés feltételei:

Az alapítónak meg kell határozni, hogy a program elvégzéséhez a jelentkezőknek az iskolai végzettség, szakmai kompetenciák mellett milyen más szakmai kompetenciák, tapasztalatok szükségesek. Itt a szerkesztés szakmai gyakorlatot jelölheti meg, valamint azokat a közpénztári megjelölésű speciális felvételi eljárásokat, amelyek a jelentkezők alkalmasságát, beillesztését vizsgálják.

##### 2.6. A további, pz, si költségvetés:

Az oktatási formát (tanfolyam, tanítási) meg kell meghatározni azt az „összes költségvetés”, amely egy tagos, képzés, és hallgató felkészítéséhez szükséges az adott pedagógus-további, pz, si programban elvégzendő követelmények



eredményes teljesítéshez, ezt az érász mot kell a tantervnek igazolni.

Az érász m meghatározásnál az oktatási forma, valamint a cél, a tematika (tartalom), a módszerek, és a kivétel, mely a meghatározók. Az érász mot kerek számokban kell megadni (30, 40, 60 stb.).

Tanfolyami képzés esetén minimum a 30 elméleti, gyakorlati óra, amelybe nem számítható be az esetleges hiányzó feladat, illetve otthoni tanulási feladat.

2.7. A további képzés során elsajátított tartalmi követelmények:

A tartalmi követelményekben azt kell megfogalmazni, melyek azok az elméleti vagy gyakorlati ismeretek, illetve készségek (kompetencia), amelyet a képzés során el kell sajátítani.

A követelményekben azokat a konkrét elvárásokat kell rögzíteni, amelyek teljesítése a program részvételével az adott képzés sikeres befejezését jelenti, rögzíteni kell, hogy milyen kimeneti követelmények (ismeretek, készségek) kaphatók számon.

A követelmények az adott képzési folyamat során elsajátítottakra vonatkoznak.

A tartalmi követelményekben egyértelműen, konkrétan meg kell határozni azokat a képzés végén várható eredményeket, tudást, készségeket, attitűdöt (kompetenciákat), amelyek megszerzését a program részvételével kell elérni.

2.8. A további képzésben elsajátított ismeretek, készségek ellenőrzésének módja:

Az ellenőrzésnek azt kell megállapítania, hogy teljesítette-e a részvétel program tartalmi követelményeit. Az ellenőrzés módját az határozza meg, hogy milyen természetű feladathelyzetekben, milyen teljesítményekben megnyilvánulhatnak a megjelölt információkhoz jutni a követelmények teljesítéséről.

Az ellenőrzés módjait a követelményeknek megfelelően határozza meg a képzés megvalósítására vonatkozó ellenőrzési tevékenységekkel a tartalmi követelmények teljesítését vizsgálható kell hogy legyen.

2.9. A képzés tartalmi területek szerinti besorolás:

A tartalmi terület meghatározása a program nyilatkozatához köztöltött jellegű információt. Az akkreditációs eljárás a tartalmi terület meghatározást a részletes tartalmi kifejtésével, valamint a megjelölt iskolatípussal, évfolyamokkal, és tantervi kapcsolódással "szszhangban vizsgálja.

2.10. Intézménytípus megjelölése, amelyben dolgozó pedagógusok számára ajánlott a képzés:

Az intézménytípus meghatározása arra vonatkozik, hogy a további képzés mely szinten, és ezen belül mely évfolyamokon dolgozó pedagógusokat célozza meg. Az intézménytípusok meghatározása az Oktatási Minisztérium hivatalos statisztikája alapján készült. Az évfolyamok megadásánál a program alapító bármely intézménytípusra, értelmezhetően 1-12 (vagy e feletti) évfolyamjelölést kell hogy használja az érintett évfolyamok jelölésénél.

2.11. Meghatározott kerettantervhez vagy helyi tantervhez kötik-e a további képzés?

A kérelem pontja lehetővé teszi az alapító számára, hogy megjelölje, kapcsolódik-e tartalmilag a további képzés, és valamely kerettantervhez, illetve egyedi helyi tantervhez. Tartalmi kapcsolat esetén a keret- vagy helyi tanterv pontos megnevezését, címét kell a pontban megjelölni.

2.12. A további képzésben indított csoport létszáma

A minimális csoportlétszám megadása azért szükséges, mert az iskolai pedagógusok ebben kaphatnak információt arról, hogy milyen csoportlétszám elvárási esetén indul el a program. A maximális csoportlétszám a csoportlétszám sok tervezése miatt is fontos. Ha a kérelemmel kapcsolatban a csoportlétszám megadása nem megfelelő, akkor ezt az adatban fel kell tüntetni. Tervezés esetén ez az adat a csoportos konzultációk, illetve a csoportos gyakorlatok esetén kitöltendő, valamint akkor, ha az indított program indítását a jelentkezők létszámfeltételhez kötik.

2.13. A tantervi nyelvi kiadása, és a tantervi nyelvi kiadásra vonatkozó formai követelmények:

Ebben a pontban az alapítónak a hivatalos tantervi nyelvi joghoz, tehát a program indítási jogának megadásához szükséges "szszes feltételt kell "szszefoglalnia.

Az alapítónak ebben a pontban van módja meghatározni, hogy a program érvényesítését dokumentum milyen formában jelenjen meg.

3. A képzés tartalmára vonatkozó részletes információk

Az oktatási formájáról foglalkozó tanfolyam esetén az A) pont alatti kérdésekre, a B) pont alatti kérdésekre kell válaszolni.

A program részletes tematikája, ill. a programcsoomag, valamint a szemléltető feltételek részletes bemutatása tartalmazza mindazokat az akkreditációhoz szükséges tartalmi információkat, amelyek nélkül a program megvalósíthatóságát nem lehet megítélni.

Az itt leírt, és részletesen bemutatott információk szerzői jogi védelem alatt tartoznak, és sem az Akkreditációs Testület, sem az Oktatási Minisztérium, sem a Pedagógus-továbbképzési Módszertani és Információs Központ nem hozhatja semmilyen formában nyilvánosságra, és nem használhatja fel (n,vtelen,rt,kezelés, z,sekenkivétel) e rész, a kérelemnek a program alapító iróbeli engedélyével.

A) Tanfolyami forma

3.1.1. A program részletes leírása:

A program részletes leírásában a további képzési program tartalmának ismertetését jelenti, de magában foglalja a képzés tananyagának, témáinak ismertetését, mellette az adott tananyag elsajátításához javasolt tanulási, és tanítási módszerek, és ezek taneszközeinek, munkaformáinak, valamint ellenőrzési formáinak leírását, és az ellenőrzés, értékelés szempontjait, gyakoriságát is. Ezen fe-

lel információt ad a közhasznú munkaforgalmazásban, foglalkozóknak sokan használják konkrét segítő eszközök.

A program részletes leírása az akkreditációra beadott töltött modulok programjának legfontosabb részét, ezért a kérelem annak teljes kifejtéséről az alapítástól. A részletes tematika tartalmi kifejtésére a Kérelmi Alap egy tölthető kitöltés, a kérelem részletes leírásai modulonként, az egyes modulokon belül a módszereket, segítőeszközöket, és az azokban gyakran használt tantervi egységeket, modulonként az értékelésben is meg kell jelölni.

A további képzés tantervi egységeinek (moduljainak) megnevezése, a tantervi egységek (modulok) egyes részeit, minak tartalmi kifejtése:

A további képzés tantervi egységeinek (moduljainak) azonos elnevezésű foglalkozások sora mellett, melyeket a program felépítésének logikája és a szakág pedagógiai eljárások megnevezése, a tantervi egységek megnevezésével, alakításával. Az általános tantervi egységek egymással szembejuttatva meg a program teljes menetét.

Ebben az oszlopban a jelölést kell adni a további képzés tartalmáról. Meg kell adni az egymással szembejuttatott, a további tantervi egységek (modulok) címét, az egyes foglalkozások részleteit, és az ezeken belüli altémákat.

Módszerek/munkaforgalmazás:

A módszerek, munkaforgalmazás bemutatásának feladata, hogy a további képzés részleteit megmutassa a tanulóknak, és a képzés részletei bevonásának módjáról is meg kell adni.

A módszerek megnevezésénél olyan eljárásokat kell bemutatni, amelyek alkalmasak arra, hogy a képzés során teljes körű, a további képzés részletei kiegészüljenek a tartalmi követelményekkel.

A program alapítójának meg kell adnia az egyes részletek, és altémák feldolgozásának módszeréről, illetve azokról a munkaforgalmazásokról, amelyekben ennek meg kell mennie. Mivel ez részleteknek, esetleg altémáknak is meg kell adnia, ezért a kérelem részletei meg kell jelölni az egyes részletek megnevezését.

Segítőeszközök, taneszközök használata:

A részletes leírás ezen oszlopban azokat a konkrét segítőeszközöket, taneszközöket, és egyéni eszközöket kell megnevezni, amelyek az adott tantervi egységhez (modulhoz) kapcsolódóan konkrétan használni kell az oktatásnak, amelynek segítségével a megnevezett módszerek munkaforgalmazás kivitelezhető.

A részletekkel, és módszerekkel "összhangban" itt kell megnevezni, hogy az alkalmazott módszerekhez milyen eszközök szükségesek.

Az ellenőrzés módja, az értékelés szempontjai tantervi egységeket (modulonként):

A tantervi egységeket (modulonként) igényelt ellenőrzési eljárások, és értékelési szempontok feladata az, hogy mind a képzés részleteinek, mind a képzés részletei adjon visszajelzést a további képzés eredményességéről a követelmények szerint teljes körűen.

Amennyiben a program alapításának valamelyik tantervi egysége (modul) esetében nem kíván jelölni ellenőrzéssel, azt minden esetben jelezze a tölthetőben.

Tantervi egységeket (modulonként) a foglalkozások munkaforgalmazásait az alábbiak szerint kell megnevezni:

A foglalkozások, és munkaforgalmazás részleteinek felépítését, se informálja az indítást, és a részletek is, hogy a képzés részleteinek elméleti ismeretanyagát vagy inkább gyakorlati foglalkozásokat tartalmaz, gyakorlati kompetenciák elsajátítását teszi lehetővé.

3.1.2. A további képzés teljesítésének formái követelményei:

A formai követelmények leírásánál a program alapításának joga van kikérni, hogy a képzés részleteinek maximum hány órát lehet hiányozni, és milyen egyéni kérteltetéseket (pl. hospitálás, terepgyakorlaton részvétel stb.). Ugyancsak itt szükséges megnevezni azt is, hogy a tantervi egységeket (modulonként) értékelés, és az értékelés, milyen szerepet játszik a tantervi értékelésben.

3.1.3. A képzés részletei a képzés szakirodalmi jegyzékére:

Az alapítójának meg kell adnia azokat az irodalmat, amelyek biztosítja a képzés tartalmi követelményeinek teljesítését.

A kérelem részletei meg kell jelölnie a kértelteltetéseket az irodalmak megnevezésénél az alapítójának meg kell adnia a pontos "kérteltelteti" adatokat.

3.1.4. A képzés részletei a képzés szakirodalmi jegyzékére:

A kérelem részletei meg kell adnia azokat a képzés részleteit, amelyekkel azonos tekintetben nyújtottak a képzés tartalmával "összhangban" tudományterületek.

3.2. A teljes program lebonyolításához szükséges személyi feltételek:

A személyi feltételek leírásában azt kell megnevezni, hogy a képzés részletei a képzés részletei, tartalmához, a képzés részleteihez, módszereikhez viszonyítottan milyen kompetenciák szükségesek, illetve segítségükkel teljesíteni a képzés részletei lebonyolítását.

A személyi feltételek csak általános, és a program részletei leírásában megadott tantervi egységek (modulok) sorrendjében adhatók meg a tölthető szerint. A konkrét nevek megadására csak az indítási akkreditációban van lehetőség.

B) Tölthetősi forma

A programcsomag:

A programcsomag a további képzés, és program tágas tanulási feladatokat, tartalmait, és megnevezési eszközzeinek, folyamatnak ismertetés, és jelenti, melyekben foglalkozás a képzés részleteit, az adott tananyag elsajátításához javasolt tanulási, és tanítási módszerek, és ezek taneszközzeinek, munkaforgalmazás bemutatásait, valamint az ellenőrzési formáinak leírását, és az ellenőrzési, és értékelési szempontjait, gyakran g t. Ezenfelül tartalmazza a közhasznú munkaforgalmazás,

lalkoz sokon használandó konkrét segédleteket, módszertanokat. A programcsomagban kell részletesen bemutatni a programterhelésben közreműködő tanulókat segítő szakemberek feladatait.

3.1. A programcsomag tartalma:

A részvevők tájékoztatása a programról:

A részvevők tájékoztatásához kapcsolódó legfontosabb információk: cél, tartalom, időtartam, tematika, tanulói forma, módszerek, követelmények.

A tananyag:

A tananyag mellékelésekor a programcsomagban meg kell adni mindent, amit a képzéshez a tanulóknak kell adni a tananyagot, és ezeket tartalmazni kell, hogy az alapítvány a programcsomag megalkotásakor milyen feladatokat, milyen kiegészítőket használ. A tananyagban meg kell mutatni, hogy logikai, strukturális és módszertani felépítés, hogyan segíti a részvevők tanulását.

A tanulói folyamat szakmai, tanulási-módszertani és egyéb segítő vonatkozó információk:

A képzésben közreműködő feladatainak differenciálásával, részletesen bemutatásával, a feladatteljesítés helyi, idői és egyéb feltételei körülményeinek ismertetésével (pl. elrészletezés, hitelesítési pontok a programnak reális teljesítését tekintve). Ebben a részben ismertetni kell az általános tanulói feladat bemutatásához illeszkedő szervezési, a technikai segítségnyújtási, a tanulási folyamatot támogató, valamint a tananyag feldolgozást támogató szerepeket.

3.2. A teljes program lebonyolításához szükséges személyi feltételek:

A személyi feltételek leírásában igényelt információk arról tájékoztatnak, hogy a képzés indítója a képzés céljához, tartalmához, követelményeihez, módszereihez viszonyítottan milyen kompetenciákat, a tanulókat segítő szakemberekkel, illetve segítő közreműködőkkel közösen biztosítani a képzés eredményes lebonyolítását. A személyi feltételek csak általános, rövid, nem személyekkel, hanem kompetencia leírásokkal adhatók meg. A konkrét nevek megadására csak az indítási akkreditációban van lehetőség.

A további esetekben a személyi feltételek táblázatában a közreműködők három kategóriába csoportosíthatók. A tanulási szakmai segítők (konzulens, tutor, mentor stb.), akik a program szakmai tartalmának megteremtésében a tanulókat segítik, tartalmi-szakmai kérdésekben járatosak, és a képzésben eligazítást, segítséget nyújtanak a részvevőknek. A tanulási módszertani segítők (oktatásszervező, gyakorlatvezető stb.), akik a programban való elhaladást segítik mindazon módszertani támogatással, ami a taneszközök, tananyag használatát, az értékelés-ellenőrzés teljesítését, gyakorlati, tesztelési, segíti az egyéni tanulói problémák megoldását is. A harmadik csoportba, a tanulási technikai segítők tartoznak mindazok, akik ebben a kategóriában nem sorolhatók be (könyvtáros, adminisztrátor, oktatótechnikus és a részvevőkkel kapcsolatos személyi feltételek táblázatában).

stb.). További esetekben a személyi feltételek táblázatában is meg kell adni, hogy a nevezett közreműködők milyen terheléssel, feltételekkel vesznek részt a képzésben, tehát egy közreműködőre hány részvevőt kell ellátni.

A) és B) forma esetén

3.3. A teljes program lebonyolításához szükséges általános tárgyi feltételek megnevezése:

A képzés céljához, tartalmához, követelményeihez, módszereihez viszonyítottan meg kell adni a tárgyi feltételeket, eszközöket. Az általános tárgyi feltételek a képzés során használt olyan eszközöket, és infrastruktúrát foglalják magukban, amelyek minimálisan szükségesek ahhoz, hogy a képzés elinduljon.

További esetekben a programcsomagban meg kell adni, hogy a tárgyi feltételek közül mi az, amit az alapítvány biztosít, mit szükséges az indítónak biztosítani, és hányszor kell biztosítani, és mi tartozik a részvevők költségéhez.

3.3.1. Az infrastruktúrális alapfeltételek és információhordozók:

Azokat az alapfeltételeket kell rögzíteni, amelyeknek a képzés teljes időtartama alatt rendelkezésre kell állnia.

3.3.2. Informatikai alapfeltételek:

Számítógépek, programok, tartozékok megnevezése, amelyek a képzés kivitelezéséhez szükségesek.

3.3.3. A további képzés helyszínének meghatározása:

A tanterem azon minimális specifikus feltételeit meg kell adni ebben a pontban, amelyek biztosítják a további képzés kivitelezését. Szükséges feltüntetni a csoportmegosztásból adódó igényeket, speciális szakképzés esetén fel kell tüntetni a szaktanterem létszámhoz szabott, elvált berendezéseit.

Idetartozik a további képzésben használandó forráspontok és konzultációs helyigénye is.

3.3.4. Azoknak az eszközöknek, segédanyagoknak és tananyagoknak a megnevezése, amelyeket az alapítvány biztosít az indító, és a részvevők számára:

Ebben a pontban szükséges felsorolni azokat az eszközöket, tananyagot, segédanyagot, amely(ke)t az alapítvány bocsát az indító, és a részvevők rendelkezésére.

A képzés során a tanulókat segítő általános nem nyomtatott segédanyagok, nyomtatott taneszközök, amelyeket a tanulókat segítő szakemberek a további képzés során használnak a közzétett feladataikhoz, illetve saját feladataikhoz szereztek be. A képzés részvevői által használandó nyomtatott és nem nyomtatott munkaeszközök.

3.3.5. Azoknak az eszközöknek, segédanyagoknak és tananyagoknak a megnevezése, amelyeket az indítóknak kell biztosítani a részvevők számára:

Ebben a pontban szükséges megnevezni, hogy az indító milyen tananyagot, taneszközöket, segédanyagokat köztesztel, és a részvevők rendelkezésére bocsátani.

3.3.6. Azoknak az eszközöknek a megnevezése, amelyek a résztvevők biztosítanak:

Ebben a pontban azokat az eszközöket soroljuk fel, amelyeket a résztvevőknek biztosítaniuk kell ahhoz, hogy a képzésben részt tudjon venni.

A kérelemnek tartalmaznia kell a tárgyi feltételek pontos meghatározását, a feltételek biztosításának világos felosztását az alapítótól, az indítótól, a résztvevőtől.

#### 4. Minőségbiztosítási kötelezettségek, a tevékenységek

A továbbiakban minőségbiztosítási tevékenységeinek azokat a rendszeres, folyamatos tevékenységeket nevezzük, amelyekben keresztül az alapítótól, az indítótól, a résztvevőtől, a továbbiakban megvalósuló, a hasznosságáról. Ezen információkat az alapítótól egy meghatározott eljárásrend alapján feldolgozza, a továbbiakban, a program módosításra, javításra hasznosítja.

Ez a fejezet tartalmazza a minőségbiztosítási tevékenységek leírását, az állami akkreditációval megkötött információkat, s a továbbiakban. Amennyiben az alapítótól nem kívánja a szervezetnek tudni a program indításának jogát, természetesen akkor is soroljuk fel a minőségbiztosítási tevékenységekkel foglalkozni, mert ez az állami akkreditáció feltétele, a résztvevők, a képzés szakértői segítségével feldolgozások, visszacsatolások biztosítása. Az alapítótól a 4. részben fogalmazhatja meg, hogy a program bevétele milyen eszközökkel vizsgálja, a program bevétele milyen gyakran kerül visszajelzésre. A bevételek vizsgálata segíti leginkább az alapítót abban, hogy a program tartalmát, módosításait, eszközzeit tovább javítsa, fejlessze.

A kérelem 4. részében a leggyakoribb gondos kitöltése lehetőségeit adja a programalapítótól, hogy az indítótól, a résztvevőtől, a minőségbiztosítástól megkezdésére alapján megbízható információkat kapjon arról, hogy miként vélekedtek a továbbiakban, a résztvevők a programról, valamint az indítótól szervezett képzések megvalósulásáról, annak eredményességéről. Az alapítótól a saját minőségbiztosítási eljárásainak megfelelően a kötelezően közzétett információkban is meg kell jelölnie az alapítótól, hogy olyan visszajelzési eljárásokat, amelyek a résztvevők, a programban oktatók személyiségi jogait nem sértesik, valamint az adatvédelemmel kapcsolatos kötelezettségeket be kell tartania.

4.1. Az alábbi információk folyamatos gyűjtésnek kötelezettséget a résztvevőknek. Az indítótól, a köztes kötelezettséget az alapítótól, a résztvevőtől:

A 4.1. pontban felsorolt feltételek teljesítésére az alapítótól a kérelem elején tett állításokkal kötelezettséget. Az itt felsorolt adatokról az indítótól kötelesek információkat szolgáltatni. A kérelem ezen pontjában az alapítótól állításokkal azt is vállalja, hogy a 4.1. pontban az indítótól közzétett információk közül melyek eljuttatásukra lesz kötelező a részvevők számára.

A 4.1. pontot természetesen akkor is el kell fogadni kötelezettségeknek, ha az alapítótól nem adja át a szervezetnek az indítási jogot. Ebben az esetben saját maga vagy intézménye fogja az információkat gyűjteni, a résztvevők megismerésére.

4.2. Milyen eszközöket, a résztvevők sokat használnak a program indítására a továbbiakban, a résztvevők visszajelzéseket gyűjtésben?

A programalapítótól ebben a pontban írja le, hogy melyek azok az eszközök, a résztvevők sokat használják a program indítására. Előfordulhat bizonyos körülményeket vagy más eszközöket, a résztvevők meghatározhat bizonyos eljárásrendi körülményeket. Amennyiben a programalapítótól nem kívánja tudni az indítási jogot a szervezetnek, ebben a pontban azt soroljuk fel, hogy a 4.1. pontban jelölt információkat milyen eszközökkel kívánja begyűjteni saját maga számára.

A választott eszközöknek biztosítaniuk kell az információk gyűjtésének objektivitását, a megbízhatóságát ugyanúgy, mint a résztvevők adatai, delmi jogait.

4.3. Milyen formában, a milyen gyakorisággal történik a közlés az indítótól az alapítótól a begyűjtött információkról?

Ebben a pontban az alapítótól kérjük, hogy milyen módszert, eszközt, a milyen gyakorisággal fogja a résztvevők az információkat eljuttatni.

Amennyiben az alapítótól nem kívánja a program indítását a szervezetnek is tudni, a kérelem ezen pontjában azt kell meghatározni, hogy milyen formában, a milyen gyakran dolgozza fel a programgazda a visszajelzéseket.

4.4. Milyen eljárásokat követ az alapítótól, amikor a programot folyamatosan javítja, módosítja a továbbiakban, a résztvevőknek, oktatóknak, a indítók számára visszajelzési alapján?

E pontban soroljuk fel azokat a tevékenységeket, a munkaformákat, amelyekkel az alapítótól feldolgozza az indítótól kapott, a résztvevők visszajelzéseket.

A választott eljárásrendnek biztosítani kell a kapott információk rendszeres, folyamatos feldolgozását, a program módosításának, javításának elkészítését.

4.5. Egy, a feltételek, amelyek biztosítják a továbbiakban, a képzés egyenletes minőségét, a minőség javítását

Az alapítótól e pontban közzétetheti fel azokat a tevékenységeket, amelyekkel az indítótól felkészíti a program indítására. Az alapítótól jogosult, mint a program tulajdonosa elvárni az indítótól a részvevők számára közzétett információk, a résztvevők, a programot a résztvevők ellenőrzésével, a résztvevők foglalkoztatásán vagy akár egy, a minőség-ellenőrzés, a résztvevők is.

#### 5. A program tartalmának rövid ismertetése

(A terjedelem maximum: 1800 karakter, 30 sor.)

Ebben a fejezetben írja le a kérelemző a programról milyen információkat kíván nyilvánosságra hozni a továbbiakban, a képzésben felkötött feltételeken kívül. A rövid, maximum egyoldalas összefoglalónak a részletes tematikában (programcsomagban) közzétett információkra kell építenie.

II. R.sz

KÖRELEM AZ INDÍTÓSI ENGEDÉLY KIADÁSÁHOZ

- 1. A további, pályás program általános jellemzői
  - 1.1. A további, pályás program megnevezése:
  - 1.2. A további, pályás program alapítója:
  - 1.3. A további, pályás program alapítási engedélynek szánta (az Oktatási Minisztérium határozatának száma):
- 2. A további, pályás szervezete
  - 2.1. A további, pályás szervezet megnevezése:
  - 2.2. A szervezet székhelye:
    - Á Megye:
    - Á Irányítószám:
    - Á Helység:
    - Á Utca/Ét/t,r/krt.:
    - Á H z s z m:
  - 2.3. A további, pályás programról tájékoztatást adó személy neve, s címe:
    - Á N,v:
    - Á Megye:
    - Á Irányítószám:

- Á Helység:
- Á Utca/Ét/t,r/krt.:
- Á H z s z m:
- Á Telefon:
- Á Telefax:
- Á E-mail:
- 2.4. A további, pályás program alapítója megegyezik-e a további, pályás program indítójával (az indítási kérelem 1.2. és 2.1. pontjának "összevetése alapján")?
  - igen nem
- 3. A további, pályás helyszíne
  - 3.1. Az indítási kérelem benyújtásakor ismert helyszínen megjelölése:
    - 3.1.1. Az intézmény megnevezése:
    - 3.1.2. Az intézmény pontos címe:
      - Á Irányítószám:
      - Á Helység:
      - Á Utca/Ét/t,r/krt.:
      - Á H z s z m:
  - 3.2. Ha a kérelemmel a további, pályás helyszínt a kérelem benyújtásakor nem ismeri, a program indításától legkésőbb 15 nappal bejelenti.

4. A további, pályásben foglalkoztatottak jegyzéke

N,v	A további, pályás tematikája szerint cím megnevezése	A képzési, szakképzési képzési terület	Szakterület, tudományág, gyakorlati terület megnevezése	A foglalkozás jellege: elméleti (előadás); gyakorlati (gyakorlatvezetés, csoportvezetés); egyéb

- 5. A további, pályás formája:
  - 5.1. A további, pályás "összefoglaló" száma:
  - 5.2. A további, pályás oktatásának formája:
  - 5.3. A további, pályás szervezésének módja, időbeosztása:
- 6. Az oktatás megfelelő színvonalának biztosítása
  - 6.1. Azoknak az eszközöknek a felsorolása (pl. kópiák, interjú-vázlat stb.), amelyekkel a programban résztvevő pedagógusok részt vesznek a további, pályás programban.
  - A mellékelt eszközök felhasználásának módja:
  - 6.2. Azoknak az eszközöknek a felsorolása, amelyekkel a további, pályás indítója részt vesz a tanfolyam egészében, ezen belül az előadások, a tréningek, a szervezési tevékenység, stb.
  - A mellékelt eszközök felhasználásának módja:
  - 6.3. Más eszközök, módszerek

- 7. Azoknak a munkatársaknak a megnevezése, amelyben foglalkoztatottak száma javasolják a részvételt
  - Munkatársak szerint
  - Á Óvodapedagógus
  - Á Tanító
  - Á Tanár
  - Á Gyógypedagógus
  - Á Konduktor
  - Á Logopédus
  - Á Kollégiumi nevelő
  - Á Pszichológus
  - Á Szociálpedagógus
  - Á Könyvtáros tanár (tanító)
  - Á Szakoktató, gyakorlati oktató
  - Á Más:

Megbízottak sok, funkciók, beosztások szerint

Á Intézményvezető

Á Intézményvezető-helyettes

Á Diákönkormányzatot segítő pedagógus

Á Gyermekvédelmi felelős

Á Munkaközösség vezető

Á Osztályfőnök

Á Rendszergazda

Á Szabadidőszervező

Á Gyakorlatiskolai, -óvodai szakvezető

Á Más:

7.1. A továbbiakban, s cílcsoportja:

7.1.1. Intézmény, nyitási megjelölés, amelyben dolgozó pedagógusok számára ajánlott a köznevelési

7.2. A jelentkezők feltételei:

Á iskolai végzettség, szakvizsgák:

Á megelégedés szakmai gyakorlat:

= nem szükséges

= szükséges

Á egyben jelentkezők feltételei:

= nincs

= van

7.3. A továbbiakban, s elsajátított ismeretek, szakmai, szakköznevelési, s szakmai:

7.4. Meghatározott kerettantervhez vagy helyi tantervhez köthet-e a továbbiakban, s?

Á Igen

Á Nem jellemző

7.5. A továbbiakban, sben indítható csoportlétszám

Á A csoportlétszám minimuma: ..... fő

Á A csoportlétszám maximuma: ..... fő (a maximum felett csoportbontásra van szükség)

Á Nincs megkötés a csoportlétszámra vonatkozóan.

7.6. A tanfolyam nyitási kiadása:

Á Az alapítvány

Á Az indítható

Á Az alapítvány, s az indítható köznevelési

Á Egyben, a tanfolyam nyitási kiadásra vonatkozó formai követelmények:

7.7. A tanfolyam végrehajtásának (minimum, maximum)

8. Az indítható köznevelési felhozatalhoz csatolni kell:

Á annak igazolását, hogy a továbbiakban, s program felhasználási jogval rendelkezik a továbbiakban, s szervező,

Á a továbbiakban, s szervezőnek nyilatkozatát arról, hogy minden helyszínen garantálja a továbbiakban, s programban szereplő pedagógusok személyi feltételeit,

Á a továbbiakban, s szervezőnek közzétett, nyilvános tájékoztatója arra, hogy minden továbbiakban, sre jelentkezők számára közzétesse a továbbiakban, s feltételeire vonatkozó információkat,

Á annak igazolását, hogy az oktatás szervezése megoldható a tevékenység folytatására,

Á az eljárás díj befizetésének igazolását.

## III. Rész

KÖZLEMÉNY A TOVÁBBI KÖZNEVELÉSI JEGYZÉKRE  
TÖRÖLÉSI FELVÉTELHEZ

(Az indítható köznevelési beosztások kezdésénél kell benyújtani)

A továbbiakban, s programra vonatkozó adatok

1. A továbbiakban, s program általános jellemzői

- 1.1. A továbbiakban, s program megnevezése:
- 1.2. A továbbiakban, s program alapítási engedélynek (az Oktatási Minisztérium határozatának száma):
- 1.3. Indítható köznevelési száma:

2. A továbbiakban, s szervezése

2.1. A továbbiakban, s szervezésének megnevezése:

2.2. A szervezési helye:

Á Megye:

Á Irányítószám:

Á Helység:

Á Utca/Értéktér/körút:

Á Helyszín:

2.3. A továbbiakban, s programról tájékoztatást adó személy neve, s címe:

Á Név:

Á Megye:

Á Irányítószám:

Á Helység:

Á Utca/Értéktér/körút:

Á Helyszín:

Á Telefon:

Á Telefax:

Á E-mail:

3. A továbbiakban, s helyszíne

3.1. A köznevelési beosztások ismert helyszíne megjelölése:

3.1.1. Az intézmény megnevezése:

3.1.2. Az intézmény pontos címe:

Á Irányítószám:

Á Helység:

Á Utca/Értéktér/körút:

Á Helyszín:

3.2. Ha a köznevelési beosztás helyszínét a köznevelési beosztás nem ismeri, a program indítástól legkésőbb 15 nappal bejelenti.

4. Azoknak a munkaköröknek a megnevezése, amelyekben foglalkoztatottak számára javasolják a részvételt:

Munkakörök szerint

Á Óvodapedagógus

Á Tanító

Á Tanár

Á Gyógypedagógus

Á Konduktor  
 Á Logopédus  
 Á Kollégiumi nevelő  
 Á Pszichológus  
 Á Szociopedagógus  
 Á Könyvtáros tanár (tanítói)  
 Á Szakoktató, gyakorlati oktató  
 Á M s:  
 Megbízottak, funkciók, beosztások szerint  
 Á Intézményvezető  
 Á Intézményvezető-helyettes  
 Á Diákönkormányzatot segítő pedagógus  
 Á Gyermekvédelmi felelős  
 Á Munkaszervező vezető  
 Á Osztályfőnök  
 Á Rendszergazda  
 Á Szabadidőszervező  
 Á Gyakorlati iskolai, -vonalai szakvezető  
 Á M s:  
 4.1. A továbbiakban, az alábbiak szerint:  
  
 5. A jelentkezők feltételei:  
 Á iskolai végzettség, szakvizsgák;  
 Á megelégedés az iskolai gyakorlat  
 = nem szükséges  
 = szükséges  
 Á egyéb jelentkezői feltételek:  
 = nincs  
 = van  
  
 6. A kérelem tartalmára vonatkozó egyéb adatok  
  
 6.1. A kérelem tartalmi területek szerinti besorolás:  
 6.2. Intézményi típus megjelölése, amelyben dolgozó pedagógusok számára ajánlott a kérelem:  
 6.3. A továbbiakban, az alábbiak szerint:  
 6.4. Meghatározott kerettantervhez vagy helyi tantervhez kötik-e a továbbiakban?  
 Á Igen  
 Á Nem jellemző  
 6.5. A továbbiakban, az alábbiak szerint:  
 Á A csoportlétszám minimuma: .....  
 Á A csoportlétszám maximuma: ..... (a maximum felett csoportbontásra van szükség)  
 Á Nincs meghatározott a csoportlétszámra vonatkozóan.  
 6.6. A tanfolyam nyelvi kiadása:  
 Á Az alapítói  
 Á Az indítói  
 Á Az alapítói, az indítói között  
 Á Egyéb, a tanfolyam nyelvi kiadásra vonatkozó formai követelmények:  
 6.7. A tanfolyam vehető részvételének mértéke (minimum, maximum)

## A Kormány tagjainak rendeletei

### A belügyminiszter 47/1999. (XII. 13.) BM rendelete

a belügyminiszter irányítja az alábbi tartozó szervezetek, valamint az önkormányzati társulások szolgálati viszonyban lévő tagjai szolgálati viszonyának egyes kérdéseiről, és a személyügyi igazgatás rendjéről szóló 9/1997. (II. 12.) BM rendelet módosításáról

A fegyveres szervezetek hivatásos állományú tagjainak szolgálati viszonyáról szóló 1996. évi XLIII. törvény (a továbbiakban: Hszt.) 342. § (2) bekezdés c), illetve f) pontjában, és a fegyveres szervezetek hivatásos állományú tagjainak szolgálati viszonyáról szóló 1996. évi XLIII. törvény végrehajtásáról rendelkező 40/1996. (VIII. 31.) Kormányrendelet (a továbbiakban: Vhr.) 5. § (2) bekezdésében kapott felhatalmazás alapján a belügyminiszter irányítja az alábbi tartozó szervezetek, valamint az önkormányzati társulások szolgálati viszonyának egyes kérdéseiről, és a személyügyi igazgatás rendjéről szóló 9/1997. (II. 12.) BM rendelet (a továbbiakban: R.) módosításáról a következőképpen rendeltem el:

1. §

Az R. 1. §-nak (1) bekezdése helyébe a következőképpen rendelkező szöveg lép:

„1. § (1) A rendelet hatálya kiterjed:

a) a belügyminiszter által irányított fegyveres erők (Hatvédelem), a rendvédelmi szervekre (Rendőrség, Katasztrófa Vésztudományi és Hivatásos Önkormányzati Társulások) (a továbbiakban együtt: fegyveres szervezetek), valamint a velük szolgálati viszonyban lévő hivatásos állományúak, b) a berendezés, vezénylés szabályait illetően a Belügyminisztérium hivatali szervezeti egységeire, a minisztérium hivatali tevékenységét segítő szervezetre, valamint a rendszertani oktatási intézményekre.”

2. §

Az R. 2. §-nak a) pontja helyébe a következőképpen rendelkező szöveg lép:

„a) a szolgálati viszonyról kapcsolatos kérdéseket:

aa) a szolgálati nyugdíjra jogosultság szempontjából beszámítható:

Á a Hszt. hatálybalépése előtt állományba kerültek esetében (Hszt. 326. §): munkaviszonyban, közalkalmazotti, közszolgálati jogviszonyban, a fegyveres szervezetek sor-

tartal, kos, pöztartal, kos, tov bbszolg lő, hivat sos llo-  
 m ny ban, bjrős gi ,s •gy,szs,gi szolg lati viszonyban  
 t"lt"tt, valamint az 1971. ,vi 10. t"rv,nyerejéá  
 alapj n elismert ,s besz mjtott valamennyi idéá a Hszt.  
 hat lybal,p,se ut n llo m nyba ker•ltek eset,ben (Hszt.  
 328. 1): a fegyveres szervekn,l hivat sos szolg lati jogvi-  
 szonyban, sor-, tartal, kos, pöztartal, kos, szerzés szolg  
 lati viszonyban, valamint a katonai ,s rendv,delmi okta-  
 t si int,zm,nyekben 1997. december 31-ig hallgatöi jogvi-  
 szonyban t"lt"tt idéáb) a jubileumi jutalom, a pötsza-  
 bads g m,rt,ke szempontj bcl besz mjthatö:

Á a Hszt. hat lybal,p,se elát llo m nyba ker•ltek  
 eset,ben: munkaviszonyban, k"zalkalmazotti, k"zszolg  
 lati jogviszonyban, a fegyveres szervek sor-, tartal, kos,  
 pöztartal, kos, hivat sos llo m ny ban, bjrős gi ,s •gy,sz-  
 s,gi szolg lati viszonyban t"lt"tt, valamint az 1971. ,vi  
 10. t"rv,nyerejéárendelet alapj n elismert ,s besz mjtott  
 valamennyi idéá

Á a Hszt. hat lybal,p,se ut n llo m nyba ker•ltek  
 eset,ben: munkaviszonyban, k"zalkalmazotti, k"zszolg  
 lati jogviszonyban, a fegyveres szervek sor-, tartal, kos,  
 pöztartal, kos, szerzés, hivat sos llo m ny ban, bjrős  
 s gi ,s •gy,szs,gi szolg lati viszonyban t"lt"tt valamennyi  
 idéá

- ac) a nyugdíj m,rt,ke szempontj bcl besz mjthatö idéá
  - 1. a szolg lati nyugdíjra jogosults g szempontj bcl elis-  
 mert ,s besz mjtott szolg lati idéá valamint
  - 2. a t rsadalombiztosjt si nyugell t srcl szclö jogszab-  
 lyok szerint szolg lati idéák mirós léa egy,b idéá

ad) korkedvezm,nyre jogosjtö szolg lati idéá  
 Á a fegyveres szervekn,l t,nylegesen hivat sos llo-  
 m nyban elt"lt"tt idéá bele,rtve a Hszt. 329. 1-a alapj n  
 kedvezm,nyesen sz mjttott szolg lati idéá is,

ae) v,gkiel,gjt,s, leszerel,si seg,ly szempontj bcl be-  
 sz mjthatö idéá

Á a Hszt. hat lybal,p,se elát llo m nyba ker•ltek  
 eset,ben: a szolg lati nyugdíjra jogosults g szempontj bcl  
 elismert ,s besz mjtott szolg lati idéá

Á a Hszt. hat lybal,p,se ut n llo m nyba ker•ltek  
 eset,ben: munkaviszonyban, k"zalkalmazotti, k"zszolg  
 lati jogviszonyban, a fegyveres szervek sor-, tartal, kos,  
 pöztartal, kos, szerzés, hivat sos llo m ny ban, bjrős  
 s gi ,s •gy,szs,gi szolg lati viszonyban t,nylegesen elt"l-  
 t"tt idéá amennyiben az etéá jogviszonybcl thelyez,ssel  
 ker•lt llo m nyba.

3. 1

Az R 8. 1- nak (1) bekezd,se hely,be a k"vetkezéá  
 delkez,s l,p:

„(1) A hivat sos llo m nyba t"rt,né kinevez,s Á a  
 katonai ,s rend,szeti oktat si int,zm,nyekben szakk,pe-  
 sít,st szerzetek kiv,tel,vel Á 6Á12 hönapig terjedő

baidé t"rt,nik, melynek konkr,t idej,t a munk llatöi  
 jogk"rt gyakorlö el"lj rő hat rozza meg."

4. 1

Az R. 20. 1- nak (1) bekezd,se hely,be a k"vetkezéá  
 rendelkez,s l,p:

„(1) Az adott fegyveres szervhez tartozö, de szolg lati  
 beoszt st ideiglenesen ott be nem öltö m ny nyilv n-  
 tart sa, illetm,ny,nek ,s egy,b j randős gainak bizto-  
 sít sa ,rdek,ben a fegyveres szerv legal bb megyei szintéá  
 llo m nyillet,kes parancsnok nak, igazgatöj nak (hivat -  
 sos "nkorm nyzati utöltö-parancsnoks gok eset,ben a  
 v rosi parancsnok) hat sk"r,be tartozö „rendelkez,si l-  
 lom ny"-ba helyez,ssel t"rt,nik. Akit a Hszt. 44. 1 (1) be-  
 kezd,s b)Á g) pontja szerint helyeztek rendelkez,si llo-  
 m nyba, annak illetm,ny,t ,s egy,b j randős gait az ere-  
 deti szolg lati helye folyösjtja."

5. 1

Az R. 21. 1-a hely,be a k"vetkezéá  
 rendelkez,s l,p:

„21. 1 (1) A Belögyminiszt,rium hivatali szervezeti egy-  
 s,geihez a rendv,delmi szervek ir nyjt s val, felögyelet,  
 vel ,s ellenöz,s,vel, a honv,delmi ,s rendv,delmi igazga-  
 t ssal "sszeföggö hivat sos szolg lati, illetve k"zszolg lati  
 feladatok v,grehajt s ra, valamint a miniszt,rium ir nyjt  
 t s val mák"deá szervekhez (oktat si int,zm,nyek, migr-  
 ciöval, idegenrend,szettel "sszeföggö feladatokat ell tő  
 szervezetek) a vezetöir nyjtöi munka, igazgat srend-  
 szeti, szakoktatöi stb. feladatok ell t s ra szervezett hiva-  
 t sos beoszt sokba, k"ztsztvisölö k"zalkalmazotti mun-  
 kak"r"bbe a hivat sos llo m ny tagja berendelhetéá

(2) A rend,szeti oktat si int,zm,nyek azon vezetöpa-  
 rancsnoki), oktatöi beoszt saiba, amelyekre p ly zat ker•l  
 kijr sra, csak p ly zatot nyert hivat sos llo m ny£ eset,  
 ben ,s csak hat rozott idejénegbjz s idéá tartam ra ker•l-  
 het sor berendel,sre.

(3) A berendel,ssel bet"ltenölö munkak"r"ket a minisz-  
 ter hat rozza meg, amelyeket a szerv, szervezeti egys,g  
 szervez,si llo m nyt bl zat ban kell r"gzíteni.

(4) A berendel,ssel egy öltö m ny tagjt az  
 eredeti beoszt s bcl fel kell menteni, ,s a fegyveres szerv  
 rendelkez,si llo m ny ba kell helyezni.

(5) Az (1)Á(2) bekezd,sben meghat rozott szervek  
 eset,ben a szervezeti llo m nyt bl zatban meghat rozott  
 beoszt sokba, munkak"r"bbe a berendel,s kezdem,nye-  
 z,s,re az adott szervezeti egys,g vezetöi jogosult, amely-  
 nek sor n a berendel,s kezdöpontj rcl, annak jelleg,  
 rá, v rhatö idéá tartam rcl, a berendel,st megötölö n leg-  
 al bb egy hönappal jr sban k"teles t,jkoztatni az adott  
 fegyveres szerv llo m nyillet,kes parancsnok t.

(6) A berendel,s felt,teleit, a feleket megilletö jogokat  
 s terhelök"telezetts,geket, az illetm,ny ,s egy,b j ran-  
 dős gok folyösjt s nak rendj,t a berendel,st kezdem,-



vezetési szervezeti egység vezetője a fegyveres szerv llo-  
m nyilvet, kes parancsnoka k"z"tt Á a berendelsre ker-  
léa egyet,rt,s,vel Á jr sban k"t"tt meg llapod sban kell  
r"gzíteni.

(7) A hivat sos szolg lati beoszt sba berendelt besor-  
l s ra ,s az illetm,ny,nek meg llapít s ra a kinevez,s  
szab lyait kell megfeleléen alkalmazni.

(8) A k"ztisztviselée k"zalkalmazotti nem vezetée un-  
kak"rbe berendelték illetm,ny,t a Hszt. 43. 1 (2) bekezd-  
se ,rtelm,ben Á az elismert szolg lati idéeigyelembev-  
tel,vel v,grehajtandó k"ztisztviselée k"zalkalmazotti be-  
sorol s alapj n, míg vezetée eset,ben a rendv,delmi szerv-  
n,l eredeti besorol s tól foggetlen. Á a berendels he-  
ly,n alkalmazott b,rendszer szab lyai szerint kell meg-  
lapítani.

(9) A berendels megszentetée azt kezdem,nyezée  
vezetée vagy a fegyveres szerv llo m nyilvet, kes parancsno-  
k nak javaslat ra.

(10) Amennyiben a berendels megszentet,se eset,n az  
,rintett r,sz,re a Hszt. 248. 1d) pontj ban meghat rozott  
szolg lati beoszt s nem biztosítható, de az dóbée  
v rható, Égy az llo m ny tagja Á beleegyez,s,vel Á leg-  
feljebb egy ,vig a fegyveres szerv rendelkezi llo m ny ba  
tartható. Ez esetben r,sz,re legal bb a berendel,st meg-  
eléea beoszt s nak, besorol s nak megfeleléen,ny,t  
kell folyósítani.

(11) Aki a berendels megszentet,sekor a r,sz,re biz-  
tosított beoszt st, vagy ennek hi ny ban a rendelkezi  
llo m nyba helyez,st nem fogadja el, illetve a (10) bekez-  
d,sben megjel"lt hat ridéeeredm,nytelen. lej rt, akkor  
vele szemben a Hszt. 56. 1 (1) bekezd,s pontj t ,s az  
56. 1 (3) bekezd,s,t kell megfeleléen alkalmazni."

## 6. 1

Az R. 22. 1-a hely,be az al bbi rendelkezi s l,p:  
,,22. 1 (1) A fegyveres szerv en kijv"l a Belgyminiszt-  
rium hivatali szervezeti egys,geihez a hivat sos llo m ny  
tagja a 140/1996. (VIII. 31.) Korm. rendelet 5. 1 (2) bekez-  
d,s,re figyelemmel ,vente egy alkalommal legfeljebb h-  
rom h"napig terjedée tartamra, konkr,t szakmai felada-  
tok ell t s ra beoszt s nak meghagy sa mellett vez,nyel-  
hetée

(2) A vez,nyl,s kezdem,nyez,s,re az (1) bekezd,s sze-  
rinti szervezeti egys,g vezetője jogosult, aki a vez,nyl,s  
idée tartam tól, felt,teleinél eléezetesen k"teles jr sban  
meg llapodni a fegyveres szerv llo m nyilvet, kes parancs-  
nok val. A meg llapod s alapj n a vez,nyl,s elrendel,s,-  
re a k"zigazgat si llamtitk r javaslat ra a miniszter joga-  
sult.

(3) A miniszt,rium hivatali szerveihez az (1) bekezd,s  
szerint vez,nyeltek besorol sa ,s illetm,nye v ltozatlan  
marad, vez,nyl,s idée tartam ra r,sz,kre meg llapítható  
illetm,nykieg,szít,s folyósít s nak szab lyait k"l"n ren-  
delet hat rozza meg."

## 7. 1

Az R. 30. 1-nak (3) bekezd,se hely,be a k"vetkező  
rendelkezi s l,p:

„(3) A besz,lget,st a szolg lati viszony fegyveres szerv  
lto lal kezdem,nyezett megszentet,se eset,n Á a k"z"s  
megegyez,s, a prcbadéea azonnali hat lyÉ vagy fegyel-  
mi ok miatti megszentet,se kiv,tel,vel Á a szolg lati  
viszony tervezett megszentet,se, illetve a felment,sidée  
kezdeté elée legal bb 30 nappal kell v,grehajtani."

## 8. 1

Az R. 42. 1-a (2) bekezd,s,nek eléea ondata hely,be a  
k"vetkező rendelkezi s l,p:

„(2) Az llo m nyviszony tól elt,rée st tuszon kineve-  
zett, illetve a rendfokozati llo m nycsoportj tól elt,rée  
beoszt sban megbíz ssal foglalkoztatottakat a rendfoko-  
zatuknak megfeleléen besorol si oszt lyba kell besorolni."

## 9. 1

Az R. 1. sz mÉ mell,klete hely,be e rendel-  
l,p:

## 10. 1

Ez a rendelet a k"zz,t,tel,t k"vetée 8. napon l,p hat ly-  
ba, azonban rendelkezi,seit a jelenleg m r berendel,ssel  
szolg latot teljesítée llo m nyra vonatkozóan Á az 5. 1  
(8) bekezd,se kiv,tel,vel Á alkalmazni kell.

Dr. Pint,r S ndor s. k.,  
belgyminiszter

Mell,klet  
a 47/1999. (XII. 13.) BM rendelethez

„1. sz mÉ mell,klet  
a 9/1997. (II. 12.) BM rendelethez

A fegyveres szervekn,l p ly zat Étj n bet"ltendée  
beoszt sok

Rendelés,g:

vezetée orvos,  
szakorvos,  
jogtan csos,  
fée m,r"n"k,  
revizor.

Határérték:

vezetőorvos,  
szakorvos,  
állatorvos,  
jogtanácsos.

Katasztrófa Védőbizottság:

igazgató,  
vezetőorvos,  
szakorvos.

TM-normatív technikai követelmények:

hivatásos normatív technikai követelmények parancsnokai,  
hajóskapitányai.

## A gazdasági miniszter 65/1999. (XII. 13.) GM rendelete

egyves tölgy feletti pontosságú süllyedő mérési és  
metrológiai kímvetelményekről, vizsgálati és  
hitelesítési szabályokról

A fogyasztóvédelmi törvény 1997. évi CLV. törvény  
56. §-ának a) pontjában kapott felhatalmazás alapján a  
kímvetelési rendelet:

1. §

(1) A rendelet hatálya az olyan tölgy feletti pontosságú  
süllyedő mérési és metrológiai kímvetelmények, illetve kímvetelési  
szervezetekre, illetve kímvetelési helyi állomá-  
sok magyarországi fióktelepeire terjed ki (a továbbiak-  
ban együttesen: kímvetelési pontok), amely süllyedő mérési és  
1 milligrammot, de nem haladja meg az 50 kilogrammot.

(2) Nem terjed ki a rendelet hatálya

- a metrikus kímvetési pontokra, és
- más kímvetési pontokra.

2. §

E rendelet alkalmazásában

a) süllyedő mérési és metrológiai kímvetelési pontok: az e rendeletben  
meghatározott fizikai, metrológiai és hibahatár jellemzőkkel rendelkező

b) süllyedő mérési és metrológiai kímvetelési pontok: az e rendeletben  
meghatározott fizikai, metrológiai és hibahatár jellemzőkkel rendelkező

c) pontosságú osztályú süllyedő mérési és metrológiai kímvetelési pontok: az e rendeletben  
meghatározott fizikai, metrológiai és hibahatár jellemzőkkel rendelkező

d) tölgy feletti pontosságú süllyedő mérési és metrológiai kímvetelési pontok: az e rendeletben  
meghatározott fizikai, metrológiai és hibahatár jellemzőkkel rendelkező

e) pontosságú osztályú süllyedő mérési és metrológiai kímvetelési pontok: az e rendeletben  
meghatározott fizikai, metrológiai és hibahatár jellemzőkkel rendelkező

f) szabványos süllyedő mérési és metrológiai kímvetelési pontok: az e rendeletben  
meghatározott fizikai, metrológiai és hibahatár jellemzőkkel rendelkező

g) süllyedő mérési és metrológiai kímvetelési pontok: az e rendeletben  
meghatározott fizikai, metrológiai és hibahatár jellemzőkkel rendelkező

h) süllyedő mérési és metrológiai kímvetelési pontok: az e rendeletben  
meghatározott fizikai, metrológiai és hibahatár jellemzőkkel rendelkező

i) egyezményes tölgy feletti pontosságú süllyedő mérési és metrológiai kímvetelési pontok: az e rendeletben  
meghatározott fizikai, metrológiai és hibahatár jellemzőkkel rendelkező

j) legnagyobb megengedett hiba: az adott süllyedő mérési és metrológiai kímvetelési ponton  
meghatározott legnagyobb megengedett hiba

k) süllyedő mérési és metrológiai kímvetelési pontok: az e rendeletben  
meghatározott fizikai, metrológiai és hibahatár jellemzőkkel rendelkező

l) tölgy feletti pontosságú süllyedő mérési és metrológiai kímvetelési pontok: az e rendeletben  
meghatározott fizikai, metrológiai és hibahatár jellemzőkkel rendelkező

m) hitelesítési engedély: az e rendeletben meghatározott fizikai, metrológiai és hibahatár jellemzőkkel rendelkező

n) hitelesítési engedély: az e rendeletben meghatározott fizikai, metrológiai és hibahatár jellemzőkkel rendelkező

o) illet,kes ellenőrzés hatós g k l n jogszab ly alapj n a s f lyok fogyasztói forgalmaz s val ,s felhasznál s val kapcsolatos gyekben a fogyasztóvédelem, felügyelés, g, a mászaki ,s metrológiai k"vetelm,nyek ellenőrzése tekintet,ben a m,r,s gyi hatós g;

p) s f ly forgalomba hozatala s f ly ingyenes vagy vissz-terhes elidegenít,se a fogyasztók ,s a felhasználók r,s,z,felelmebe v,ve Á m s alkalmas, a s f ly r,s,z,t k,pezés zil rd

q) hitelesít,si bizonyítv nya hitelesít,stre jogosult szerv f llet is helyettesít,thet á

r) hitelesít,s a m,r,s gyi sz l c 1991. ,vi XLV. t"r-v,ny ,s a v,grehajt s ra kiadott, t"bbsz"r módosított 127/1991. (X. 9.) Korm. rendeletben szab lyozott elj r s.

## 3. 1

(1) A s f lyok akkor hozhatók forgalomba vagy haszn l-hatók, ha megfelelnek az e rendeletben meghat rozott mászaki ,s metrológiai k"vetelm,nyeknek.

(2) A s f ly akkor felel meg az e rendeletben meghat rozott alapvető metrológiai k"vetelm,nyeknek, ha t"meg- nek elt,r,se annak n,vleges ,rt,k,té á kisebb, mint az 1. sz m f mell,kletben, az adott s f ly pontos gi oszt ly n l meghat rozott legnagyobb hiba,rt,k.

(3) Forgalomba hozatal utá á gy rt c vagy annak k,p- visel k"teles gondoskodni arról, hogy a hitelesít,stre jogosult szerv a s f lyt az els hitelesít,st igazol c b,lyeggel (jel"l,ssel) ell ssa.

## 4. 1

(1) A s f lyok alakj t f gy kell megtervezni ,s kialakítani, hogy ne legyenek

a) s,r l,kenyek,

b) ,les sarkaik,

c) rajtuk olyan bem,lyed,sek, ahol a por ,s m s szennyezős meg lhet.

(2) Egy s f lysorozat Á az 1 gramm ,s ann l kisebb n,vleges t"meg f lyok kiv,tel,vel Á csak azonos alak f s f lyokat tartalmazhat.

(3) Az 1 gramm ,s ann l kisebb n,vleges t"meg f lyok a 2. sz m f mell,klet szerint megtervezett ,s kialakított lemezs f lyok vagy huzals f lyok lehetnek.

(4) Az 1 grammos s f ly alakja meg kell feleljen a n l nagyobb vagy kisebb n,vleges t"meg f lyok alakj nak.

(5) Az 1 gramm ,s ann l nagyobb, illetve 10 kilogramm ,s ann l kisebb n,vleges t"meg f lyokat a 3. sz m f mell,klet szerinti m,retez,ssel ,s alakban kell megtervezni kialakítani.

(6) Az (5) bekezd,és elt,r,és en az ott meghat rozott s f lyok m s m cdon (henger alak f s f ly, enyh,n keskeny edény csonka k f p alak f s f ly) is megtervezhet s kialakíthatók, felt,ve, hogy a s f ly magass g nak ,s tm,nyek ar nya

3/4 ,s 5/4 k"z"tt van ,s megfelel a s f ly alakj ra e 1-ban el őrt egy,b rendelkez,seknek.

(7) Az 5 kilogramm ,s ann l nagyobb, illetve az 50 kilogramm ,s ann l kisebb n,vleges t"meg f ly feje a haszn lat v rhat c m c d j ra tekintettel, azt megk"nnyítve Á a s f ly alakj ra e 1-ban el őrt egy,b rendelkez,seket is figyelembe v,ve Á m s alkalmas, a s f ly r,s,z,t k,pezés zil rd

(8) Az 1. sz m f mell,klet M tlag feletti pontos gi oszt ly ba sorolt, 5 kilogramm ,s ann l nagyobb, illetve az 50 kilogramm ,s ann l kisebb n,vleges t"meg f lyok Á a s f ly alakj ra e 1-ban el őrt rendelkez,seket is figyelembe v,ve Á has b alak f ra is alakíthatók a 4. sz m f mell,klet szerint.

## 5. 1

(1) A s f lyok pontos gi oszt lyok szerint meghat rozott szerkezet,t a 5. sz m f mell,kletben foglaltak szerint kell megtervezni ,s kialakítani.

(2) A s f lyok pontosít s t a 6. sz m f mell,klet szerinti elj r sok alapj n kell elv,gezni.

## 6. 1

A s f lyok pontos gi oszt lyok szerinti, a. sz m f mell,kletben meghat rozott felelet i llapot nak, minőség,nek olyannak kell lennie, hogy a s f ly t"megv ltoz sa a felhaszn l si ter let,n, a rendeltet,sszer á haszn lattal egy t j r c v rhat c k"r l m,nyek k"z"tt elhanyagolható legyen a s f ly pontos gi oszt ly ra megengedett legnagyobb hib hoz k,pest.

## 7. 1

(1) A s f lyok pontos gi oszt lyok szerinti, a. sz m f mell,kletben meghat rozott anyag nak korrózió ll c f,m-b a vagy f,m"tv"zet b a olyannak kell lennie, hogy a s f ly t"megv ltoz sa a felhaszn l si ter let,n, a rendeltet,sszer á haszn lattal egy t j r c v rhat c k"r l m,nyek k"z"tt elhanyagolható legyen a s f ly pontos gi oszt ly ra megengedett legnagyobb hib hoz k,pest.

(2) A s f ly anyag nak s r á,ge olyan kell legyen, hogy a  $\rho_{p,1} = 1,2 \text{ kg/m}^3$  levegő s r á, g  $\pm 10\%$ -os v ltoz sa ne hozzon l,tre akkora felhajt c er á ltoz st a  $8000 \text{ kg/m}^3$  s r á, g á etalonhoz k,pest, hogy az el,rje az adott s f ly pontos gi oszt ly ra megengedett legnagyobb hiba egynegyed,t. Az j gy meghat rozott s r á, g hat rok pontos gi oszt lyonk,nti ,rt,keit a 9. sz m f mell,klet tartalmazza.

8. 1

(1) Az 1. sz m£ mell,klet E<sub>1</sub>, s E<sub>2</sub> tlag feletti pontos- s gi oszt ly ba sorolt s£lyok kiv,tel,vel, az 1 gramm , s ann l nagyobb n,vleges t"megas£lyokon fel kell tntetni a s£ly n,vleges t"meg,t.

(2) A s£ly n,vleges t"meg,t 1 kilogramm alatti n,vleges t"megas£lyokon grammban (r"vidjtve: g), 1 kilogramm s,m£szaki ,s metrol¢giai k"vetelm,nyeknek, akkor a hitelesjt,sre jogosult szerv ki lljtja a hitelesjt,si bizonyjtv nyt. Hitelesjt,si bizonyjtv ny csak arra a s£lyra llthat¢ ki, amelyet a gy rt¢ vagy k,pvisel¢je egy,rtelm,lyen azonosjt sra alkalmas jellel l tott el.

(3) Ha a s£lysorozat t"bb, azonos n,vleges t"megas£ly tartalmaz, ezeket a n,vleges t"meg feltntet,se mellett Å a darabsz mhoz igazod¢ Å csillag vagy pont szimb¢- lumb¢l ll¢, a s£ly fels¢apj ra helyezend¢ meg k"nb"z- tet¢jel"l,ssel is el kell l tni.

(4) Huzals£lyok eset,n a (3) bekezd,s szerinti megk"nb"ztet¢jel"l,st a huzal v,g,n alkalmazott Å a darab- sz mhoz igazod¢ Å felhajt ssal kell helyettesíteni.

(5) A lemez- ,s huzals£lyokon a s£ly n,vleges t"megas£ly ,s a pontos gi oszt ly nem tntethet¢.

(6) Az (1)Å(5) bekezd,sekben a s£lyokra vonatkoz¢ pontos gi oszt lyonk,nt meghat rozott feliratokat ,s je- l"l,seket a 10. sz m£ mell,klet tartalmazza.

9. 1

(1) Az 1. sz m£ mell,klet E<sub>1</sub>, E<sub>2</sub>, F<sub>1</sub>, F<sub>2</sub> pontos gi oszt ly ba sorolt s£lyok eset,n a s£lyokat, s£lysorozatokat £gy kell trolni ,s csomagolni, hogy v,dve legyenek a s,r¢l,sekkel, ¢tk"z,sekkel ,s a r z¢d ssal szemben. En- nek ,rdek,ben a s£lyokat s£lydobozba kell elhelyezni, s£lydobozban minden s£ly sz m ra s£lyf,szket kell kiala- kítani, amelyet a s£lyok fel¢leti m¢szaki f¢gg¢en sz¢k- s,g szerint b,lelni is kell. Az 1. sz m£ mell,klet E<sub>1</sub>, E<sub>2</sub>, s F<sub>1</sub> tlag feletti pontos gi oszt ly ba sorolt s£lyok eset,n a b,lel,s k"telez¢.

(2) A s£lydobozt £gy kell kialakítani, hogy annak br- mely helyzete eset,n a s£lyok a hely¢k"n maradjanak.

(3) Egy s£lysorozatot tartalmaz¢ s£lydobozban csak azonos pontos gi oszt ly£ s£lyok helyezend¢. A s£ly- doboz fedel,n fel kell tntetni a s£lysorozat pontos gi oszt ly ra utal¢ jel"l,st: pl. E<sub>1</sub>.

(4) Az 1. sz m£ mell,klet M<sub>1</sub> pontos gi oszt ly ba sorolt s£lyt

- a) huzal- ,s lemez s£ly eset,ben s£lyf,szkekkel ell tott
  - b) 500 gramm ,s ann l kisebb n,vleges t"megas£ly eset,n
- a (2) bekezd,s szerinti s£lydobozba kell elhelyezni.

10. 1

(1) A s£ly hitelesjt,s,t a gy rt¢ vagy k,pvisel¢je a k"l"n jogszab lyban foglaltak alapj n k"teles a hitelesjt,sre jo- gosult szervn,l kezdem,nyezni.

- (2) A hitelesjt,sre jogosult szerv a hitelesjt,s sor n
  - a) megvizsg lja, hogy a s£ly megfelel-e az e rendeletben meghat rozott m¢szaki ,s metrol¢giai k"vetelm,nyek- nek;
  - b) szabv nyos s£ly segjts,g,vel vizsg latot v,gez.

(3) Ha a s£ly megfelel az e rendeletben meghat rozott m¢szaki ,s metrol¢giai k"vetelm,nyeknek, akkor a hitelesjt,sre jogosult szerv ki lljtja a hitelesjt,si bizonyjtv nyt. Hitelesjt,si bizonyjtv ny csak arra a s£lyra llthat¢ ki, amelyet a gy rt¢ vagy k,pvisel¢je egy,rtelm,lyen azonosjt sra alkalmas jellel l tott el.

- (4) Az 1. sz m£ mell,klet
  - a) E<sub>1</sub>, E<sub>2</sub> ,s F<sub>1</sub> pontos gi oszt ly ba sorolt s£lyok, valamint az 1 gramm vagy ann l kisebb n,vleges t"megas£lyok s£lydoboz t,
  - b) F<sub>2</sub> pontos gi oszt ly ba sorolt s£lyok eset,n a t ra- reg fedel,t,
  - c) M<sub>1</sub> pontos gi oszt ly ba sorolt 1 gramm vagy ann l nagyobb ,s 50 kilogramm vagy ann l kisebb n,vleges t"megas£lyok eset,n a t ra-reg lez r s t biztosjt¢ ¢lomle- mezt

az els¢ hitelesjt,s jel,vel is el kell l tni.

11. 1

Az e rendeletben e l¢ m¢szaki ,s metrol¢giai k"vetel- m,nyek megtart s t az illet,kes ellen¢rz¢ hat¢s gok el- len¢rzik, ,s jogszab lys,rt,s eset,n megteszik mindazokat a sz¢ks,ges int,zked,seket, amelyre sz mukra jogszab ly felhatalmaz st ad.

12. 1

- (1) Ez a rendelet 2001. janu r 1. napj n l,p hat lyba.
- (2) Ez a rendelet a Magyar K"zt rsas g ,s az Eur¢pai K"z"ss,gek ,s azok a tag llamai k"z"tt t rsul s l,tesjt,s,r¢al sz¢l¢, Br¢sszelben, 1991. december 16- n al jrt Eur¢pai Meg llapod s t rgy"r,ben, a meg llapod st kihirdet¢ 1994. ,vi l. t"rv,ny 3. 1- val "sszhangban az Eur¢pai K"z"z"- s,gek Tan cs nak a tagorsz goknak az 1 milligrammt¢l 50 kilogrammig terjed¢ tlag feletti pontos gi (E<sub>1</sub>, E<sub>2</sub>, F<sub>1</sub>, F<sub>2</sub>, M<sub>1</sub>) s£lyokra vonatkoz¢ jogszab lyainak "sszehangol s- r¢l sz¢l¢ 74/148/E GK ir nyelv,vel "sszeegyeztet¢ m¢szab- lyoz st tartalmaz.

Dr. Chik n Attila s. k.,  
gazdas gi miniszter

## 1. sz m£ melléklet a 65/1999. (XII. 13.) GM rendelethez

A s£lyok hibahatár pontossági osztályok szerint

N, vleges érték	Legnagyobb megengedett hiba (m); [mg]				
	E <sub>1</sub>	E <sub>2</sub>	F <sub>1</sub>	F <sub>2</sub>	M <sub>1</sub>
50 kg	25	75	250	750	2500
20 kg	10	30	100	300	1000
10 kg	5	15	50	150	500
5 kg	2,5	7,5	25	75	250
2 kg	1,0	3,0	10	30	100
1 kg	0,5	1,5	5	15	50
500 g	0,25	0,75	2,5	7,5	25
200 g	0,10	0,30	1,0	3,0	10
100 g	0,05	0,15	0,5	1,5	5
50 g	0,030	0,10	0,30	1,0	3,0
20 g	0,025	0,080	0,25	0,8	2,5
10 g	0,020	0,060	0,20	0,6	2,0
5 g	0,015	0,050	0,15	0,5	1,5
2 g	0,012	0,040	0,12	0,4	1,2
1 g	0,010	0,030	0,10	0,3	1,0
500 mg	0,008	0,025	0,08	0,25	0,8
200 mg	0,006	0,020	0,06	0,20	0,6
100 mg	0,005	0,015	0,05	0,15	0,5
50 mg	0,004	0,012	0,04	0,12	0,4
20 mg	0,003	0,010	0,03	0,10	0,3
10 mg	0,002	0,008	0,025	0,08	0,25
5 mg	0,002	0,006	0,020	0,06	0,20
2 mg	0,002	0,006	0,020	0,06	0,20
1 mg	0,002	0,006	0,020	0,06	0,20

## 2. sz m£ melléklet a 65/1999. (XII. 13.) GM rendelethez

A s£lyok alakja

Az 1 g-os és kisebb névleges s£lyok alakját a következő táblázat szerint kell kialakítani:

N, vleges érték [mg]	Lemez s£lyok	Huzal s£lyok
5; 50; 500	"tsz" g	"tsz" g vagy 5 szegmens
2; 20; 200	n, gysz" g	n, gysz" g vagy 2 szegmens
1; 10; 100; 1000	h romsz" g	h romsz" g vagy 1 szegmens

### Hengeres súlyok

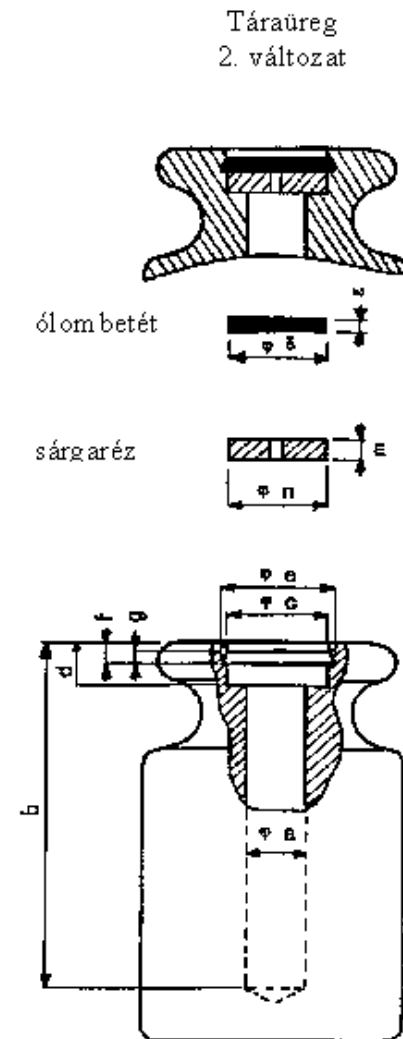
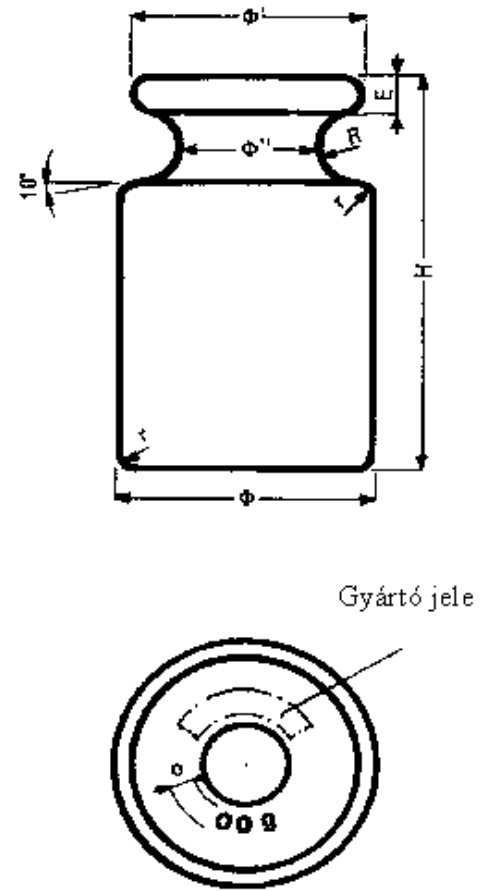
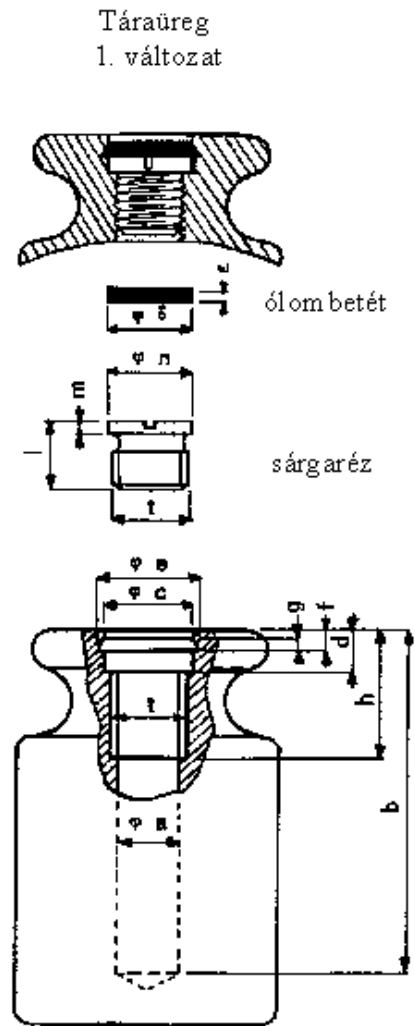

**Hengeres súlyok méretei (mm-ben)**

Névleges érték	Φ	Φ'	Φ''	H	E	R	r	o	Megjegyzés
1 g	6	5,5	3	*	1	0,9	0,5	1	Táraüreg nélküli súlyok
2 g	6	5,5	3	*	1	0,9	0,5	1	
5 g	8	7	4,5	*	1,4	1,25	0,5	1	
10 g	10	9	6	*	1,6	1,5	0,5	1	
20 g	13	11,5	7,5	*	2	1,8	0,5	1,5	
50 g	18	16	10	*	3	2,5	1	2	
20 g	13	11,5	7,5	*	2	1,8	0,5	1,5	* A „H” méret anyagfüggő
50 g	18	16	10	*	3	2,5	1	2	
100 g	22	20	13	*	4	3,5	1	2	
200 g	28	25	16	*	4,5	4	1,5	3,2	
500 g	38	34	22	*	6	5,5	1,5	3,2	
1 kg	48	43	27	*	8	7	2	5	
2 kg	60	54	36	*	10	9	2	5	
5 kg	80	72	46	*	13	12	2	10	
10 kg	100	90	58	*	17	15	3	10	
20 kg	128	112	74	*	22	18	3	10	

Táraüreg																						
1. változat												2. változat										
a	b	c	d	e	f	g	h	t	l	m	n	δ	ε	a	b	c	d	e	f	g	m	n
*	18	5,5	2,5	6,5	1,5	1	9	M4×0,5	5	1	5	5	1	3	18	5,5	2,5	6,5	1,5	1	1	5
*	25	7,5	3,5	9	2	1	10	M6×0,5	5	1,5	7	7	1,5	4,5	25	7,5	3,5	9	2	1	1,5	7
*	30	7,5	3,5	9	2	1	10	M6×0,5	5	1,5	7	7	1,5	4,5	30	7,5	3,5	9	2	1	1,5	7
*	40	10,5	4,5	12	2,5	1,5	15	M8×1	8	2	10	10	2	7	40	10,5	4,5	12	2,5	1,5	2	10
*	50	10,5	4,5	12	2,5	1,5	15	M8×1	8	2	10	10	2	7	50	10,5	4,5	12	2,5	1,5	2	10
*	65	18,5	7	20	4	2,5	20	M14×1,5	13	3	18	18	3	12	65	18,5	7	20	4	2,5	3	18
*	80	18,5	7	20	4	2,5	20	M14×1,5	13	3	18	18	3	12	80	18,5	7	20	4	2,5	3	18
*	120	24,5	8	26,5	4	2,5	35	M20×1,5	18	4	24	24	3	18	120	24,5	8	26,5	4	2,5	4	24
*	160	24,5	8	26,5	4	2,5	35	M20×1,5	18	4	24	24	3	18	160	24,5	8	26,5	4	2,5	4	24

\* Az „a” érték szabványfüggő.

**Hasábsúlyok (1. változat)**

**Méretábrázat mm-ben**

Az A és A', valamint a B és B' méretek felcserélhetők.

Névleges érték	A	A'	B	B'	H	a	b	c	h	d	l	r	o	t	f	e	ε	φ	φ'	φ''	g
5 kg	150	152	75	77	84	36	30	6	66	19	145	5	12	M16×1,5	14	1	2	16,5	18	16	5
10 kg	190	193	95	97	109	46	38	8	84	25	185	6	16	M16×1,5	14	1	2	16,5	18	16	5
20 kg	230	234	115	117	139	61	52	12	109	29	220	8	20	M27×1,5	21	2	3	27,5	30	27	8
50 kg	310	314	155	157	192	83	74	16	152	40	300	10	25	M27×1,5	21	2	3	27,5	30	27	8



Hasábsúlyok 2 típus

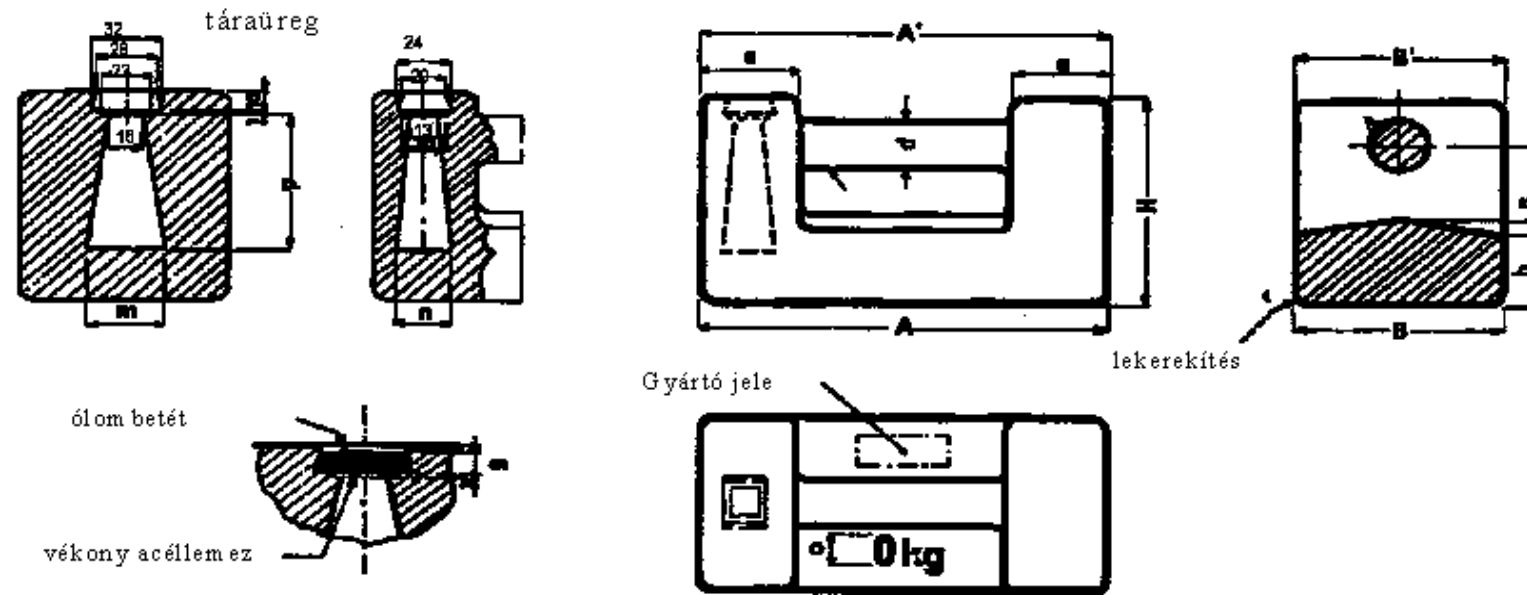

Mérettáblázat, minden adat mm-ben

Névleges érték	A	A'	B	B'	H	a	b	c	h	d	r	o	m	n	p
5 kg	150	152	75	77	84	36	30	6	66	19	5	12	16	13	55
10 kg	190	193	95	97	109	46	38	8	84	25	6	16	35	25	70
20 kg	230	234	115	117	139	61	52	12	109	29	8	20	50	30	95
50 kg	310	314	155	157	192	83	74	16	152	40	10	25	70	40	148

5. számú melléklet  
a 65/1999. (XII. 13.) GM rendelethez

**A súlyok szerkezete pontossági osztályok szerint**

	E <sub>1</sub>	E <sub>2</sub>	F <sub>1</sub>	F <sub>2</sub>
Felépítés	Csak egy darabból készülhet.		Készülhet egy vagy több darabból, de csak azonos anyagból.	
Táraüreg	Táraüreg nem tartalmazhat.		Tartalmazhat táraüreg, de a táraüreg térfogata nem érheti el a súly teljes térfogatának egyötödét. A táraüreg le kell zárni a súly fejével vagy egyéb alkalmas módon.	

	M <sub>1</sub>
Felépítés	A súlyok felépítése, táraüreg kialakításának és lezárásának módzata a 3. és 4. számú mellékletben található. Első hitelesítéskor az új súly táraüregének kb. kétharmada maradjon üresen.
Táraüreg	A táraüreg térfogata nem érheti el a súly teljes térfogatának egyötödét. — 100 g—50 kg: kell táraüreg — 1 g—50 g: lehet táraüreg, de ajánlott, hogy 1 g—10 g táraüreg nélkül készüljön.

6. számú melléklet  
a 65/1999. (XII. 13.) GM rendelethez

**A súlyok pontosításának módja**

E <sub>1</sub>	E <sub>2</sub>	F <sub>1</sub>	F <sub>2</sub>	M <sub>1</sub>
A súlyok kopatással (csiszolással, polírozással vagy egyéb megfelelő módszerrel) pontosíthatók. A súly a felületi minőséggel szemben támasztott követelményeknek pontosítás után is meg kell feleljen, a felületi minőség nem romolhat.		Táraüreg nélkül készült súlyokra az E <sub>1</sub> , E <sub>2</sub> súlyoknál leírtak vonatkoznak. Ha a súly rendelkezik táraüreggel akkor a súly anyagával megegyező táraanyaggal, vagy ónnal, molibdénnel, illetve wolframmal tárazható.		Táraüreggel rendelkező súlyok tárazására nagyszűrűségű fémes anyag (pl. ólomsörét) használható. Táraüreggel nem rendelkező hengeres súlyok, valamint a lemez- és huzalsúlyok anyageltávolítással (csiszolással) vagy anyaglevágással pontosíthatók. A tárazáshoz használt szilárd anyagoknak meg kell tartani tömegét és szerkezetét, valamint nem változtathatja meg (vegyileg vagy elektrolitikusan) a súly anyagának tömegét és szerkezetét.

7. számú melléklet  
a 65/1999. (XII. 13.) GM rendelethez

**A súlyok felületi minősége, állapota**

A súlyok felületi minőségének olyannak kell lenni, hogy a felhasználási területén várható normál körülmények kö-

zött, a súly ebből adódó tömegváltozása (pl. a felületi egyenetlenségek között megtapadó szennyeződés) elhanyagolható legyen a súly pontossági osztályára megengedett legnagyobb hibához képest.

	E <sub>1</sub>	E <sub>2</sub>	F <sub>1</sub>	F <sub>2</sub>	M <sub>1</sub>
A felület állapota	A súlyok felülete sima (beleértve a súly talpát és a sarkokat is) és az élek lekerekítettek legyenek. Szemrevételezéssel vizsgálva a súlyok felülete fényes legyen és ne legyen porózus.				A hengeres súlyok felületét szemrevételezés - sel vizsgálva, az sima legyen és ne legyen porózus. A hasábsúlyok felülete egyezzen meg a finom homokformába gondosan öntött szürkeöntvényével. Ez megfelelő festéssel is elérhető.
Felületi érdesség	R <sub>z</sub> = 0,5 μm	R <sub>z</sub> = 1 μm	R <sub>z</sub> = 2 μm	R <sub>z</sub> = 5 μm	

8. számú melléklet  
a 65/1999. (XII. 13.) GM rendelethez

**A súlyok anyaga**

A súlyoknak korrózióállóknak kell lenniük. A felhasznált anyag minőségének olyannak kell lenni, hogy a súly felhasználási területén várható normál körülmények között a súly tömegváltozása elhanyagolható legyen a súly pontossági osztályára megengedett legnagyobb hibához képest.

	E <sub>1</sub>	E <sub>2</sub>	F <sub>1</sub>	F <sub>2</sub>	M <sub>1</sub>
Anyagminőség	A használt anyag keménysége és kopásállósága azonos vagy jobb mint az ausztenites rozsdamentes acélé.		A használt anyag keménysége és ridegsége legalább a hengerelt sárgarézét kell, hogy elérje.		A hasábsúlyok anyagának legalább a szürkeöntvényvel megegyező korrózióállóságúnak kell lenni, de nem érheti el annak ridegségét. A hengeres súlyok készülhetnek sárgarézből, vagy más azonos, vagy jobb minőségű anyagból. A lemez, illetve huzalsúlyok anyagának elegendően korrózióállóknak kell lenni, és nem lehet rajtuk bevonat.

	E <sub>1</sub>	E <sub>2</sub>	F <sub>1</sub>	F <sub>2</sub>	M <sub>1</sub>
Mágnesezhetőség	A súlyok anyagául használt fém vagy ötvözet gyakorlatilag ne legyen mágnesezhető. A mágnesezősuszeptibilitás legyen kisebb: ≤ 0,01    ≤ 0,03    ≤ 0,05				Gyakorlatilag ne legyen mágnesezhető.

*9. számú melléklet*  
*a 65/1999. (XII. 13.) GM rendelethez*

**A súlyok anyagának sűrűsége**

Névleges érték	ρ <sub>min</sub> ... ρ <sub>max</sub> [10 <sup>3</sup> kg/m <sup>3</sup> ]				
	E <sub>1</sub>	E <sub>2</sub>	F <sub>1</sub>	F <sub>2</sub>	M <sub>1</sub>
≥ 100 g	7,93...8,07	7,81...8,21	7,39...8,73	6,4...10,7	≥ 4,4
50 g	7,92...8,08	7,74...8,28	7,27...8,89	6,0...12,0	≥ 4,0
20 g	7,84...8,17	7,50...8,57	6,6...10,1	4,8...24,0	≥ 2,6
10 g	7,74...8,28	7,27...8,89	6,0...12,0	≥ 4,0	≥ 2,0
5 g	7,62...8,42	6,9...9,6	5,3...16,0	≥ 3,0	
2 g	7,27...8,89	6,0...12,0	≥ 4,0	≥ 2,0	
1 g	6,9...9,6	5,3...16,0	≥ 3,0		
500 mg	6,3...10,9	≥ 4,4	≥ 2,2		
200 mg	5,3...16,0	≥ 3,0			
100 mg	≥ 4,4	≥ 2,3			
50 mg	≥ 3,4				
20 mg	≥ 2,3				

*10. számú melléklet*  
*a 65/1999. (XII. 13.) GM rendelethez*

**Feliratok és jelölések a súlyokon**

Az E<sub>1</sub> és E<sub>2</sub> pontossági osztályú súlyok kivételével az 1 g és feletti súlyok névleges értékének a súlyon szerepelnie kell.

A névleges értéket 1 kilogramm alatt grammal, 1 kilogramm esetén és fölötté kilogrammokban kell megadni<sup>1</sup>.

A mértékegység jelölése „g” vagy „kg”.

A súlysorozatban, két vagy három azonos névértékű súly esetén, az egyértelmű megkülönböztethetőség érdekében a súly felső lapjának közepére egy vagy két csillagot vagy pontot kell tenni. Ez alól kivételek a huzalsúlyok, amelyek a huzal végén alkalmazott egy vagy két felhajtással megkülönböztethetők meg.

<sup>1</sup> Azaz 1 kg és nem 1000 g (M<sub>1</sub> esetén), illetve 1 és nem 1000 (F<sub>1</sub>, F<sub>2</sub> esetén).

A vékony lemez- és huzalsúlyokon nem lehet sem a névleges érték, sem a pontossági osztály.

	E <sub>1</sub>	E <sub>2</sub>	F <sub>1</sub>	F <sub>2</sub>	M <sub>1</sub>
Névleges érték	nem	nem	igen	igen	igen
Mértékegység	nem	nem	nem	nem	igen
Pontossági osztály	nem	nem	nem	F	M vagy M <sub>1</sub>
Gyártó jele	nem	nem	nem	nem	nem
Megjegyzés	Az E <sub>2</sub> -es súlyokat meg lehet jelölni egy nem a középpontban elhelyezett ponttal, hogy meg lehessen különböztetni az E <sub>1</sub> -es súlyoktól.		A szükséges feliratok csíszolással vagy gravírozással készülnek		A feliratok homorúak vagy kidomborodók is lehetnek. A feliratok a hasbsúlyok felső felületére kerülnek. A hengeres súlyokon a feliratok a súly tezejére kerülnek, ill. 500 g-nál és felette a hengerpalástra is kerülhetnek.

**A gazdasági miniszter**  
**66/1999. (XII. 13.) GM**  
**rendelete**

**a Regionális Idegenforgalmi Bizottságok, valamint a**  
**Regionális Idegenforgalmi Bizottságok**  
**munkaszervezeteinek feladatairól szóló**  
**28/1998. (V. 13.) IKIM rendelet módosításáról**

A belkereskedelemtől szóló 1978. évi I. törvény 40. §-ában kapott felhatalmazás alapján a következőket rendelem el:

1. §

A Regionális Idegenforgalmi Bizottságok, valamint a Regionális Idegenforgalmi Bizottságok munkaszervezeteinek feladatairól szóló 28/1998. (V. 13.) IKIM rendelet 1. §-ának (4) bekezdése helyébe a következő szövegrész lép:

„(4) A RIB élén elnök (a továbbiakban: elnök) áll. A RIB elnökét és tagjait a miniszter kéri és menti fel. Az elnök akadályoztatása esetén az elnöki teendőket az alnök látja el.”

2. §

A rendelet a kihirdetése napján lép hatályba.

*Dr. Chikán Attila s. k.,*  
gazdasági miniszter

**A nemzeti kulturális örökség  
miniszterének  
18/1999. (XII. 13.) NKÖM  
rendelete**

**a Kulturális Örökség Igazgatóságáról szóló  
29/1998. (VI. 11.) MKM rendelet módosításáról**

A kulturális javak védelméről és a muzeális intézményekről, a nyilvános könyvtári ellátásról és a közművelődésről szóló 1997. évi CXL. törvény (a továbbiakban: tv.) 100. §-a (3) bekezdésének *k* pontjában kapott felhatalmazás alapján a következőket rendelem el:

1. §

(1) A Kulturális Örökség Igazgatóságáról szóló 29/1998. (VI. 11.) MKM rendelet (a továbbiakban: R.) 1. §-ának (1) bekezdése helyébe a következő rendelkezés lép:

„(1) Az ingatlan régészeti örökség és az ingó kulturális javak [a tv. 5. § (1) bekezdésének *a*) pontja és 1. számú melléklete *s*) pontja szerinti kulturális javak, *z*) pontja szerinti régészeti lelőhelyek, valamint *zs*) pontja szerinti régészeti örökség elemei (a továbbiakban együtt: kulturális örökség)] fokozott védelmével összefüggő hatósági feladataimat a Kulturális Örökség Igazgatósága (a továbbiakban: Igazgatóság) útján látom el, amelynek Alapító Okiratát e rendelet melléklete tartalmazza.”

(2) Az R. 1. §-a az alábbi (3) bekezdéssel egészül ki:

„(3) E rendelet tekintetében az ingatlan régészeti örökség elemei olyan régészeti leletek, vagy azok része, romja, töredéke, illetve tartozéka, funkcionális alkatrésze és be rendezése, amelyek elsődleges összefüggéseikből bontás vagy szétszerelés nélkül nem mozdíthatók el.”

2. §

Ez a rendelet 2000. január 1-jén lép hatályba, ezzel egyidejűleg az R. melléklete helyébe e rendelet *melléklete* lép.

Várhegyi Attila s. k.,  
a nemzeti kulturális örökség minisztériumának  
politikai államtitkára

*Melléklet*

*a 18/1999. (XII. 13.) NKÖM rendelethez*

[*Melléklet*

*a 29/1998. (VI. 11.) MKM rendelethez]*

**A Kulturális Örökség Igazgatóság Alapító Okirata**

A kulturális javak védelméről és a muzeális intézményekről, a nyilvános könyvtári ellátásról és a közművelődésről szóló 1997. évi CXL. törvény (a továbbiakban: tv.) 7. §-ának (6) bekezdése és a nemzeti kulturális örökség miniszterének feladat- és hatásköréről szóló 161/1998. (IX. 30.) Korm. rendelete 3. § (1) bekezdésének *e*) pontjában kapott felhatalmazás alapján az ingatlan régészeti örökség és az ingó kulturális javak (a továbbiakban: kulturális örökség) fokozottabb védelmével összefüggő állami feladatok ellátása érdekében az alábbiak szerint állapítom meg a Kulturális Örökség Igazgatóság Alapító Okiratát:

1. Az intézmény neve: Kulturális Örökség Igazgatósága  
Angolul: Cultural Heritage Directorate  
Németül: Direktion für Kulturerbe

2. Az intézmény rövidített neve: KÖI

3. Székhelye: H—1053 Budapest, Magyar utca 40.

4. Körbélyegzője: Kulturális Örökség Igazgatósága  
(a körirat közepén a Magyar Köztársaság címere)

5. Az intézmény alapítója: a művelődési és közoktatási miniszter.

6. Az intézmény létesítésének időpontja: 1998. július 1.

7. Jogállása: országos illetékességű központi hivatal.  
Gazdálkodási jogköre: önállóan gazdálkodó központi költségvetési szerv, melynek költségvetési előirányzatát a Nemzeti Kulturális Örökség Minisztériumának költségvetésében a kulturális igazgatási, kutató és szolgáltató intézmények cím tartalmazza.

8. Vezetőjének kinevezési rendje: az Igazgatóság élén igazgató áll, aki — a köztisztviselők jogállásáról szóló 1992. évi XXIII. törvény (a továbbiakban: Ktv.) szerint főosztályvezetőnek minősül. Az igazgató vezetői megbízásával, illetőleg a megbízás visszavonásával kapcsolatos jogokat a miniszter, az egyéb munkáltatói jogokat a szakmai felügyeletet ellátó kulturális helyettes államtitkár gyakorolja. A vezetői megbízás határozatlan időre szól. A gazdasági vezetőt — aki a Ktv. szerint főosztályvezető-helyettesnek minősül — az államháztartás működési rendjéről szóló 217/1998. (XII. 30.) Korm. rendelet 18. § (1) bekezdése alapján a gazdasági helyettes államtitkár az igazgató javaslatára határozatlan időre bízza meg és menti fel.

9. Az alkalmazottak jogviszonya: az Igazgatóság alkalmazottai a Ktv. hatálya alá tartozó köztisztviselők, akik felett a munkáltatói jogkört az igazgató gyakorolja.

10. Az Igazgatóság szervezeti, működési szabályzatát az Igazgatóság kéri, hogy a miniszter hagyja jóvá.

11. Az Igazgatóság ellátja a kulturális javak védelméről szóló 1996. évi LV. törvény 51. §-ában meghatározott feladatokat.

12. A Kulturális Minisztérium Igazgatósága egyben feladatai körében

a) létrehozza, működteti a regionális leltárnyilvántartás rendszerét, tovább

b) kulturális javak védelméről, deklarációjáról, illetve a kulturális javak védelméről szóló törvény szerinti feladatokat a kórában javaslatot tesz a miniszternek:

A regionális feltárások köréhez nyújtható kórában t fogat s m,rt,k,re,

A regionális leltárnyilvántartás, illetve leltárnyilvántartás anyagi elismeréséről;

c) közreműködik a kulturális Minisztérium, deklarációjáról, illetve a kulturális jogszabályok, országos, lokális programok, feladatok, s kórában nyilvántartások kialakításában;

d) ellátja azokat a kulturális javak védelméről, illetve kapcsolatos feladatokat, amelyeket az Európai Unió, az Európai Tanács, illetve az UNESCO idevonatkozó irányművelei, ajánlái, s rendeletei követelnek;

e) szolgáltatja a kormányzati munka ellátásához szükséges, tevékenységéről, sorsáról keletkezett adatokat;

f) évente szakmai folyóiratot jelentet meg, melyben gondoskodik a próba-, megvalósítás, mentő, s eredményeinek megfelelő szakmai színvonalú közléséről, illetve

13. Az Igazgatóság a hatékonyabb együttműködés érdekében az alábbi régiók körében belső szervezeti egységeket, kirendeltségeket működtet: Budapest, Szekesfehervari, Szombathelyi, Pécsi, Szegedi, Debreceni, s Miskolci. A kirendeltségek feladatait, működési rendjét az Igazgatóság szervezeti, működési szabályzata határozza meg.

A kirendeltségek illetékességi területe a következők:

Budapesti kirendeltség	Budapest Pest megye
Szekesfehervari kirendeltség	Fejérv megye Komárom-Esztergom megye Veszprémi megye
Szombathelyi kirendeltség	Győr-Ménfőcsanak-Sopron megye Vas megye Zala megye
Pécsi kirendeltség	Baranya megye Somogy megye Tolna megye
Szegedi kirendeltség	Bács-Kiskun megye Békés megye Csongrád megye

Debreceni kirendeltség

Hajdú-Bihar megye Jász-Nagykun-Szolnok megye Szabolcs-Szatmár-Bereg megye

Miskolci kirendeltség

Borsod-Abaúj-Zemplén megye Heves megye Nógrád megye

14. Az Igazgatóság gondnoki meghozatalában a miniszter által meghatározott idejű felkért tanácsadó testületek segítik, amelyek az érintett szakterületek (ingatlanügyi, regionális Minisztérium, deklarációjáról, illetve a kulturális javak védelméről, s levéltári anyagok védelméről, múzeumi, s levéltári intézmények, nyilvános könyvtárak szakmai tevékenységéről) képviselői által, s a szakterületet érintő körökben tanácsadó javaslattevés vélemnyezési feladatokat lát el. A tanácsadó testületek működési rendjét az Igazgatóság szervezeti, működési szabályzata tartalmazza.

15. Az Igazgatóság vállalkozási tevékenységét nem folytathat.

Az oktatási miniszter  
45/1999. (XII. 13.) OM  
rendelete

a szakköznevelés megkezdéséről, s folytatásáról  
feltételéről

A szakközneveléséről szóló 1993. évi LXXVI. törvény (a továbbiakban: Szt.) 4. §-a (1) bekezdésének) pontjában foglalt felhatalmazás alapján a szakköznevelés, s az oktatás kiterjedéséről a szakköznevelés, s az oktatás miniszterrel, valamint a rendelet 23. §-a tekintetében a pénzügyminiszterrel, az 1. b) pontja, továbbá 19., 20., 21., 22., 24., 25., 26., 27. §-a, s a rendelet melléklete tekintetében a szociális, s családügyi miniszterrel egyetértésben a továbbiakat rendelem el:

A rendelet hatálya

1. §

(1) A rendelet hatálya kiterjed:

a) az Szt. 2. §-ában meghatározott iskolai rendszerű iskolarendszerű köznevelés szakköznevelési jogi személyekre, jogi személyiséggel nem rendelkező gazdasági társaságokra, illetve az egyéni vállalkozókra (a továbbiakban: szakköznevelési jogi intézmény);

b) a megyei (fővárosi) munkaügyi központi szervezeti egységekre (a továbbiakban: munkaügyi központ).

(2) A rendeletben foglaltakat kell alkalmazni a 1993. évi LXXX. törvény (a továbbiakban: Ft.) 1. számú mellékletében felsorolt feladatokat és intézkedésekre, amennyiben az Ft. 7. 1- nek (8) ,s (9) bekezdésében meghatározott szakképzést folytatnak.

(3) Iskolai rendszeres szakképzés a tanulói, illetve hallgatói jogviszony alapján folytatott szakképzés. E jogviszonyok hiányában az iskolarendszeren kívüli szakképzésre vonatkozó rendelkezéseket kell alkalmazni.

## A SZAKKÉPZÉS ÁLTALÁNOS SZABÁLYAI

### A képzési program

#### 2. 1

(1) Szakképzés megkezdésére kizárólag képzési programmal rendelkező szakképzést folytatni jogosult.

(2) Az iskolarendszeren kívüli szakképzést folytatni, az intézmény képzési programjának biztosítania kell a szakképesítést, a feladatok miniszter által meghatározott szakmai vizsgázást és kiegészítő tananyagok teljesítését, amennyiben a képzés az Országos Képzési Jegyzékben (a továbbiakban: OKJ) szereplő szakképesítésre való felkészítésre irányul.

(3) Az iskolarendszeren kívüli szakképzést folytatni, az intézmény képzési programjának tartalmaznia kell:

a) a megszerzendő szakképesítés, illetve azon munkakör(ök) megnevezését, amely(ek) betöltésére az adott szakképesítés alkalmas teszi a résztvevőket, valamint az OKJ-ben szereplő szakképesítés esetében az OKJ szerinti azonosító számát;

b) a képzésben való részvétel feltételeit;

c) a tervezett képzési időt;

d) a képzés módjait (egyéni felkészítés, csoportos képzés, tantervezés stb.);

e) a tananyag egységeit (moduljait), azok címét, tartalmát, terjedelmét;

f) a maximális csoportlétszámot;

g) a képzésben résztvevő tanulókat, illetve a rendszerlejtést;

h) a szakképesítés, illetve a képzés egyes egységeinek (moduljainak) elvégzéséről igazolást kiadásnak feltételeit;

i) a képzési program végrehajtásához szükséges személyi, tárgyi feltételeket, ezek biztosításának módját. Amennyiben a képzés az OKJ-ben szereplő szakképesítés megszerzésére irányul, és a szakképesítéshez kiadott kézikönyvi program alapján történik, a tárgyi feltételek meghatározásánál a kézikönyvi programban szereplő felszerelési jegyzékét kell figyelembe venni. A képzésben résztvevő tanulókat, illetve a rendszerlejtést, az igazolást kiadásnak feltételeit;

j) amennyiben az iskolarendszeren kívüli szakképzést folytatni, az intézmény nyilvános, vagy telefonteremben, vagy hatásköri nyilvános, vagy teli szemináriumok formájában.

(4) Amennyiben az iskolarendszeren kívüli szakképzést folytatni, az intézmény képzési programjának a (3) bekezdésében szereplő valamely tartalmi elemre vonatkozó jogszabályi előírás rendelkezik, a képzési programot ennek figyelembevételével kell elkészíteni.

(5) A szakképzést folytatni, az intézménynek a képzés megkezdésekor írásban nyosan, illetve a képzés során folyamatosan biztosítani kell a képzési program megvalósításához szükséges feltételeket.

### A szakképzést folytatni, az intézmény tevékenységének közzététele

#### 3. 1

(1) A szakképzést folytatni, az intézmény köteles a képzési programon alapuló tevékenységét a képzés iránti érdeklődők számára.

(2) A szakképzést folytatni, az intézmény a képzési program alapján köteles a képzésben résztvevőket az Szt. 52. 1- nek (2) bekezdésében említett képzési szerződés. A képzési program megvalósításához kapcsolódó egyéb (alvállalkozói, megbízási stb.) szerződéseknél is a képzési programon kell alapulniuk.

### A szakképzés szemléltetői

#### 4. 1

(1) Az iskolai rendszeres képzésben csak olyan oktató lehet, aki a kézikönyvi szemináriumok formájában, illetve az Szt.-ben előírt iskolai vizsgázással, szakmai képzéssel, és szakmai gyakorlattal rendelkezik.

(2) Az iskolarendszeren kívüli szakképzésben oktatóként csak olyan személy alkalmazható, aki

a) kézikönyvi vizsgázással, és az oktatni kívánt szakmai szintjének megfelelő szakmai képzéssel, továbbá legalább három éves, és a szakirának megfelelő szakmai gyakorlattal, vagy

b) szakirányú egyetemi vagy főiskolai oklevéllel, és szakmai gyakorlattal rendelkezik.

## AZ ISKOLAI RENDSZEREN SZAKKÉPZÉSRE VONATKOZÓ SZABÁLYOK

#### 5. 1

### Gyakorlati képzés szervezése

a) a kézikönyvi vizsgázás, a szakmunkaszakiskola, és a szakiskola (a továbbiakban: szakképzési iskola);

b) a speciális szakiskola;  
 c) a munkaadófejlesztés -k, p, z, s"zpont, amennyiben az Szt. 53. 1-a (1) bekezdésnek pontja alapján részt vesz az iskolai rendszerű gyakorlati k, p, z, s-ben (a továbbiakban: k, p, z, s"zpont);  
 d) az Szt. 15. 1-nak (3) bekezdése alapján a jogi szemlély, továbbá a jogi szemlély, sggel nem rendelkező gazdasági tevékenység, az egy, ni v llalkozó.

A szakk, p, z, s megszervezése

6. 1

Az OKJ-ben meghatározott szakk, pesjt, sre t róna felkészítés akkor szervezhető a szakmai tantárgyak k"zponti programjaiban (a továbbiakban: tanterv) foglaltak végrehajtása biztosított, illetve a k, p, z, s során fejlesztéssel biztosítható.

7. 1

Ha a tanuló k, p, z, s-re a gazdálkodó szervezettel a gyakorlati k, p, z, s céljából k"ttt a tanuló szerződés alapján kerül sor, a tanuló elméleti k, p, z, s-nek megszervezésére a szakk, pesjt, s szakirányának megfelelő szakk, p, z, s iskolában a 10., 11. 1-okban foglaltakra is figyelemmel a gondoskodni kell.

A szakmai elméleti k, p, z, s

8. 1

A szakmai elméleti k, p, z, s-hez szükséges pedagógusokról, a nevelés oktató munkát közvetlenül segítő alkalmazottakról a szakk, p, z, s iskola, valamint a speciális szakiskola gondoskodik a Kt.-ben előírt követelmények, s normatívák figyelembevételével.

9. 1

(1) A szakk, p, z, s iskolában, valamint a speciális szakiskolában a szakmai elméleti tantárgyakhoz, a szakmai-pedagógiai feladatok megvalósításához szükséges oktatástechnikai, s demonstrációs eszközök felsorolását az eszközjegyzék tartalmazza. Az eszközjegyzék a k, p, z, s feladatok teljesítéséhez szükséges eszközök minimumát határozza meg.

(2) Az eszközjegyzéket a szakmai elméleti tantárgy tanterve határozza meg.

10. 1

(1) A szakk, p, z, s beszámoló formában is megszervezhető, ha azt a szakk, pesjt, senk, nti kis létszám indokolja.

(2) A beszámoló rendszerű k, p, z, s esetében a szakk, p, z, s iskola igazgatója a tanuló a szakmai elméleti tantárgyak foglalkozásainak rendszeres részvételéről felmenti.

(3) A felmentett tanuló az igazgató által kijelölt szakiskolában beszámoló rendszerű szakmai elméleti k, p, z, s-ben a konzultációs csoportba beosztva a részt vesz. A konzultációs csoport vezetője a csoportot tanítja a feladat elvégzésével megbízott tanár látja el. Feladatai, s jogai az osztályfőnökével azonosak.

11. 1

(1) A 10. 1 (2) bekezdése szerint felmentett tanuló havonta a munkanap kivételével a folyamatos gyakorlati k, p, z, s-ben részt vesz.

(2) A beszámoló k, p, z, s-ben részt vevő tanuló a szakmai elméleti tantárgyak adott k, p, z, s szakaszra esetén anyagból k"teles:

a) a tan, v első harmadik negyed, v, nek v, g, n beszámolni,

b) f, l, vkor, s tan, v v, g, n beszámoló vizsgát tenni.

(3) A beszámoló rendszerű k, p, z, s v, g, z, s szakk, p, z, s iskola a beszámolóra, s a beszámoló vizsgára való felkészítésre a kijelölt szakmai elméleti tantárgyak anyagából az (1) bekezdésben meghatározott havonta legfeljebb két napos konzultációt szervezhet.

(4) A tanuló a tan, v v, g, n nem tehet beszámoló vizsgát, ha a konzultáció tényleg nem vett részt. Ezt egy kell tekinteni, hogy a tanuló az, v folyamatra meghatározott tantárgyi követelményeket nem teljesítette.

(5) A beszámoló rendszerű k, p, z, s k"tségeinek viselésében, továbbá a k, p, z, s-sel, s a szakmai vizsgázzal kapcsolatos együttműködésben a tanulóval tanuló jogviszonyban áll, valamint a beszámoló st, v, g, z, s szakk, p, z, s iskola k"lcs"n"sen llapodik meg.

A gyakorlati k, p, z, s

12. 1

A gyakorlati k, p, z, s követelményeire való felkészítés feltételeiről, a k, p, z, s helyek létesítéséről a Kt.-ben, s a Kt.-ben foglalt előírásoknak megfelelően a gyakorlati k, p, z, s szervezését gondoskodik.

13. <sup>1</sup>

(1) A gyakorlati k, p, z, s tantervben meghatározott alapk, p, z, s tantervben, tantervben, tantervben, tankönyvtérben, tankönyvtérben, tantervben, tankönyvtérben, laboratóriumban, tantervben, demonstrációs teremben, gyakorló-, s szaktanteremben stb. (a továbbiakban tantervben) lehet megszervezni.

(2) Az (1) bekezdés szerinti alapk, p, z, s, r, e, p, d, s, p, e, c, i, a, l, i, z, i, c, k, p, z, s, t, a munkahelyi körülmények között a csoportos k, p, z, s, i, vagy egyedi munkahelyen, illetve megfelelő feltételekkel rendelkező tantervben lehet megszervezni.

(3) Ha az (1) bekezdésben meghatározott feltételek nem llnek rendelkezésre, de a gyakorlati k, p, z, s k"vetelményeire való felkészítés feltételei biztosíthatóak, a teljes gyakorlati k, p, z, s megszervezését a munkahelyi körülmények között is.

14. <sup>1</sup>

(1) A tanterv a k, p, z, s feladata, s felszereltség szerint lehet:

- a szakmai előkészítés alapk, p, z, s feladatát ellátó alapk, p, z, s tanterv, s
- a teljes gyakorlati k, p, z, s ellátó tanterv.

(2) A tanterv letesítése szerint lehet:

- iskolai tanterv,
- gazdálkodó szervezet által megvalósított •zemi tanterv,
- több gazdálkodó szervezet által megvalósított •zemk"zi tanterv, valamint
- k, p, z, s k"zpont által megvalósított tanterv.

15. <sup>1</sup>

(1) A tanterv felszereltségét a szakképesítés, n, t, kiadott felszerelési jegyzék tartalmazza. A felszerelési jegyzék a tantervben előírt gyakorlati k, p, z, s feladatok teljesítéséhez szükséges k"z"sen, s egyedileg használt, a oktatótechnikai eszközök, berendezések, gépek, műszerek stb. minimum tartozza meg, amelyek nélkül a gyakorlati k, p, z, s k"vetelményei nem teljesíthetők.

(2) A felszerelési jegyzék a gyakorlati k, p, z, s tanterv határozta meg.

(3) A tantervi gyakorlati k, p, z, sben használt eszközök (berendezés, gép, műszerek stb.) •zemk, p, e, s, a munkavégzési körülményeknek is megfelelő állapotban kell tartani, s karbantartásról, felújításról, illetve cseréről az eszközgyártó (forgalmazó) által meghatározott rendszabványok szerinti módon gondoskodni.

16. <sup>1</sup>

(1) A tantervben a tantervi feladatoknak, s k"vetelményeknek megfelelő munkaprogramot kell készíteni.

(2) Az iskolai tanterv módosításának szemléltetésére a Kt.-ben előírt figyelembevételvel a fenntartó gondoskodik.

(3) Az •zemi tanterv módosításának szemléltetésére

a) a tantervvezető (aki ezt a tevékenységet más munkákra mellett is ellátja),

b) a gyakorlati oktató (az Szt. 17. <sup>1</sup>-nak (2) a) pontjában meghatározottak szerint), tovább

c) a termelési szolgáltató tevékenység ellátásához szükséges műszaki, fizikai dolgozókat a gazdálkodó szervezet gondoskodik.

(4) A (3) bekezdés c) pontjában említett feladat a gazdálkodó szervezet technológiai, munkaszervezési rendjében is elvégezhető.

(5) Az •zemk"zi tanterv módosításához a (3) bekezdésben foglaltak szerint szükséges szemléltetésre a tanterv letesítésében, s az •zemeltetésben említett gazdálkodó szervezetek k"z"sen gondoskodnak.

(6) A k, p, z, s k"zpont iskolai rendszerű gyakorlati k, p, z, s ellátó tantervnek szemléltetésére a (3) bekezdésben foglaltak figyelembevételével a k, p, z, s k"zpont gondoskodik.

17. <sup>1</sup>

Az iskolai, valamint az •zemi, az •zemk"zi, s a k, p, z, s k"zpont által megvalósított tantervben a tanulócsoport létszáma a Kt.-ben meghatározott normatívák szerint kell kialakítani.

18. <sup>1</sup>

(1) Egyedi munkahelyen akkor folyhat gyakorlati k, p, z, s, ha

- a munkahely felszereltsége,
- a munkahelyen folytatott szakmai tevékenység tartalma, jellege,
- a k, p, z, s idejének leterhelése,

lehetővé teszi a szakképesítés, n, t, feladatok megvalósítását a szakmai, s vizsgázási k"vetelményekre való felkészülést.

(2) Az egyedi munkahelynek meg kell felelnie az üzleti-, munka-, k"nyezetvédelmi előírásoknak.

(3) Az egyedi munkahelyre beosztott tanuló k, p, z, s, re, s felügyeletre a gazdálkodó szervezet köteles az Szt. 17. <sup>1</sup>-nak (4) bekezdésében meghatározott feltételeknek megfelelő szakembert megbízni.



(4) Amennyiben a gazdálkodó szervezet több tanuló foglalkoztat egyedi munkahelyen, köteles felszámoltatni a tanulókat foglalkoztatásuk szakmai felkészítésük figyelemmel kísérésére, aki ezt a tevékenységet más munkája mellett is elláthatja.

#### AZ ISKOLARENDSZEREN KÍVÜLI SZAKKÉPZÉSRE VONATKOZÓ SZABÁLYOK

##### Nyilvántartási rendszer

###### 19. 1

(1) Iskolarendszeren kívüli szakképzés megkezdésére, folytatására az 1. 1 a) pontjában felsoroltak közül akkor jogosultak, ha az iskolarendszeren kívüli szakképzés folytatása intézmények nyilvántartásában szerepelnek. A nyilvántartás vezetői, és a kezelt adatok közzétételéről az iskolarendszeren kívüli szakképzés folytatása intézményeket a bejelentkezéskor tájékoztatni kell.

(2) A nyilvántartásba vételi iránti kérelmet a szakképzés folytatása intézmény a székhelye szerint illetékes munkaügyi központhoz (a továbbiakban: nyilvántartási vezető) az I. fokfokú eljárás lefolytatásához be kell nyújtania. A nyilvántartásba vételét bejegyzés köteles, végleges, nyertes.

(3) A nyilvántartásba vételi iránti kérelemhez csatolni kell:

a) jogi személyi kérelem az Ft. 1. sz. mellékletében felsorolt feladatokat intézményeket, illetve jogi személyiség nélküli gazdasági társaság esetében a cégjegyzéki nyilvántartásba vételét követő 30 napon belül nem rögzített kivonat, egyéni vállalkozás esetében a vállalkozási igazolvány hiteles másolatát;

b) amennyiben a kérelem az OKJ-ben szereplő szakképzés megkezdésére irányuló képzés folytatni, a szakképzés megnevezését, és sz. m. t.;

c) a (4) bekezdés figyelembevételével az oktatni kívánt szakképzés szakmai kidolgozott képzési programot, illetve a kérelemmel nyilatkozatot arról, hogy a képzési programot a képzés megkezdésétől 30 nappal benyújtja; ha a kérelem az OKJ-ben szereplő szakképzés megkezdésére irányuló képzés folytatni, és a képzés a szakképzés központi programja szerint kívánja megvalósítani, a kérelemmel nyilatkozatot kell benyújtania;

d) a szakmai vizsga szervezésére történő meghatalmazást, ennek hiányában az erre feljogosított intézmény vezetője, és a szakmai vizsga megszervezését vállalkozási nyilatkozatot, valamint a vizsgát szervező intézmény vezetőjének alapító okiratnak vagy vállalkozási igazolványának hiteles másolatát, és a vizsgaengedély sz. m. t.;

e) a kérelemmel nyilatkozatot arról, hogy az oktatási tevékenység folytatásához olyan helyiségekkel rendelkezik, amelyek az oktatási, és képzési előírások alapján erre alkalmasak, továbbá a helyiségekkel való rendelkezést igazoló dokumentumot (tulajdoni lap, bérleti szerződés);

f) a képzési program végrehajtásához szükséges személyi, és tárgyi feltételek megnevezését, és az oktatási miniszter közleményében meghatározott dokumentumokat, vagy a kérelemmel nyilatkozatot arról, hogy a dokumentumokat a képzés megkezdésétől 30 nappal benyújtja;

g) annak igazolását, hogy a kérelemmel nyilatkozottak között nincs közfoglalt, illetve a gazdasági társaság nem áll felszámolás alatt;

h) a nyilvántartásba vételi díj megfizetését igazoló csekk másolatát.

(4) Amennyiben a képzési program az OKJ-ben szereplő szakképzés megkezdésére irányuló, és a szakképzés folytatása intézmény nem központi programot végrehajt, köteles szakmai vizsgát végezni arra vonatkozóan, hogy a képzési program megfelel a szakképzés szakmai, és vizsgáztatási feltételeinek. A vizsgát a nyilvántartásba vételi iránti kérelemhez kell csatolni. Szakképzés, és a szakképzés, és a köznevelési miniszter által a Kt. 101. 1- nek (6) bekezdésében meghatározott Országos Szakfelvételi, és központi érettségivizsgák részét képezheti.

(5) A (4) bekezdésben meghatározott szakmai vizsgák tartalmaznia kell:

a) az Országos Szakfelvételi, és központi érettségivizsgák kiadását a köznevelési miniszter megnevezésével, a szakfelvételi, és nyilvántartási sz. m. t.;

b) a képzés folytatása megnevezését;

c) a képzési program megnevezését;

d) a szakfelvételi vizsgák foglaltatásáról arra vonatkozóan, hogy a program megfelel a szakmai, és vizsgáztatási feltételeknek.

(6) Ha a nyilvántartásba vételi iránti kérelmet az Szt. 2. 1- nek (1) bekezdésében szereplő intézmény nyújtja be, a (3) bekezdés d), g), és h) pontjában foglaltak nem vonatkoznak.

(7) A nyilvántartás vezetője a kérelem benyújtását követően 15 napon belül a nyilvántartásba vételi iránti kérelemmel nyilatkozatot, és a kérelemmel nyilatkozatot, illetve a köznevelési miniszter által fenntartott kérelemmel nyilatkozatot, és a szakmai vizsga szervezését vállalkozási intézmény fenntartóját, továbbá mellékelni a kérelem másolatát.

(8) A nyilvántartásba vételi eljárás egyébekben az államigazgatási eljárás általános szabályairól szóló 1957. évi IV. törvény alkalmazni.

###### 20. 1

(1) A nyilvántartás tartalmazza:

a) a nyilvántartásba vett szakképzés folytatása intézmény megnevezését, székhelyét;

b) a nyilvántartásba vételi számot;  
 c) a nyilvántartásba vételi időpontját;  
 d) a nyilvántartásba vételi, revízió, nyességi idejét;  
 e) az oktatni kívánt szakképesítések megnevezését, az OKJ-ben szereplő szakképesítések esetében azok számát is;  
 f) a megismelt eljárás(ok) időpontját;  
 g) a beszámolósi közzététel kezdésének időpontját, a beszámolósi közzététel teljesítésének időpontját;  
 h) a nyilvántartásból való törölés időpontját, s okát.

(2) A nyilvántartást vezető állami nyilvántartásból törölt szak-  
 képzést folytató intézménynek az (1) bekezdésben felsorolt  
 adatait a törölt státusz megjelölésével, a törölt szak-  
 képzést folytató intézménynek az (1) bekezdésben felsorolt  
 adatait a törölt státusz megjelölésével meg kell adni.

## 21. §

A nyilvántartást vezető állami nyilvántartásba vételt megtagadja, ha

a) a kérelem nem csatolta a 19. § (3), § (4) bekezdésében felsorolt mellékletek valamelyikét;

b) a kérelem által csatolt cikkegyezményben, alapító okiratban, vállalkozói igazolványban nem szerepel a képzési tevékenység, illetve annak a Gazdasági Tevékenységek Egységes Gazdálkodási Rendszerben (TEGÉR) meghatározott száma;

c) a kérelemkoriban már szerepelt a nyilvántartásban, de a kérelem benyújtását megelőzően belül a nyilvántartásból amiatt törölték, mert nem tett eleget beszámolósi közzétételének, illetve az általa folytatott szakképzés neki felrészlet nélkül hiúsult meg.

## 22. §

A nyilvántartásba vétellel kapcsolatos fellebbezés megadja a Szociális, Szakmai és Családügyi Minisztérium bírálóját.

## 23. §

(1) A nyilvántartásba vételi eljárás a kérelemnek igazgatási szolgáltatási díjat kell fizetni. A szolgáltatási díjat a nyilvántartást vezető állami nyilvántartás-felhasználási keretszámlájára kell befizetni.

(2) A szolgáltatási díj háromszáz forint, mely az általa nos forgalmi adót is magában foglalja.

(3) A nyilvántartásba vételt megtagadása elleni fellebbezés díja ezer forint, amely az általa nos forgalmi adót is magában foglalja. E díjat is a nyilvántartást vezető állami nyilvántartás-felhasználási keretszámlájára kell befizetni.

(4) A nyilvántartást vezető állami nyilvántartásba vételt megtagadása elleni fellebbezés díját a kérelem visszatérítési, amennyiben a fellebbezés alaposnak bizonyult.

(5) Az illetékes szerv 1990. évi XCIII. törvény 5. §-ának (1) bekezdésében alapjaiban a teljes személynél, kimentés, gben r, szes-  
 (1) bekezdésében alapjaiban a teljes személynél, kimentés, gben r, szes-  
 (1) bekezdésében alapjaiban a teljes személynél, kimentés, gben r, szes-

## 24. §

(1) A nyilvántartást vezető állami nyilvántartásba vett szak-  
 képzést folytató intézmény részére tanfolyamnyitványt ad ki. A tanfolyamnyitvány tartalmazza:

a) a nyilvántartásba vételi időpontját;

b) a szakképzést folytató intézmény elnevezését, székhelyét;

c) a nyilvántartásba vételi számot;

d) a nyilvántartásba vételnek, s az, revízió, nyességi idejét lejártnak időpontját;

e) a nyilvántartást vezető állami nyilvántartásba vételt megtagadása nyomán, hivatalos bírálati jegyzőkönyvet;

f) az oktatni kívánt szakképesítések megnevezését, az OKJ-ben szereplő szakképesítések esetében az azonosítószámát, sorszámozott felsorolásban.

(2) A tanfolyamnyitvány tartalmazza a tanfolyamnyitvány meg-  
 jelölését, s az eset, n a szakképzést folytató intézmény bejelentésén alapjaiban a nyilvántartást vezető állami tanfolyamnyitványon a vlt-  
 toz sokat feltünteteti.

(3) A tanfolyamnyitvány módosítása nem vonja magával a 26. § (2) bekezdésében előírt beszámolósi közzétételnek, s a 20. § (1) bekezdésében előírt pontja szerinti kezdés, gbe-  
 (3) A tanfolyamnyitvány módosítása nem vonja magával a 26. § (2) bekezdésében előírt beszámolósi közzétételnek, s a 20. § (1) bekezdésében előírt pontja szerinti kezdés, gbe-

## 25. §

(1) A szakképzést folytató intézménynek a nyilvántartást vezető állami nyilvántartásból, ha

a) a nyilvántartott intézmény ezt kéri;

b) a nyilvántartott intézmény a bejegyzés, revízió, nyességi-  
 nek lejárta előtt nem kéri a nyilvántartásba vételi eljárás megismétlését;

c) a rendeletben meghatározott beszámolósi közzétételnek, s a hiányzó feladatokat s utána 15 nap-  
 on belül nem tesz eleget;

d) az általa folytatott szakképzés neki felrészlet nélkül hiúsult meg.

(2) A szakképzést folytató intézmény tanfolyamnyitványban szereplő szakképzést törölni, s erről fenntartott is-  
 ,rtés;teni Á kell, ha az intézmény a 19. § (3) bekezdésében előírt pontja szerinti dokumentumokat a képzés megkezdése-  
 elől 30 nappal nem nyújtja be.

(3) A nyilvántartásból való törölés a nyilvántartásba vett eljárás iránymódosítás szabályokat kell megfeleltetni.

26. <sup>1</sup>

(1) A nyilvntartásba történő bejegyzés, revízió, nyesség, idejének lejtakor az eljárás meg kell ismételni. Amennyiben a 19. <sup>1</sup> (3) bekezdésnek a d) pontjában szereplő információk között megváltoztak, a megismelt eljárásban benyújtott kérelem tartalma, és mellékletei tekintetében a nyilvntartásba vételi eljárásra vonatkozó szabályok az irányadók. Ha a fenti információk változatlanok, az eljárás nyilatkozattal együtt, a kérelemhez csak a 19. <sup>1</sup> (3) bekezdésnek a f) pontjában előírt nyilatkozatokat, valamint g) pontban előírt igazolást kell csatolni. A kérelemben minden esetben fel kell tüntetni a nyilvntartási számot is.

(2) Az (1) bekezdésben foglaltakon túl a szakképzés folytatásának, az intézményi képzés a nyilvntartásba vételét követően folytatott tevékenységéről beszámoló elkészítését, és azt a kérelemhez csatolni. A beszámoló tartalmazza a rendelet melléklete határozza meg.

(3) A nyilvntartást vezető intézményi képviselő, az intézmény vezetője, a legközelebbi hónap utolsó napján közzé teszi az iskolarendszeren kívüli szakképzés statisztikai rendszernek országos összehasonlításához, ahonnan a beszámoló adatait a beszámoló feldolgozó szervezet (a Nemzeti Szakképzési Intézet, a továbbiakban: NSZI) évente a tárgyévi utolsó napján szerinti állapotnak megfelelően készíti, és a tárgyévi követően megkezdésnek, és folytatásnak feltételeként előírt "szeszit,seket, és elemzéseket. A beszámolókat közzé teszi a 27. <sup>1</sup>-ben felsoroltak számára.

(4) A nyilvntartott intézmény az eljárás megismétlése iránti kérelmet legközelebbi bejegyzés, revízió, nyesség, idejének lejtakor napján nyújthatja be.

(5) Egyebekben a megismelt eljárásra a nyilvntartásba vételi eljárásra vonatkozó szabályokat kell megfelelően alkalmazni.

27. <sup>1</sup>

A nyilvntartást vezető intézményi képviselő, az intézmény vezetője, a legközelebbi hónap utolsó napján közzé teszi az iskolarendszeren kívüli szakképzés statisztikai rendszernek országos összehasonlításához, ahonnan a beszámoló adatait a beszámoló feldolgozó szervezet (a Nemzeti Szakképzési Intézet, a továbbiakban: NSZI) évente a tárgyévi utolsó napján szerinti állapotnak megfelelően készíti, és a tárgyévi követően megkezdésnek, és folytatásnak feltételeként előírt "szeszit,seket, és elemzéseket. A beszámolókat közzé teszi a 27. <sup>1</sup>-ben felsoroltak számára.

listjét a tárgyévi december 31-ei állapotnak megfelelően a tárgyévi követően, január 31-ig megkezdésnek, és folytatásnak feltételeként előírt "szeszit,seket, és elemzéseket. A nyilvntartásba vételét követően megkezdésnek, és folytatásnak feltételeként előírt "szeszit,seket, és elemzéseket. A beszámolókat közzé teszi a 27. <sup>1</sup>-ben felsoroltak számára.

28. <sup>1</sup>

Az Oktatási Minisztérium az intézményi képzés folytatásának, az intézményi képzés a nyilvntartásba vételét követően folytatott tevékenységéről beszámoló elkészítését, és azt a kérelemhez csatolni. A beszámoló tartalmazza a rendelet melléklete határozza meg.

## Záró rendelkezések

29. <sup>1</sup>

(1) Ez a rendelet a kihirdetését követő napon lép hatályba.

(2) A rendelet hatálybalépésétől egyidejűleg a szakképzés megkezdésének, és folytatásának feltételeként előírt "szeszit,seket, és elemzéseket. A beszámolókat közzé teszi a 27. <sup>1</sup>-ben felsoroltak számára.

30. <sup>1</sup>

E rendeletnek az iskolai rendszeren kívüli szakképzésre vonatkozó rendelkezéseit a fegyveres erők rendvédelmi szervei keretében működő szakképzés iskolák tekintetében az Szt. 5. <sup>1</sup> (3) bekezdésnek a) pontja, valamint az 55. <sup>1</sup>-nek (4) bekezdése alapján az elterjedt szokások figyelembevételével kell alkalmazni.

Pokorni Zoltán s. k.,  
oktatási miniszter

*Melléklet a 45/1999. (XII. 13.) OM rendelethez*

**Beszámoló**  
 a  nyilvántartási számú  
 az iskolarendszeren kívüli szakképzést folytató intézmény  
. év . hó . nap és . év . hó . nap  
 közötti tevékenységéről

A képző intézmény neve: .....

székhelye: .....

A közoktatási intézmény OM azonosítója: .....

1. A képzést végző oktatók adatai:

1.1. Főállású oktatók száma:  ebből nők

1.2. A főállású oktatók megoszlása iskolai végzettség szerint

egyetemi végzettségű	<input type="text"/> <input type="text"/> <input type="text"/>	ebből nők	<input type="text"/> <input type="text"/> <input type="text"/>
főiskolai végzettségű	<input type="text"/> <input type="text"/> <input type="text"/>	ebből nők	<input type="text"/> <input type="text"/> <input type="text"/>
pedagógiai végzettséggel rendelkező oktatók száma	<input type="text"/> <input type="text"/> <input type="text"/>	ebből nők	<input type="text"/> <input type="text"/> <input type="text"/>
középiskolai végzettséggel rendelkező oktatók száma	<input type="text"/> <input type="text"/> <input type="text"/>	ebből nők	<input type="text"/> <input type="text"/> <input type="text"/>

1.3. A képző intézménnyel munkavégzésre irányuló egyéb jogviszonyban (megbízás, vállalkozás) álló oktatók száma  ebből nők

1.4. Az 1.3. pont szerinti oktatók iskolai végzettség szerinti megoszlása

egyetemi végzettségű	<input type="text"/> <input type="text"/> <input type="text"/>	ebből nők	<input type="text"/> <input type="text"/> <input type="text"/>
főiskolai végzettségű	<input type="text"/> <input type="text"/> <input type="text"/>	ebből nők	<input type="text"/> <input type="text"/> <input type="text"/>
pedagógiai végzettséggel rendelkező oktatók száma	<input type="text"/> <input type="text"/> <input type="text"/>	ebből nők	<input type="text"/> <input type="text"/> <input type="text"/>
középiskolai végzettséggel rendelkező oktatók száma	<input type="text"/> <input type="text"/> <input type="text"/>	ebből nők	<input type="text"/> <input type="text"/> <input type="text"/>

2. A szakmai elmélet oktatására használt helyiségek adatai

Saját rendelkezésű helyiségek

Sorszám	A férőhelyek száma

Rendszeresen rendelkezésre álló, bérelt helyiségek

Sorszám	A férőhelyek száma

## 3. A szakmai gyakorlat oktatására használt helyiségek adatai

## Saját rendelkezésű helyiségek

Sorszám	A férőhelyek száma	A szakképesítés tanulmányi területének kódja*			
		1.	2.	3.	4.

## Rendszeresen rendelkezésre álló, bérelt helyiségek

Sorszám	A férőhelyek száma	A szakképesítés tanulmányi területének kódja*			
		1.	2.	3.	4.

\* A szakképesítés OKJ azonosítójának 3—6. számjegye.

## 4. A beszámolási időszakban folytatott szakképzések képzési programjainak szerkezete

	Szám**	A képzési programok száma*			
		Saját fejlesztésű programok	Központi programok	Központi + saját fejlesztésű programok	Egyéb (pl. más képző intézménytől vásárolt programok)
OKJ szakképesítések					
Nem OKJ szakképesítések					

\* A szakképesítés OKJ azonosítójának 3—6. számjegye.

\*\* A képző intézmény hányféle OKJ, illetőleg nem OKJ szakképesítés megszerzését tette lehetővé a beszámolási időszakban.

## A saját fejlesztésű képzési programok szakképesítésenkénti felsorolása

OKJ azonosító	A szakképesítés megnevezése
<input type="checkbox"/> <input type="checkbox"/> <input type="checkbox"/> <input type="checkbox"/> <input type="checkbox"/> <input type="checkbox"/> <input type="checkbox"/> <input type="checkbox"/>	.....
<input type="checkbox"/> <input type="checkbox"/> <input type="checkbox"/> <input type="checkbox"/> <input type="checkbox"/> <input type="checkbox"/> <input type="checkbox"/> <input type="checkbox"/>	.....
<input type="checkbox"/> <input type="checkbox"/> <input type="checkbox"/> <input type="checkbox"/> <input type="checkbox"/> <input type="checkbox"/> <input type="checkbox"/> <input type="checkbox"/>	.....
<input type="checkbox"/> <input type="checkbox"/> <input type="checkbox"/> <input type="checkbox"/> <input type="checkbox"/> <input type="checkbox"/> <input type="checkbox"/> <input type="checkbox"/>	.....
<input type="checkbox"/> <input type="checkbox"/> <input type="checkbox"/> <input type="checkbox"/> <input type="checkbox"/> <input type="checkbox"/> <input type="checkbox"/> <input type="checkbox"/>	.....

## 5. A szakképzési törvény 52. § (5) bekezdés szerinti bejelentéseimet a beszámoló időtartamára vonatkozóan kiegészíttem.

igen  nem 

## 6. A képző intézmény rendelkezik-e szakmai szervezet által kiadott minősítéssel?

igen  nem 

## 7. A csatolt kiegészítő lapok száma darabszáma

Kelt: .....

A beszámoló elkészítéséért felelős vezető

neve:  
beosztása:  
telefonszáma:  
cégszerű aláírása:

A kitöltő

neve:  
beosztása:  
telefonszáma:  
cégszerű aláírása:

□□. számú Kiegészítő lap

a □□□□□□□□□□ nyilvántartási számú, az iskolarendszeren kívüli szakképzést folytató intézmény  
 □□□□. év □□. hó □□. nap és □□□□. év □□. hó □□. nap közötti tevékenységének beszámolójához

A képző intézmény neve: .....

székhelye: .....

A közoktatási intézmény OM azonosítója: .....

A szakképesítés megnevezése: ..... OKJ azonosító kódja □□□□□□□□\*

Szakmai vizsga szervezésére jogosult-e a képző intézmény: igen  nem

A szakképzés egyedi azonosítója a képző intézménynél (8 kód, amelyből 1—4 évszám; 5—8 sorszám, amelyet a képző intézmény határoz meg.)	A szakképzés megkezdésének ideje (év, hó, nap)	A szakképzés befejezésének ideje (év, hó, nap)	A szakképzésbe beiratkozottak száma	A beiratkozottak közül Ft. alapján támogatottak száma	A szakképzést befejezők száma	A szakképzést befejezők közül az Ft. alapján támogatottak száma	Az eredményes vizsgázók száma	Az eredményes vizsgázók közül az Ft. alapján támogatottak száma	A vizsgáztató intézmény**	
									megnevezése	nyilvántartási száma

\* Nem OKJ szakképzés esetén a statisztikai adatszolgáltatással azonosan: a képzés jellegének leginkább megfelelő OKJ kód 1—6. számjele.

\*\* A vizsgáztató intézmény adatait csak akkor kell kitölteni, ha a képző intézménynek nincs vizsgáztatói jogosultsága az adott szakképesítésre vonatkozóan.

esetileg vagy általános jelleggel kijelölt vezérigazgató-helyettes helyettesi.

(2) A helyettesítéssel megölt vezérigazgató-helyettes mindazok a vezérigazgatói jogosítványok megilletik és kötelezettségek terhelik, amelyeket a vezérigazgató nem tart kizárólagos hatáskörében, és amelyekre vonatkozóan a helyettesítési jogosultságot nem korlátozta.

(3) A vezérigazgató-helyettesek, az ügyvezető igazgatók távollétük vagy akadályoztatásuk eseteire kötelesek írásban kijelölni — a helyettesítési jogosultság terjedelmének meghatározásával egyidejűleg — azt a személyt, aki a helyettesítésről gondoskodik.

(4) A (2) bekezdésben meghatározottakon kívüli munkavállalók, érdemi munkások és más beosztott dolgozók helyettesítéséről ezen személyek munkaköri leírása rendelkezik.

#### 4. Cím

##### A titoktartási kötelezettség

#### 82. §

(1) A titoktartási kötelezettség az ÁPV Rt. valamennyi munkavállalóját terheli.

(2) Az üzleti titokról az üzleti titokvédelmi szabályzat, az államtitokról, a szolgálati titokról és a számítástechnikai adatok védelméről külön vezérigazgatói utasítás rendelkezik.

#### 5. Cím

##### Összeérhetetlenség

#### 83. §

Az ÁPV Rt. Igazgatóságának, Felügyelő Bizottságának tagjaira és vezető állású dolgozóira vonatkozó összeérhetetlenségi szabályokat a Privatizációs tv., a Ptk., a Gt., valamint a Munka Törvénykönyvének előírásai szerint kell alkalmazni.

#### 6. Cím

##### A képviselés cégjegyzés

#### 84. §

(1) Az ÁPV Rt. képviselésére vonatkozó szabályokra az Alapító Okirat 4.1. pontjában foglaltak irányadók.

(2) A vezérigazgató előterjesztést tehet az Igazgatóság részére a vezető állású munkavállalók képviselési jogával kapcsolatban.

#### 85. §

(1) A cégjegyzés vonatkozásában az Alapító Okirat 4.2. pontjában foglaltak az irányadók.

(2) A vezérigazgató előterjesztés útján javaslatot tehet az Igazgatóságnak az ÁPV Rt. azon alkalmazottaira, akik az Alapító Okiratban foglaltaknak megfelelően jogosultak cégjegyzésre.

#### VII. Fejezet

##### HATÁLYBALÉPÉS, VEGYES RENDELKEZÉSEK

#### 86. §

(1) Jelen szabályzat a Kormány jóváhagyó határozatának közzététele napján lép hatályba.

(2) A vezérigazgató-helyettesek kinyitása alá tartozó szervezeti egységeket a vezérigazgató előterjesztése alapján az Igazgatóság állapítja meg.

(3) A vezérigazgató köteles az SZMSZ-ben megjelölt szabályzatok és utasítások hatályba lépéséről a Kormány jóváhagyásától számított 60 napon belül gondoskodni.

## 9.1

(1) Ez a rendelet a kihirdetését követő 15. napon lép hatályba. Ettől az időponttól kezdődően az Akkreditációs Testület ellátja az e rendelet 4. §-ában meghatározott feladatokat. Az Akkreditációs Testület jár el azokban az esetekben is, amelyekben a továbbképzési programot a rendelet hatálybalépésétől nyújtottak be, és a rendelet hatálybalépésig az Országos Pedagógus-továbbképzési Akkreditációs Bizottság nem bírta el.

(2) E rendelet hatálybalépésének napján az Országos szakmai Országos vizsgáztatási nyelvjegyzék, és a szakmai tevékenységéről szóló 42/1999. (X. 13.) OM rendelet 13. §-a a közzétételétől (2) bekezdésével egyidejűleg a jelenlegi (2) §(6) bekezdésével (3) §(7) bekezdésével illeszkedik:

„(2) Az e rendelet 3. §-a (3) bekezdésének pontjában foglaltakat a 2004. december 31. után benyújtott kérelmek elbírálásánál kell alkalmazni.”

Pokorni Zoltán s. k.  
oktatási miniszter

### III. rész HATÁROZATOK

## A Kormány határozatai

### A Kormány 1123/1999. (XII. 13.) Korm. határozata

a köztisztviselők jogellátásáról szóló 1992. évi XXIII. törvény hatályal tartozó szervek jegyzékéről szóló 1034/1992. (VII. 1.) Korm. határozat kiegészítéséről

A Kormány a köztisztviselők jogellátásáról szóló 1992. évi XXIII. törvény 73. §-ának (2) bekezdésében kapott felhatalmazás alapján a köztisztviselők jogellátásáról szóló 1034/1992. (VII. 1.) Korm. határozat (a továbbiakban: H.) melléklete módosításra a közzétételétől határozatot hozza:

1. A H. melléklete kiegészül a „Közterület-felügyelet” megjelöléssel.

2. Ez a határozat 2000. január 1-jén lép hatályba.

Orbán Viktor s. k.,  
miniszterelnök

### A Kormány 1124/1999. (XII. 13.) Korm. határozata

a Magyar Cillam tulajdonban, és az Országos Reumatológiai és Fizioterápiás Intézet vagyonkezelésében lévő korábbi irgalmasrendi tulajdon visszaadásáról

#### A Kormány

1. a volt egyházi ingatlanok tulajdoni helyzetének rendezéséről szóló 1991. évi XXXII. törvény alapján engedélyezi, hogy a Budapest, II., Frankel László u. 17-19. (hrsz. 13465), és a Budapest, II., Frankel László u. 54. (hrsz. 14560/1) szám alatti ingatlan, mely a Magyar Cillam tulajdonban, és az ORFI kezelésében van, egyszemélyi funkció céljára a 2000. január 1-jétől a Betegpolgári Irgalmasrend tulajdonbába kerüljön;

Felelős: nemzeti kulturális tárca minisztere  
Határozat: 1999. december 15.

2. felhívja a nemzeti kulturális tárca miniszterét, hogy kezdeményezze a megalakuló, kv. delemről szóló 1997. évi LIV. törvény módosítását a Budapest, II., Frankel László u. 31-33. (hrsz. 14479/1) szám alatti ingatlanok a törvény mellékletét képező, az általa tulajdonból ki nem adható megalakuló listájáról való törölés érdekében. Ennek megtételére az ingatlan funkcióval együtt a Betegpolgári Irgalmasrend tulajdonbába, 2001. január 1-jétől birtokbába kell adni;

Felelős: nemzeti kulturális tárca minisztere  
Határozat: a törvény módosítását követően 30 nap

3. felhívja az egyszemélyi minisztert az 1. pontban jelzett ingatlanok funkcióval való birtokbaadás érdekében, hogy a közigazgatási határozatban foglaltak szerint kezdje meg a birtokbaadás elvégzését az Állami jogi aktusainak foganatosítását, továbbá a „d”-n közzétett Állami jogi aktusainak foganatosítását, a továbbiakban: egyházi intézmény) egyetemes kérésre jövevényi feltételrendszernek kialakításában, és véglegesítésében, az egyházi intézmény szakmai programjának alapulvételével;

Felelős: egyszemélyi miniszter  
Határozat: közigazgatási határozatok közzétételétől azonnal

4. felhívja az ORFI-t, és felkéri az egyházi intézményt, hogy az 1. pont szerinti ingatlanok birtokbaadásnak végrehajtásához szakmai és technikai jellegű megállapodást hozza létre oly módon, hogy a birtokbaadás folyamata a



k"zigazgat si hat rozat kibocs t s t l sz mjtott 180 napon bel l befejez hessen;

Felel s: eg,szs,g gyi miniszter  
nemzeti kultur lis "r"ks,g minisztere  
Hat rid s folyamatos a k"zigazgat si hat rozat kibocs t s t l kezd s n

5. felh vja az ORFI-t ,s felk,ri az egyh zi int,zm,nyt, hogy a 2. pont szerinti ingatlan birtokbaad s nak v,gre-hajt s hoz sz ks,ges technikai jellem g llapod st hozza l,tre oly m d n, hogy a birtokbaad s folyamata 2001. janu r 1-j,ig z ruljon le.

Felel s: eg,szs,g gyi miniszter  
nemzeti kultur lis "r"ks,g minisztere  
Hat rid s folyamatos a k"zigazgat si hat rozat kibocs t s t l kezd s n

A minisztereln k helyett:

Dr. K"v,r L sz l s. k.,  
t rca n,lk li miniszter

## A Korm ny 1125/1999. (XII. 13.) Korm. hat rozata

az lllami Privatiz ci s ,s Vagyonkezel s  
R,szv,nyt rsas g Szervezeti ,s M d,si Szab lyzat nak j v hagy s r l

1. A Korm ny az llam tulajdon ban l, v lalkoz i vagy on ,rt,kesjt,s,r s sz l c 1995. ,vi XXXIX. t"rv,ny 20. 1-a alapj n az lllami Privatiz ci s ,s Vagyonkezel s R,szv,nyt rsas g Szervezeti ,s M d,si Szab lyzat t j v hagyja ,s e hat rozat mell,kletek,nt k"zz,teszi.

2. Ez a hat rozat a k"zl,se napj n l,p hat lyba, egyide-j l e g a Korm ny az lllami Privatiz ci s ,s Vagyonkezel s R,szv,nyt rsas g Szervezeti ,s M d,si Szab lyzat nak j v hagy s r l sz l c 1076/1995. (VIII. 8.) Korm. hat rozatot, valamint az azt m d osjt c 1058/1996. (V. 30.) Korm., 1029/1997. (III. 12.) Korm., 1056/1997. (V. 28.) Korm., 1031/1998. (III. 27.) Korm. ,s 1103/1998. (VII. 31.) Korm. hat rozatokat hat lyon k j v l helyezi.

Orb n Viktor s. k.,  
minisztereln k

### Mell,klet

a 1125/1999. (XII. 13.) Korm. hat rozathoz

Az lllami Privatiz ci s ,s Vagyonkezel s  
R,szv,nyt rsas g Szervezeti ,s M d,si Szab lyzata

### Tartalomjegyz,k

Bevezet s rendelkezesek  
Az lgazgat s g  
Az lgazgat s g hat sk"re  
Az lgazgat s g l,seinek rendje  
Az lgazgat s g eln"ke  
A Felgyel s Bizotts g  
A Felgyel s Bizotts g feladatk"re ,s m d,se  
A Felgyel s Bizotts g l,seinek rendje  
A k"nyvvizsg l c  
Az lll Rt munkaszervezet,nek vezet,s,re vonatkoz c l tal nos szab lyok  
A munkaszervezet ir nyt sa  
A Vezet s r tekezeslet  
A vezet s l alkalmazottakra vonatkoz c k"z"s szab lyok  
A vez,r igazgat c  
A vez,r igazgat c-helyettesekkel kapcsolatos k"z"s szab lyok  
A gazdas gi vez,r igazgat c-helyettes feladat- ,s hat sk"re  
A vagyonkezel,si vez,r igazgat c-helyettes feladat- ,s hat sk"re  
A tranzakci s vez,r igazgat c-helyettes feladat- ,s hat sk"re  
A funkcion lis vez,r igazgat c-helyettes feladat- ,s hat sk"re  
A hitelint,zeti ,s t r kepiaci vez,r igazgat c-helyettes feladat- ,s hat sk"re  
A vezet s g t n csos feladat- ,s hat sk"re  
Az gyvezet s igazgat c k  
Az lll Rt m d,si t meghat roz c fontosabb szab lyok  
A kiadm nyoz si jogok gyakorl sa  
Az utalv nyoz si ,s p,nz gyi k"telezetts,g v l lal si jogk"r  
Az lll Rt. munkav llal c ira vonatkoz c l tal nos szab lyok  
A munkav,gz,s f l b szab lyai  
A munkak"r tad s- tv,tel,nek szab lyai  
A helyettesjt,si rend  
A titoktart si k"telezetts,g  
TM sszef,rhetetlens,g  
A k,pviselet ,s c,gjegyz,s  
Hat lybal,p,s, vegyes rendelkezesek

### BEVEZET S RENDELKEZ S EK

Az lllami Privatiz ci s ,s Vagyonkezel s R,szv,nyt rsas g (a tov bbiakban: lll Rt.) jog ll s t, szervezeti fel,pjt,s,t ,s m d,si t l k l n"sen l az al bbiak szab lyozz k:

— az állam tulajdonában lévő vállalkozói vagyon értékesítéséről szóló 1995. évi XXXIX. törvény (a továbbiakban: Privatizációs tv.),

— a gazdasági társaságokról szóló 1997. évi CXLIV. törvény (a továbbiakban: Gt.),

— a számvitelről szóló 1991. évi XVIII. törvény (a továbbiakban: Szt.),

— az értékpapírok forgalomba hozataláról, a befektetési szolgáltatásokról és az értékpapír tőzsdéről szóló 1996. évi CXI. törvény (a továbbiakban: Épt.),

— a csődeljárásról, a felszámolási eljárásról és a végelszámolásról szóló 1991. évi IL. törvény (a továbbiakban: csőd tv.),

— a hitelintézetekről és a pénzügyi vállalkozásokról szóló 1996. évi CXII. törvény (a továbbiakban: Hpt.),

— a Polgári Törvénykönyvről szóló 1959. évi IV. törvény

— az ÁPV Rt. éves beszámoló készítési és könyvvezetési kötelezettségének sajátosságairól szóló 87/1996. (VI. 19.) Korm. rendelet,

— az éves költségvetési törvények.

## I. Fejezet

### AZ IGAZGATÓSÁG

#### 1. §

Az ÁPV Rt. Igazgatóságának feladata az ÁPV Rt. tevékenységére és gazdálkodására vonatkozó jogszabályokban, a kormányhatározatokban, az alapítói határozatokban, a részvényesi jogok gyakorlójának határozataiban, illetve a saját határozataiban foglaltaknak megfelelően szervezni, irányítani és ellenőrizni a Társaság tevékenységét és gazdálkodását.

#### 1. Cím

##### Az Igazgatóság hatásköre

#### 2. §

Az ÁPV Rt. Igazgatósága dönt minden olyan ÁPV Rt. álláspont kialakításában, amelynek eredménye az ÁPV Rt. által kezdeményezett kormány-előterjesztés alapján kormányhatározat, törvénymódosítás vagy törvény lesz, így különösen:

(1) az ÁPV Rt. Szervezeti és Működési Szabályzata, illetve annak módosítása (a továbbiakban: SZMSZ),

(2) az ÁPV Rt. belső ellenőrzési rendszeréről szóló szabályzata, illetve a Versenyeztetési Szabályzata,

(3) a Kormány éves országgyűlési beszámolójához, az ÁPV Rt. tevékenységéről, a tulajdonában álló, valamint a hozzárendelt vagyon alakulásáról, hasznosításának eredményéről készült jelentés,

(4) a tartós állami tulajdon körének módosítása.

#### 3. §

Az ÁPV Rt. Igazgatósága dönt:

(1) az ÁPV Rt.-hez rendelt vagyonnal kapcsolatos tranzakciós ügyekben, ha annak értéke (a vagyon könyvszerinti értéke, vagy a könyvszakértő által elfogadott vagyonérték, illetve az ajánlati vagy szerződéses érték közül a legnagyobb) eléri vagy meghaladja az 500 M Ft-ot:

a) értékesítés (ideértve a cserét is),

b) a Privatizációs tv. 70. § (2) bekezdése alapján — az ÁPV Rt.-hez rendelt állami vállalatoknak, az átmenetileg hatályban tartott 1992. évi LIV. törvény 20. § (1) bekezdésében meghatározott tevékenységek (részvények, üzletrészek, ingatlanok vagy más eszközvagyon eladása, apportálás stb.),

c) a Privatizációs tv. 62 §-ában meghatározott vagyonnevelési tevékenység,

d) apportálás,

e) portfólió csomagok összeállítása, illetve módosítása,

f) a Privatizációs tv. által biztosított lehetőség alapján a hozzárendelt vagyon értékesítéséből származó bevételből társasági részesedések, ingatlanok vásárlása,

(2) a Privatizációs tv. 4. §-ának (1) bekezdése alapján az érintett miniszterek véleményének figyelembevételével, az ÁPV Rt.-hez rendelt társaságok közgyűlésein, illetve taggyűlésein képviselendő álláspontról (mandátum kiadás), ha

a) a társaság saját tőkéjén belül az ÁPV Rt. tulajdoni részesedése az 500 M Ft-ot meghaladja, vagy

b) a társaság tartós állami tulajdoni körbe tartozik, továbbá

c) a hitelintézetek,

d) az ÁPV Rt.-nek, illetve elődszervezeteinek saját alapítású cégei, valamint

e) azon társaságok, ahol a részvények valamilyen többlet jogot [Gt. 183. § (1) bekezdése] biztosítanak az alábbi kérdések bármelyikében:

— a Gt., illetve alapszabály (alapító okirat, társasági szerződés) szerint 3/4-es szótöbbséget igénylő kérdések,

— üzleti terv, éves beszámoló (konszolidált is),

— személyi kérdések,

— végelszámolás, felszámolás,

— osztalék fizetése.

f) a Privatizációs tv. 7. § (5) bekezdésének hatálya alá tartozó társaságok esetében,

(3) értékhatárra tekintet nélkül a (2) bekezdés a)—f) alpontokban meghatározott társaságok részvényeinek, üzletrészeinek értékesítése, apportálása, vagyonnevelésbe adása,

(4) értékhatártól függetlenül a zártkörű pályázat elrendelése, a zártkörű elhelyezés, a részvények Épt. tv. szerinti nyilvános forgalomba hozatala és a tőzsdei értékesítés,

(5) az ÁPV Rt. által közvetlenül, illetve közvetve alkalmazott tanácsadók, illetve az Épt. alapján alkalmazott befektetési szolgáltatók kiválasztására irányuló pályázat feltételeinek, a pályázat eredményének elfogadása, a szerződések megkötése és kifizetése, amennyiben a tervezett tanácsadói, illetve befektetési szolgáltatói díj összességében eléri vagy meghaladja a 100 M Ft-ot. (Tanácsadónak kell tekinteni e rendelkezés vonatkozásában a szerződés alapján az

ÁPV Rt. részére munkát végző külső szakértőt, valamint az ÁPV Rt. részére szolgáltatást teljesítő más személyt vagy szervezetet is. A devizában meghatározott tanácsadói, illetve befektetési szolgáltatói díj összegét az MNB-nek a döntés időpontjában megállapított hivatalos deviza középárfolyamának alapul vételével kell kiszámítani.),

(6) a Privatizációs törvény 31/A. § (3) bekezdésének hatálya alá tartozó esetben a pályázat eredménytelenné nyilvánítása,

(7) a Privatizációs tv. 70. §-ában meghatározott, gazdasági társasággá még át nem alakult állami vállalatok csődbejelentésével, végelszámolásával, felszámolásával kapcsolatban a tulajdonosra (alapítói jogok gyakorlójára) háruló kötelezettségek ellátása, az állami vállalatok gazdasági társasággá történő átalakulása,

(8) a Privatizációs tv. 24. § (2) bekezdése alapján az ÁPV Rt. által a privatizációt előmozdító célra:

a) gazdasági társaság, befektetési rendeltetésű alap létesítése,

b) illetve ilyen gazdasági társaságban részesedés megszerzése,

c) vagy e társaság részére nem pénzbeli hozzájárulásként vagyon rendelkezésre bocsátása,

(9) a Privatizációs tv. 35. § a) pontjában meghatározott pénzbeli térítés nélküli vagyonátadás,

(10) az ÁPV Rt. saját vagyona terhére történő részvény, üzletrész, illetve ingatlan vásárlása, amennyiben a 100 MFt-ot meghaladja (a vagyon könyvszerinti értéke vagy a könyvszakértő által elfogadott vagyonérték, illetve az ajánlati vagy szerződéses érték közül a legnagyobb),

(11) az ÁPV Rt. általi kötvénykibocsátás és a felveendő hitelek értékhatártól függetlenül,

(12) a Privatizációs tv. 23. § (3) bekezdése szerinti ügyekben, a pénzügyminiszter előzetes egyetértése alapján az ÁPV Rt.-hez rendelt társaságok privatizációjához kapcsolódó kezesség, szavatosság, ide nem értve a Ptk. szerinti, az ÁPV Rt.-t mint eladót terhelő jog- és kellékszavatosságot,

(13) a reorganizációval, gazdaságpolitikával, vagyonkezeléssel és környezetvédelemmel kapcsolatosan, valamint minden egyéb, a költségvetési törvényben meghatározott kereteken belüli kötelezettségvállalás és annak kifizetése ha az értékhatár a 100 M Ft-ot meghaladja,

(14) peren kívüli és perbeli egyezség létrehozása, ha az egyezséggel érintett követelés vagy kötelezettség mértéke járulékaival együtt eléri vagy meghaladja az 500 M Ft-ot,

(15) az ÁPV Rt. által pályázat alapján összeállított szakértői névjegyzékek elfogadása és módosítása,

(16) a vezérigazgatóval kapcsolatos munkáltatói jog kérdése az Alapító számára fenntartott kérdések kivételével,

(17) az ÁPV Rt.-n belül igazgatóságok létrehozása és megszüntetése,

(18) az Igazgatóság és az általa alakított bizottságok ügyrendje,

(19) a Privatizációs tv. 7. § (4) bekezdésében meghatározott — az e törvény melléklete szerint tulajdonosi jogokat gyakorló miniszter által tartós állami tulajdonrészt maghaladó állami

részesedés privatizációjának ütemére és menetére vonatkozó döntése alapján — privatizációs feladatok végrehajtása.

#### 4. §

Az ÁPV Rt. Igazgatósága irányítási, ellenőrzési és tájékoztatói tevékenysége keretében:

(1) az ÁPV Rt. Etikai Kódexének, számviteli politikájának, pénzügyi és gazdálkodási, továbbá iratkezelési szabályzatainak elfogadása,

(2) a privatizációért felelős miniszter számára az ÁPV Rt.-nek a számvitelről szóló törvényben megfogalmazottak szerint összeállított éves beszámolójának és a hozzárendelt vagyonról szóló éves beszámolónak az elfogadása, valamint az ÁPV Rt. éves üzleti-pénzügyi tervének jóváhagyása,

(3) az ÁPV Rt. könyvvizsgálójával kötött megbízási szerződés jóváhagyása,

(4) az ÁPV Rt. a tulajdonában álló és a hozzárendelt vagyon változásáról, hasznosításáról félévenként készülő tájékoztatás az Állami Számvevőszék számára, illetve az Állami Számvevőszék észrevételeire adandó írásbeli válasz megadása,

(5) az Országgyűlés illetékes bizottságának, illetve az országgyűlési képviselők legalább 20%-ának indítványára bármely privatizációs ügyben az Országgyűlés számára beszámoló elkészítése,

(6) az ÁPV Rt. Felügyelő Bizottsága részére negyedéves beszámoló készítése az ÁPV Rt. tevékenységéről,

(7) az ÁPV Rt. vezérigazgatójának negyedévenkénti beszámoltatása az ÁPV Rt. tevékenységéről, illetve vezérigazgató-helyettesek beszámoltatása a hozzájuk tartozó társaságok működéséről és az alárendelt igazgatóságok feladatainak végrehajtásáról,

(8) Az Igazgatóság a 3. § (1), (5), (7), (8), (10), (12), (13) és (14) bekezdéseiben megállapított hatáskörét a vezérigazgatóra és az Ügyvezetésre átruházhatja.

#### 2. Cím

##### *Az Igazgatóság üléseinek rendje*

#### 5. §

Az Igazgatóság legalább kéthetente egyszer ülést tart. Az Igazgatóság ülését legalább 4 nappal, rendkívüli esetben 2 munkanappal az ülést megelőzően az elnök hívja össze az írásbeli meghívó megküldésével. A meghívóban meg kell jelölni az ülés időpontját, helyét, a napirendet és csatolni kell az előterjesztéseket is.

Az Igazgatóság ügyrendjében meghatározott rendben soron kívüli ülés is összehívható. Legalább három igazgatósági tag kezdeményezésére az Igazgatóság ülését össze kell hívni.

#### 6. §

Az Igazgatóság ülésére az érintett minisztert meg kell hívni. Az ülésen a Gazdasági Versenyhivatal elnöke vagy megbízott képviselője, valamint az ÁPV Rt. Felügyelő Bizottságának elnöke vagy megbízott képviselője állandó meghívottként vesz részt.

## 7. §

Az Igazgatóság ülése akkor határozatképes, ha azon tagjainak többsége részt vesz. Az ülés vezetője az ülés megkezdésekor köteles megállapítani annak határozatképességét, azt folyamatosan figyelemmel kell kísérnie.

## 8. §

A határozathozatal szavazással történik. A döntés meghozatalához a jelen lévő tagok többségének szavazata szükséges, kivéve a 3. § (6) bekezdésében szabályozott döntést, ahol az igazgatósági tagok 2/3-ának „igen” szavazata szükséges a pályázat eredménytelenné nyilvánításához. Az Igazgatósági ülésen szavazategyenlőség esetén az elnök szavazata dönt.

## 9. §

Az ülésekről a hozzászólások lényegét és a határozatok tartalmát jegyzőkönyv készül. Az Igazgatósági tag eltérő véleményét a jegyzőkönyvben kérésére külön meg kell jeleníteni.

## 10. §

Az Igazgatóság legalább két tagjának kezdeményezésére jogosult az ÁPV Rt. hatáskörébe tartozó bármely ügyben a döntés jogát magához vonni, kivéve azon ügyeket, amelyekben a döntés joga az Alapítót, illetve a privatizációért felelős minisztert illeti meg.

## 11. §

Az Igazgatóság ülésének részletes eljárási szabályait ügyrendjében szabályozza.

## 3. Cím

*Az Igazgatóság elnöke*

## 12. §

Az Igazgatóság elnökének feladatai:

- (1) összehívja és vezeti az Igazgatóság üléseit,
- (2) meghatározza az Igazgatóság üléseinek tervezett napirendjét,
- (3) felfüggesztheti a döntéshozatalt és a privatizációért felelős miniszterhez fordulhat a Kormány döntésének kezdeményezése érdekében,
- (4) megfogalmazza és aláírja az Igazgatóság határozatait,

- (5) képviseli az Igazgatóságot,
- (6) kapcsolatot tart a Felügyelő Bizottsággal és a könyvvizsgálóval,
- (7) gyakorolja a szakmai felügyeletet az Igazgatóság munkáját segítő szervezeti egység felett,
- (8) ellát minden egyéb feladatot, amelyet az Igazgatóság a hatáskörébe utal.

## 13. §

(1) Az elnököt az igazgatósági feladatainak ellátásában való akadályoztatása esetén az általa írásban kijelölt igazgatósági tag helyettesíti.

(2) Az elnök, illetve az (1) bekezdés szerint eljáró helyettese az igazgatósági ülés vezetésével más igazgatósági tagot is megbízhat.

## 14. §

Az ÁPV Rt.-nél az igazgatóság elnöki, illetve vezérigazgatói tisztséget ugyanazon személy is betöltheti.

## II. Fejezet

*A FELÜGYELŐ BIZOTTSÁG*

## 15. §

Az ÁPV Rt. működését a tizenegy tagból álló Felügyelő Bizottság ellenőrzi. A Felügyelő Bizottság elnökének és tagjainak kinevezéséről, visszahívásáról, megbízatásuk időtartamáról és a velük kapcsolatos összeférhetlenségi szabályokról a Privatizációs törvény rendelkezik.

## 1. Cím

*A Felügyelő Bizottság feladatköre és működése*

## 16. §

(1) Ellenőrzi az ÁPV Rt. Igazgatóságának, illetve Ügyvezetésének tevékenységét. Ennek keretében az Igazgatóság tagjaitól, valamint az Ügyvezetéstől jelentést, illetőleg felvilágosítást kérhet, az ÁPV Rt. üzleti könyveit és iratait megvizsgálhatja, melynek során szakértőt is igénybe vehet.

(2) Megvizsgál a Részvényesi Jogok Gyakorlója kizárólagos hatáskörébe tartozó valamennyi, az ÁPV Rt. Igazgatósága által készített előterjesztést, jelentést.

A Felügyelő Bizottság írásban köteles véleményezni az ÁPV Rt. üzletpolitikájáról szóló évenkénti jelentéseket, éves beszámolóját és a vagyonkimutatásról készült jelentéseit. Az e pontban foglaltak betartása nélkül a jelentésekről, az éves beszámolóról és a nyereség felosztásáról érvényesen nem hozható határozat.

(3) Ellenőrzi az ÁPV Rt. által lefolytatott versenyeztetési eljárások szabályszerűségét.

(4) Elősegíti az Állami Számvevőszék Privatizációs törvényben előírt ellenőrzési tevékenységét, ennek keretében véleményezi az állam vállalkozói vagyonának változásáról és hasznosításáról félévenként az Állami Számvevőszéknek elkészítendő tájékoztatót.

(5) A Felügyelő Bizottság az ÁPV Rt. minden gazdasági tevékenységét jogosult megvizsgálni. A Felügyelő Bizottság elnöke és tagjai a Bizottság által kezdeményezett vizsgálatokat érintő üzleti titok körébe tartozó ügyiratokba is betekinthetnek.

(6) Szakmailag irányítja az ÁPV Rt. belső ellenőrzési tevékenységét.

(7) A Részvényesi Jogok Gyakorlójának bármely kérdésben indítványt tehet, illetve eljárást kezdeményezhet.

(8) Hatáskörében eljárva megtesz minden olyan intézkedést, amely az ÁPV Rt. eredményes működésének biztosítása érdekében szükséges.

#### 17. §

A Felügyelő Bizottság saját működésének részletes eljárási szabályait ügyrendjében határozza meg.

#### 18. §

A Felügyelő Bizottság elfogadja saját ügyrendjét és jóváhagyásra a Részvényesi Jogok Gyakorlója elé terjeszti.

#### 19. §

A Felügyelő Bizottság jogait testületileg gyakorolja. Ellenőrzési feladatait állandó jelleggel is megoszthatja tagjai között.

#### 20. §

(1) Abban az esetben, ha a Felügyelő Bizottság tagjainak száma nyolc fő alá csökken, ezt a tényt a Felügyelő Bizottság elnöke — a szükséges intézkedések megtétele céljából — haladéktalanul köteles bejelenteni a Részvényesi Jogok Gyakorlójának.

(2) Abban az esetben, ha a Felügyelő Bizottság egy olyan tagjának szűnik meg a bizottsági tagsága, aki a Privatizációs törvényben meghatározott jelölésre jogosult jelöltje, úgy ezt a tényt a Felügyelő Bizottság elnöke haladéktalanul köteles bejelenteni a Részvényesi Jogok Gyakorlójának.

#### 2. Cím

#### *A Felügyelő Bizottság üléseinek rendje*

#### 21. §

(1) A Felügyelő Bizottság üléseit annak elnöke hívja össze és vezeti.

(2) Az elnököt a felügyelő bizottsági tagságának megszűnése esetén az új elnök kinevezéséig az FB által megválasztott tag helyettesíti. A Felügyelő Bizottság ülése szükség esetén bármikor összehívható. Az ülés összehívását — az ok és a cél megjelölésével — a Felügyelő Bizottság bármely tagja írásban kérheti az elnöktől, aki a kérelem kézhezvételétől számított nyolc napon belül köteles intézkedni a Felügyelő Bizottság ülésének harminc napon belüli időpontra történő összehívásáról. Ha az elnök a kérelemnek nem tesz eleget, a tag maga jogosult az ülés összehívására.

#### 22. §

(1) A Felügyelő Bizottság a hatáskörébe tartozó kérdésekben határozattal dönt. A Felügyelő Bizottság ülése akkor határozatképes, ha azon tagjainak kétharmada — ezen belül az elnök vagy a helyettesítésére meghatalmazott tag — jelen van. A határozatait egyszerű szótöbbséggel hozza.

(2) A Felügyelő Bizottság üléseiről jegyzőkönyvet kell felvenni. Ebben minden esetben ki kell térni a szavazás módjára, menetére, személy szerint utalva arra, hogy ki hogyan szavazott.

### III. Fejezet

#### *A KÖNYVVIZSGÁLÓ*

#### 23. §

Az ÁPV Rt.-nél a Privatizációs törvény erejénél fogva kötelező az éves beszámoló könyvvizsgálói felülvizsgálata, auditálása.

#### 24. §

A független könyvvizsgáló jogállására, működésére és kötelezettségeire a Gt. törvény, a Privatizációs törvény, az Alapító Okirat, a könyvvizsgálókra vonatkozó jogszabályok, illetve a vele kötött szerződések rendelkezései az irányadók.

## IV. Fejezet

AZ ÁPV Rt. MUNKASZERVEZETÉNEK VEZETÉSÉRE  
VONATKOZÓ ÁLTALÁNOS SZABÁLYOK

## 1. Cím

## A munkaszervezet irányítása

## 25. §

(1) Az ÁPV Rt. munkaszervezetét a munkaviszonyban álló vezérigazgató vezeti, a Privatizációs tv., a hatályos jogszabályok, az ÁPV Rt. Alapító Okirata, a Részvényesi Jogok Gyakorlójának határozatai, valamint az Igazgatóság döntéseinek keretei között.

(2) A vezérigazgató feladatait a vezérigazgató-helyettesekkel munkamegosztásban látja el, illetve az Ügyvezetés keretében szervezi és irányítja az ÁPV Rt. tevékenységét, gazdálkodását.

(3) A munkaszervezet feladatait a vezérigazgató, a vezérigazgató-helyettesek, az ügyvezető igazgatók irányításával működő szervezeti egységek látják el. Ezek igazgatóság szervezeti egység formában működnek.

(4) A vezérigazgató egyes feladatok ellátására elkülönült szervezettel nem rendelkező bizottságot vagy munkacsoportot hozhat létre.

## 2. Cím

## A Vezetői Értekezlet

## 26. §

(1) Az ÁPV Rt. Vezetői Értekezlete (a továbbiakban: Ügyvezetés) a vezérigazgatóból, a vezérigazgató-helyettesekből, a vezető jogtanácsosból álló testület. Az előterjesztő ügyvezető igazgató, az Igazgatósági Titkárság vezetője, a belső ellenőrzési szervezet vezetője, valamint a Kommunikációs és Nemzetközi Igazgatóság vezetője tanácskozási joggal vesz részt az Ügyvezetésen.

(2) Az Ügyvezetés feladata az ÁPV Rt. gazdálkodására vonatkozó jogszabályoknak, az alapítói határozatoknak, az Igazgatósági határozatoknak és a vezérigazgató által megjelölt feladatoknak megfelelően szervezni és irányítani a szervezet tevékenységét és gazdálkodását.

(3) Az Ügyvezetés tevékenységét a vezérigazgató irányítja, megállapítja munkarendjét, üléseinek gyakoriságát és napi-rendjét. A vezérigazgató távollétében az Ügyvezetés ülésének irányítását és a vezérigazgatói jogok gyakorlását a vezérigazgató által írásban kijelölt helyettes látja el. A vezérigazgató-helyettesek és a vezető jogtanácsos a testület ülésén gyakorolható jogaikat átruházhatják.

## 27. §

(1) Az Ügyvezetés ülése akkor határozatképes, ha azon a vezérigazgató vagy a helyettesítésére feljogosított vezérigazgató-helyettes személyesen és legalább még két vezérigazgató-helyettes jelen van.

(2) Az Ügyvezetés döntéseit és határozatait egyszerű szótöbbséggel hozza, szavazategyenlőség esetén a vezérigazgató szavazata dönt. Az Ügyvezetés által hozott döntésekkel és határozatokkal szemben a vezérigazgatónak vétőjoga van. A vezérigazgató „nem” szavazata egyben a vétőjog gyakorlásának minősül.

(3) Az Ügyvezetés üléseiről jegyzőkönyv készül, amelynek tartalmaznia kell az Ügyvezetés által hozott határozatokat.

## 28. §

Az Ügyvezetés dönt:

(1) az ÁPV Rt.-hez rendelt vagyonnal kapcsolatos tranzakciós ügyekben, ha annak értéke (a vagyon könyvszerinti értéke, vagy a könyvszakértő által elfogadott vagyonérték, illetve az ajánlati vagy szerződéses érték közül a legnagyobb) eléri vagy meghaladja az 250 M Ft-ot, de nem éri el az 500 M Ft-ot:

a) értékesítésről (ideértve a cserét is),

b) a Privatizációs tv. 70. § (2) bekezdése alapján — az ÁPV Rt.-hez rendelt állami vállalatoknak, az átmenetileg hatályban tartott 1992. évi LIV. törvény 20. § (1) bekezdésében meghatározott ügyekben (részvények, üzletrészek, ingatlanok vagy más eszközvagyon eladása, apportálás stb.),

c) a Privatizációs tv. 62 §-ában meghatározott vagyonnevelési ügyekben,

d) apportálásról,

e) portfólió csomagok összeállításáról, illetve módosításáról,

f) a Privatizációs tv. által biztosított lehetőség alapján a hozzárendelt vagyon értékesítéséből származó bevételből társasági részesedések, ingatlanok vásárlásáról,

(2) a Privatizációs tv. 4. §-ának (1) bekezdése alapján az érintett miniszterek véleményének figyelembevételével, az ÁPV Rt.-hez rendelt társaságok közgyűlésein, illetve taggyűlésein képviselendő álláspontokról (mandátum kiadás), a társaság saját tőkéjén belül az ÁPV Rt. tulajdoni részesedése a 250 M Ft-ot eléri vagy meghaladja, de az 500 M Ft-ot nem éri el,

(3) az ÁPV Rt. által közvetlenül, illetve közvetve alkalmazott tanácsadók, illetve az Épt. tv. alapján alkalmazott befektetési szolgáltatók kiválasztására irányuló pályázat feltételeinek, a pályázat eredményének elfogadásáról, a szerződések megkötéséről és kifizetéséről, amennyiben a tervezett tanácsadói, illetve befektetési szolgáltatói díj összességében eléri vagy meghaladja a 50 M Ft-ot, de nem éri el a 100 M Ft-ot. (Tanácsadónak kell tekinteni e rendelkezés vonatkozásában a szerződés alapján az ÁPV Rt. részére munkát végző külső szakértőt, valamint az ÁPV Rt. részére szolgáltatást teljesítő más személyt vagy szervezetet is. A devizában meghatározott

tanácsadói, illetve befektetési szolgáltatói díj összegét az MNB-nek a döntés időpontjában megállapított hivatalos deviza középárfolyamának alapul vételével kell kiszámítani.),

(4) minden egyéb a tulajdonosi jogkör gyakorlását érintő ügyekben, amely nem tartozik az Igazgatóság hatáskörébe, így különösen a szerződésekkel kapcsolatos intézkedések megtételéről, ha az elidegenítésre kerülő vagyon értéke, illetve a szerződéses érték közül a legnagyobb a 250 M Ft-ot eléri, vagy azt meghaladja, de az 500 M Ft-ot nem éri el,

(5) minden olyan ügyben, amelyben az Igazgatóság vagy a vezérigazgató döntési jogkörrel felruházta.

(6) Az (1)—(3) bekezdésekben megállapított döntési hatásköröket az Ügyvezetés a vezérigazgató-helyettesekre átruházhatja. Az Ügyvezetés az Igazgatóság vagy a vezérigazgató által átruházott hatáskörét nem adhatja át a vezérigazgató-helyetteseknek.

### 3. Cím

#### *A vezető alkalmazottakra vonatkozó közös szabályok*

#### 29. §

(1) Az ÁPV Rt.-nek az Mt. 188. § (1) bekezdésében meghatározott vezető állású munkavállalói a vezérigazgató és a vezérigazgató-helyettesek.

(2) Az Mt. 188/A. § (1) bekezdése alapján vezetőknak minősülnek a vezető jogtanácsos és az ügyvezető igazgatók.

#### 30. §

A 29. §-ban meghatározott vezető alkalmazottak (a továbbiakban: vezetők) általános feladatai:

(1) közreműködnek az ÁPV Rt. stratégiai céljainak meghatározásában, az éves operatív tervek kidolgozásában, az általuk közvetlenül irányított szakmai területek, illetve szervezetek feladatainak meghatározásában,

(2) megszervezik, kialakítják és összehangolják az irányításuk alá tartozó szakterületek munkafolyamatait, javaslatot tesznek ezen munkafolyamatok végrehajtását biztosító szervezet kialakítására és működési feltételeinek biztosítására,

(3) részt vesznek az irányításuk alá tartozó szervezet információs-kommunikációs rendszerének kialakításában. Ennek keretében meghatározzák az adott szakmai feladatok ellátásához szükséges adatok és információk körét, tartalmát és jellegét, kialakítják a külső és belső információs és kommunikációs kapcsolatokat, biztosítják az ÁPV Rt. működéséhez és ellenőrzéséhez adatok és információk szolgáltatását, betartják és betartatják az adat- és titokvédelmi előírásokat,

(4) a rendelkezésükre álló döntés-előkészítő adatok és információk ismeretében döntenek mindazon kérdésekben, amelyeket jogszabályok, belső szabályzatok a hatáskörükbe utalnak, illetve amelyek az irányításuk alá tartozó szervezet hatékony működéséhez szükségesek,

(5) részben a munkafolyamatokba épített ellenőrzések rendszerével, részben a rendszeres és eseti közvetlen ellenőrzésekkel folyamatosan vizsgálják és értékelik az irányításuk alá tartozó szervezet tevékenységét és működését, szükség esetén beavatkoznak, vagy kezdeményezik az indokolt intézkedések megtételét.

#### 31. §

A vezetők általános feladatai az általuk közvetlenül irányított szakmai terület, illetve szervezet vonatkozásában:

(1) a hozzájuk tartozó szervezeti egységek irányítása,

(2) az irányításuk alá tartozó szakmai terület szervezeten belüli képviselése,

(3) az ÁPV Rt. képviselése harmadik személyekkel szemben, a cégjegyzési rendelkezések figyelembevételével,

(4) az ÁPV Rt. célkitűzéseinek, hosszú és rövid távú feladatainak az adott szervezeti egységre vonatkozó érvényesítése,

(5) a szervezet tevékenységével kapcsolatos célkitűző, koncepcióalkotó, tervezési, szervezési, irányítási, ellenőrzési és értékelési feladatok elvégzése,

(6) a szervezet munkafeltételeinek és hatékony működésének biztosítása, gazdálkodás az anyagi és munkaerőforrásokkal,

(7) az ÁPV Rt. integrált információs rendszerének kiszolgálása, az operatív információrendszer és az együttműködési kapcsolatok kialakítása és működtetése,

(8) a szervezeti egység által foglalkoztatott munkavállalók munkaköri feladatainak meghatározása, a szervezet létszámkeretének kialakítása,

(9) a konkrét feladatok megfogalmazása, rendszerezése és kiadása,

(10) a feladatok végrehajtására legalkalmasabb munkamegosztás kialakítása, a részfeladatok összehangolása, a működés szabályozása,

(11) a szervezet működési hiányosságainak feltárása, munkamódszerének javítása, a fejlődőképesség és a szakszerűség biztosítása,

(12) az ÁPV Rt. humánpolitikai és érdekeltségi elképzeléseinek a szervezeti egységre történő adaptálása,

(13) a beosztott munkájának minősítése, értékelése,

(14) saját képzettségének és vezetési módszereinek fejlesztése.

#### 32. §

A vezetők az irányításukkal működő szervezeti egységek tekintetében felelősek:

(1) a feladatkört és működést szabályozó jogszabályi és belső kötelező erejű előírások betartásáért és betartatásáért,

(2) a vezetői ellenőrzés hatékony érvényesítéséért,

(3) a munkafegyelem és a bizonylati fegyelem betartásáért és betartatásáért,

(4) a munkafeladatok határidőben történő szakszerű elvégzéséért, illetve elvégeztetéséért,

(5) az adatszolgáltatások valóságáért és pontosságáért,

(6) a szervezet munkájának eredményességéért, a feladatkörbe utalt feladatok színvonalas és hatékony elvégzéséért,

(7) a szervezeti egységek közötti hatékony együttműködés biztosításáért,

(8) az ÁPV Rt. érdekeinek mindenkor érvényesítéséért,

(9) az üzleti titok megőrzéséért, a biztonsági intézkedések betartásáért,

(10) az etikai előírások maradéktalan betartásáért és betartatásáért,

(11) a tűz-, vagyon-, adat-, titok- és munkavédelmi előírások betartásáért.

### 33. §

A vezető állású munkavállalók munkavégzésére vonatkozó különleges szabályokat a Munka Törvénykönyvének 188—193/A. §-ai tartalmazzák.

## 4. Cím

### A vezérigazgató

### 34. §

A vezérigazgató közvetlen irányítása alatt működnek:

(1) vezérigazgató-helyettesek,

(2) vezető jogtanácsos,

(3) kontrolling szervezet,

(4) vezérigazgató munkáját segítő titkársági szervezet,

(5) kommunikációs és nemzetközi kapcsolatokért felelős szervezet.

### 35. §

A vezérigazgató feladata annak biztosítása, hogy az ÁPV Rt. tevékenysége a vonatkozó törvények előírásainak, valamint az Igazgatóság határozatainak megfeleljen.

### 36. §

A vezérigazgató dönt:

(1) az ÁPV Rt.-hez rendelt vagyonnal kapcsolatos tranzakciós ügyekben, ha annak értéke (a vagyon könyvszerinti értéke vagy a könyvszakértő által elfogadott vagyonérték, illetve az ajánlati vagy szerződéses érték közül a legnagyobb) eléri vagy meghaladja az 50 M Ft-ot, de nem éri el a 250 M Ft-ot:

a) értékesítésről (ideértve a cserét is),

b) a Privatizációs tv. 70. § (2) bekezdése alapján — az ÁPV Rt.-hez rendelt állami vállalatoknak, az átmenetileg hatályban

tartott 1992. évi LIV. törvény 20. § (1) bekezdésében meghatározott ügyekről (részvények, üzletrészek, ingatlanok vagy más eszközvagyron eladása, apportálás, stb.),

c) a Privatizációs tv. 62. §-ában meghatározott vagyongazdálkodási ügyekről,

d) apportálásról,

e) portfolió csomagok összeállításáról, illetve módosításáról,

f) a Privatizációs tv. által biztosított lehetőség alapján a hozzárendelt vagyon értékesítéséből származó bevételből társasági részesedések, ingatlanok vásárlásáról,

(2) a Privatizációs tv. 4. §-ának (1) bekezdése alapján az érintett miniszterek véleményének figyelembevételével, az ÁPV Rt.-hez rendelt társaságok közgyűlésein, illetve taggyűlésein képviselendő álláspontról (mandátum kiadás), ha a társaság saját tőkéjén belül az ÁPV Rt. tulajdoni részesedése eléri vagy meghaladja az 50 M Ft-ot, de nem éri el a 250 M Ft-ot,

(3) az ÁPV Rt. által közvetlenül, illetve közvetve alkalmazott tanácsadók, illetve az Épt. tv. alapján alkalmazott befektetési szolgáltatók kiválasztására irányuló pályázat feltételeinek, a pályázat eredményének elfogadásáról és a szerződések megkötéséről és kifizetéséről, amennyiben a tervezett tanácsadói, illetve befektetési szolgáltatói díj összességében eléri vagy meghaladja a közbeszerzési törvény által előírt határt, de nem éri el az 50 M Ft-ot. (Tanácsadónak kell tekinteni e rendelkezés vonatkozásában a szerződés alapján az ÁPV Rt. részére munkát végző külső szakértőt, valamint az ÁPV Rt. részére szolgáltatást teljesítő más személyt vagy szervezetet is. A devizában meghatározott tanácsadói, illetve befektetési szolgáltatói díj összegét az MNB-nek a döntés időpontjában megállapított hivatalos deviza középárfolyamának alapul vételével kell kiszámítani.),

(4) minden egyéb a tulajdonosi jogkör gyakorlását érintő ügyekben, amely nem tartozik az Igazgatóság hatáskörébe, így különösen a szerződésekkel kapcsolatos intézkedések megtételéről, ha az elidegenítésre kerülő vagyon értéke, illetve a szerződéses érték közül a legnagyobb az 50 M Ft-ot eléri vagy azt meghaladja, de a 250 M Ft-ot nem éri el,

(5) a jogszabályokon alapuló, illetve a jogerős bírósági ítéletek alapján előírt kötelezettségek kifizetéséről, ha a kifizetendő összeg eléri vagy meghaladja a 250 M Ft-ot,

(6) peren kívüli és perbeli egyezség létrehozásáról, ha az egyezséggel érintett követelés vagy kötelezettség mértéke járulékaival együtt eléri vagy meghaladja a 250 M Ft-ot, de nem éri el az 500 M Ft-ot,

(7) minden olyan ügyben — indokolt esetben vezérigazgatói utasítások vagy körlevelek kiadásával, — amelyet jogszabály, az Alapító Okirat, az SZMSZ nem utal az Igazgatóság hatáskörébe, valamint azokban az ügyekben, amelyekben az Igazgatóság döntési joggal rendelkezik.

(8) Az (1)—(5) bekezdésekben megállapított döntési hatásköröket a vezérigazgató a vezérigazgató-helyettesekre átruházhatja. A vezérigazgató az Igazgatóság által átruházott hatáskörét nem adhatja át a vezérigazgató-helyetteseknek.



## 37. §

A vezérigazgató az irányítási, tájékoztatási és ellenőrzési tevékenysége keretében:

(1) gondoskodik arról, hogy az Igazgatóság és az Ügyvezetés döntéseinek és határozatainak végrehajtása a megfelelő színvonalon és határidőben megtörténjen,

(2) gyakorolja az ÁPV Rt. alkalmazottai felett a munkáltatói jogokat,

(3) javaslatot tesz az Igazgatóságnak a munkaszervezet kialakítására és az SZMSZ tervezetének elfogadására,

(4) rendelkezik a vezérigazgató-helyettesekkel való munkamegosztásról és a helyettesítés rendjéről,

(5) az Igazgatóság által megállapított keretek között meghatározza a munkaszervezet és a szervezeti egységek létszámát, a létszám- és bérgazdálkodás alapelveit, valamint a jutalmazás és az anyagi ösztönzés feltételrendszerét,

(6) az üzleti terv alapján meghatározza az ÁPV Rt. szervezeti egységeire jutó költségvetési kereteket,

(7) önállóan képviseli a Társaságot,

(8) teljeskörűen gyakorolja a kiadmányozási jogokat,

(9) előkészíti az ÁPV Rt. Igazgatóságának döntéseit, továbbá végrehajtja az Igazgatóság által meghatározott feladatokat,

(10) figyelemmel kíséri az ÁPV Rt. alaptevékenységét (privatizáció, vagyonezelés), a társaságok kezdeményezéseit is figyelembe véve állásfoglalásokat alakít ki, javaslatot tesz a privatizációra és a vagyonezelésre,

(11) az önkormányzatok tulajdonjogának rendezése céljából kapcsolatot tart és megállapodást dolgoz ki az illetékes önkormányzatokkal,

(12) közreműködik a kárpótlási törvényben meghatározott és az ÁPV Rt.-t érintő feladatok ellátásában,

(13) biztosítja a munkavállalói érdekképviseltek részvételi jogosítványainak érvényesülését, a Privatizációs tv. 31. §-ában a munkavállalók érdekképviselével összefüggő egyéb kötelezettségek teljesítését,

(14) időszakonként, illetve felkérésre tájékoztatja az Igazgatóságot az ÁPV Rt. tevékenységéről, gondoskodik mindazon kérdések előterjesztéséről — időszerű beszámolók, jelentések, javaslatok —, melyekben a döntési hatáskör az Igazgatóságot illeti,

(15) tájékoztatja a Felügyelő Bizottságot az ÁPV Rt. és a tulajdonosi érdekeltségeivel működő társaságok tevékenységét érintő külső (parlamentari, számvevőszéki vagy más) szervezetek megkereséseiről,

(16) meghatározott feladatok ellátására szükség szerint állandó vagy ideiglenes munkacsoportokat, bizottságokat hoz létre,

(17) irányítja a közvetlenül alá tartozó kontrolling- és ellenőrzési tevékenységet, a hozzárendelt vagyonhoz kapcsolódó kontrolling feladatokat, elemzi, értékeli az ÁPV Rt. hozzárendelt vagyonába tartozó társaságok vagyoni, jövedelmi, pénzügyi helyzetét, ellenőrzi az ÁPV Rt. szakmai tevékenységét, kivizsgálja, illetve kivizsgálja a hozzárendelt vagyon privatizációjá-

val, kezelésével vagy hasznosításával kapcsolatos egyéni és közérdekű bejelentéseket,

(18) ezen §-ban meghatározott hatáskörét a vezérigazgató átruházhatja a vezérigazgató-helyettesekre, a vezető jogtanácsosra, valamint az ügyvezető igazgatókra.

## 38. §

Az országgyűlési és kormányzati munkával kapcsolatosan:

(1) a privatizációért felelős miniszter felkérésére segítséget nyújt — a feladatkör szerint illetékes szervezeti egység bevonásával — az interpellációkra, kérdésekre adandó válaszok előkészítéséhez, közreműködik a Kormánynak, a Gazdasági Kabinetnek készített előterjesztések elkészítésében, beszámolók összeállításában,

(2) koordinálja az államigazgatás, illetve a szakmai és érdekképviselői szervek által véleményezésre megküldött előterjesztésekkel, tervezetekkel és más dokumentumokkal kapcsolatos egységes álláspont kialakítási folyamatát,

(3) közreműködik az állami vagyonezelő szervezetek és a tulajdonosi jogot gyakorló szervek kapcsolattartásában, az összehangolt szabályozás megteremtésében és érvényesítésében,

(4) kapcsolatot tart önkormányzati és társadalmi szervezetekkel,

(5) nyilvántartja az Alapító és a privatizációért felelős miniszternek az ÁPV Rt.-re vonatkozó határozatait.

## 39. §

Ellát minden egyéb feladatot, amelyet az Igazgatósági határozatok vagy belső utasítások a hatáskörébe utalnak.

## 5. Cím

*A vezérigazgató-helyettesekkel kapcsolatos közös szabályok*

## 40. §

A vezérigazgató-helyettesek, a vezető alkalmazottakra vonatkozó közös szabályok 30—33. §-ában meghatározott általános vezetői feladatokon és felelősségen túlmenően:

(1) a vezérigazgatót a helyettesítési rendnek megfelelően helyettesítik,

(2) gondoskodnak az Igazgatóság és a vezérigazgató hatáskörébe tartozó ügyek döntésre előkészítéséről és a döntések végrehajtásáról,

(3) szervezik és koordinálják, továbbá szakmailag irányítják, ellenőrzik és értéklik a hozzájuk tartozó szervezeti egységek tevékenységét,

(4) előzetes véleményezési jogot gyakorolnak az alárendelt szervezeti egységek vezetőivel kapcsolatos munkáltatói kérdések tekintetében (munkaviszony létesítése, megszüntetése

stb.) a vezérigazgató munkáját segítő titkárság egyidejű tájékoztatásával,

(5) kapcsolatot tartanak a hozzájuk tartozó szakmai terület munkáját érintő külső szervekkel (minisztériumok, önkormányzatok stb.),

(6) egyes hatáskörükbe tartozó feladatok ellátására szükség szerint munkabizottságot (véleményező, koordináló, tanácsadó stb.) hoznak létre,

(7) részt vesznek — az Igazgatóság döntésétől függően — az Igazgatóság és minden esetben az Ügyvezetés ülésein,

(8) döntenek és intézkednek a vezérigazgató és az Ügyvezetés által rájuk átruházott ügyekben,

(9) szükség szerint kezdeményezik a hatáskörükbe tartozó feladatokkal kapcsolatosan igazgatósági, ügyvezetési, illetve vezérigazgatói döntések meghozatalát,

(10) a végrehajtott feladatokról negyedévenként beszámolnak a vezérigazgatónak.

#### 41. §

A vezérigazgató-helyettesek döntenek a vezérigazgató által hozzájuk rendelt társaságok tekintetében:

(1) az ÁPV Rt.-hez rendelt vagyonnal kapcsolatos ügyekben, ha a tranzakció értéke (a vagyon könyvszerinti értéke vagy a könyvszakértő által elfogadott vagyonérték, illetve az ajánlati vagy szerződéses érték közül a legnagyobb) nem éri el az 50 M Ft-ot,

a) értékesítésről (ideértve a cserét is),

b) a Privatizációs tv. 70. § (2) bekezdése alapján — az ÁPV Rt.-hez rendelt állami vállalatoknak, az átmenetileg hatályban tartott 1992. évi LIV. törvény 20. § (1) bekezdésében meghatározott ügyekről (részvények, üzletrészek, ingatlanok vagy más eszközvagyon eladása, apportálás stb.),

c) a Privatizációs tv. 62. §-ában meghatározott vagyonkezelési ügyekről,

d) apportálásról,

e) portfólió csomagok összeállításáról, illetve módosításáról,

f) a Privatizációs tv. által biztosított lehetőség alapján a hozzárendelt vagyon értékesítéséből származó bevételből társasági részesedések, ingatlanok vásárlásáról,

(2) a Privatizációs tv. 4. §-ának (1) bekezdése alapján az érintett miniszterek véleményének figyelembevételével, az ÁPV Rt.-hez rendelt társaságok közgyűlésein, illetve taggyűlésein képviselendő álláspontokról (mandátum kiadás), ha a társaság saját tőkéjén belül az ÁPV Rt. tulajdoni részesedése nem éri el az 50 M Ft-ot,

(3) az ÁPV Rt. által közvetlenül, illetve közvetve alkalmazott tanácsadók, illetve az Épt. tv. alapján alkalmazott befektetési szolgáltatók kiválasztására irányuló pályázat feltételeinek, a pályázat eredményének elfogadásáról és a szerződések megkötéséről és kifizetéséről, amennyiben a tervezett tanácsadói, illetve befektetési szolgáltatói díj összességében nem éri el a közbeszerzési törvény által előírt határt. (Tanácsadónak kell tekinteni e rendelkezés vonatkozásában a szerződés alapján az ÁPV Rt. részére munkát végző külső szakértőt, valamint az ÁPV Rt. részére szolgáltatást teljesítő más személyt vagy szervezetet is. A devizában meghatározott tanácsadói, illetve befektetési szolgáltatói díj összegét az MNB-nek a döntés időpontjában megállapított hivatalos deviza középárfolyamának alapulvételével kell kiszámítani.),

(4) minden egyéb a tulajdonosi jogkör gyakorlását érintő ügyekben, amely nem tartozik az Igazgatóság, az Ügyvezetés vagy a vezérigazgató hatáskörébe, ha az elidegenítésre kerülő vagyon értéke, illetve a szerződéses érték közül a legnagyobb nem haladja meg az 50 M Ft-ot.

#### 42. §

A vezérigazgató-helyettesek az irányítási, tájékoztatási és ellenőrzési tevékenységük keretében:

(1) közreműködnek az ÁPV Rt. Igazgatósága, az Ügyvezetés és a vezérigazgató döntéseinek előkészítésében, továbbá végrehajtják az Igazgatóság, az Ügyvezetés és a vezérigazgató által meghatározott feladatokat,

(2) gondoskodnak arról, hogy megtörténjen az irányításuk alá tartozó szervezeti egységeknél az Igazgatóság, az Ügyvezetés és a vezérigazgató döntéseinek és határozatainak végrehajtása a megfelelő színvonalon és határidőben,

(3) javaslatot tesznek a vezérigazgatónak az irányításuk alá tartozó munkaszervezet kialakítására,

(4) javaslatot tesznek a vezérigazgatónak az irányításuk alá tartozó szervezeti egységek számára, a létszámra, bérgazdálkodására, jutalmazására és anyagi ösztönzésére,

(5) az ÁPV Rt. által nyilvántartott listáról kiválasztják az igénybe venni kívánt szakértőt,

(6) amennyiben az igénybe venni kívánt szakértő ügyvéd, kiválasztásához és megbízásához megszerzik a vezető jogtanácsos egyetértését,

(7) negyedévenként beszámolót készítenek a vezérigazgató által hozzájuk rendelt társaságok, illetve az irányításuk alá tartozó szervezetek működéséről,

(8) a vezérigazgató-helyettesek döntési hatáskörüket — az átruházott hatáskör kivételével — az ügyvezető igazgatókra átruházzák.

## 6. Cím

*A gazdasági vezérigazgató-helyettes feladat- és hatásköre*

## 43. §

Ellátja az ÁPV Rt. saját és hozzárendelt vagyonával kapcsolatos pénzügyi és számviteli tevékenység irányítását és ellenőrzését.

## 44. §

Irányítja az ÁPV Rt. portfóliójába tartozó részvények és értékpapírok, valamint az ÁPV Rt. részére benyújtott kárpótlási jegyek őrzését, nyilvántartását és kezelését, kárpótlási jegyek esetében a jogszabálynak megfelelő megsemmisítését.

## 45. §

(1) Dönt a vezető jogtanácsossal együttesen a jogszabályokon alapuló és a jogerős bírósági ítéletek alapján előírt kötelezettségek kifizetéséről, ha a kifizetendő összeg nem éri el a 250 M Ft-ot.

(2) Dönt a vezető jogtanácsossal együttesen peren kívüli és perbeli egyezség létrehozásáról, ha az egyezséggel érintett követelés vagy kötelezettség mértéke járulékaival együtt nem éri el a 250 M Ft-ot.

## 46. §

Irányítja a privatizációs elszámolási és nyilvántartási tevékenységet, koordinálja és ellenőrzi a szerződés menedzsment munkáját.

## 47. §

Kapcsolatot tart az ÁPV Rt.-hez tartozó, felszámolás alatt álló társaságok felszámolóival.

## 48. §

Ellátja az ÁPV Rt. működésével, saját és hozzárendelt vagyonával kapcsolatos közgazdasági tevékenység szakmai irányítását és ellenőrzését, valamint a tulajdonosi ellenőrzést.

## 49. §

Ellátja az ÁPV Rt. hozzárendelt vagyonával kapcsolatos könyvvizsgálati, vagyonértékelési és üzletértékelési munka felülvizsgálatát, szakmai irányítását és koordinálását.

## 50. §

Koordinálja a hozzárendelt vagyonba tartozó társaságokhoz, vagyontárgyakhoz kapcsolódó környezetvédelmi feladatok elvégzését, gondoskodik a jogszabályok által az ÁPV Rt.-t terhelő kötelezettségek teljesítéséről.

## 51. §

Felügyeli a PHARE támogatással kapcsolatos tevékenységet.

## 52. §

Ellát minden olyan feladatot, amelyet Igazgatósági határozatok vagy belső utasítások a hatáskörébe utalnak.

## 7. Cím

*A vagyonkezelési vezérigazgató-helyettes feladat- és hatásköre*

## 53. §

Vagyonkezelési tevékenység keretein belül irányítása alá tartozik a Privatizációs tv. által tartós állami tulajdonba sorolt minden olyan társaság, ahol az ÁPV Rt. szavazati jogának mértéke meghaladja az 50%+1 szavazati arányt, és amely társaságokkal kapcsolatos irányítási és vagyonkezelési feladatokat jogszabály vagy belső szabályzat nem sorol más szervezet hatáskörébe, valamint az ÁPV Rt. Igazgatósága által hozzárendelt társaságok. Ezen társaságokra kidolgozza az ÁPV Rt. vagyonkezelési tevékenységének alapelveit, meghatározza azokat az irányítási és ellenőrzési feladatokat, amelyeket a vagyonkezelés során érvényre juttat.

## 54. §

Felügyeli az ÁPV Rt.-hez rendelt vállalatok és társaságok használatában (haszonbérletében) és egyéb földhasználóknál lévő termőfölddel kapcsolatos feladatok teljesítését. A termőfölddel kapcsolatos ügyekben feladatát a Földművelésügyi és Vidékfejlesztési Minisztérium egyetértésével gyakorolhatja, figyelemmel a termőföld tulajdonosát megillető jogokra és kötelezettségekre.

## 55. §

Indokolt esetben kezdeményezi az ÁPV Rt.-hez tartozó, tartós állami tulajdonba sorolt társaságok körének módosítását.

## 56. §

Ellát minden olyan feladatot, amelyet Igazgatósági határozatok vagy belső szabályzatok a hatáskörébe utalnak.

## 8. Cím

*A tranzakciós vezérigazgató-helyettes feladat- és hatásköre*

## 57. §

A Privatizációs törvény által szabályozott keretek között ellátja a hozzá tartozó társaságok tulajdonrészeinek privatizációjával összefüggő feladatokat (az értékesítés technikájának meghatározása, az értékesítés lebonyolítása stb.).

## 58. §

A privatizációig ellátja a hozzátartozó társaságok vonatkozásában a vagyonnevelési feladatokat, a Gt.-ben meghatározott részvényesi (tulajdonosi) és egyéb közgyűlési (taggyűlési) jogosítványokat.

## 59. §

Ellátja a hozzá tartozó társaságok végelszámolásának megindításával, a végelszámolási folyamatban felmerülő vagyoneértékesítéssel és lezárással kapcsolatos feladatokat.

## 60. §

Ellát minden olyan egyéb feladatot, amelyet Igazgatósági határozatok vagy belső szabályzatok a hatáskörébe utalnak.

## 9. Cím

*A funkcionális vezérigazgató-helyettes feladat- és hatásköre*

## 61. §

Ellátja, irányítja és ellenőrzi az ÁPV Rt. humánpolitikai tevékenységét a társaság belső szervezetére, valamint a hozzárendelt társaságok tisztségviselőire és vezetőire vonatkozóan.

## 62. §

(1) Irányítja és felügyeli az ÁPV Rt. saját és hozzárendelt vagyonába tartozó ingatlanok (a mezőgazdasági művelésű földterületek kivételével) nyilvántartásával, értékesítésével,

kezelésével, üzemeltetésével és hasznosításával kapcsolatos feladatokat.

(2) Irányítja és felügyeli az ÁPV Rt. saját és hozzárendelt vagyonába tartozó, fő tevékenységi körében ingatlanhasználással foglalkozó társaságokat.

(3) Közreműködik az ÁPV Rt. hozzárendelt vagyonába tartozó társaságok tulajdonában lévő ingatlanokkal kapcsolatos közgyűlési, taggyűlési mandátumok kiadásának előkészítésében.

## 63. §

Irányítja és felügyeli az ÁPV Rt. székházával kapcsolatos működési feladatokat, az ÁPV Rt. biztonsági és logisztikai tevékenységét, valamint informatikai rendszerét.

## 64. §

Ellát minden olyan egyéb feladatot, amelyet Igazgatósági határozatok vagy belső szabályzatok a hatáskörébe utalnak.

## 10. Cím

*A hitelintézeti és tőkepiaci vezérigazgató-helyettes feladat- és hatásköre*

## 65. §

Irányítja és felügyeli az ÁPV Rt. hozzárendelt vagyonába tartozó hitelintézeti, illetőleg biztosítási tevékenységet végző társaságokkal kapcsolatos tulajdonosi tevékenységet.

## 66. §

A tőkepiaci tevékenység keretein belül portfólió, hazai és nemzetközi tőkepiaci, valamint tőzsdei elemzéseket végez, irányítja a nyilvános forgalomba hozatal és tőzsdei bevezetések készítését és lebonyolítását.

## 67. §

Előkészíti a kárpótlási, illetve vagyonjuttatási célból létrehozandó befektetési társaságok, illetve alapok alapítását, ezek felett gyakorolja a tulajdonosi jogokat, szükség esetén előkészíti a privatizációjukat.

## 68. §

Ellát minden olyan egyéb feladatot, amelyet Igazgatósági határozatok vagy belső szabályzatok a hatáskörébe utalnak.

## 11. Cím

*A vezető jogtanácsos feladat- és hatásköre*

## 69. §

A jogtanácsosi tevékenységről szóló 1983. évi 3. törvényerejű által megállapított keretek között ellátja az ÁPV Rt. jogi képviseletét, a jog eszközeivel elősegíti a szervezet eredményességét, közreműködik a törvényesség érvényre juttatásában, segítséget nyújt a jogok érvényesítéséhez, valamint a kötelezettségek teljesítéséhez.

## 70. §

A vezérigazgató közvetlen irányítása alatt áll vezérigazgató-helyettesi rangban, akire a vezérigazgató-helyettesekre vonatkozó szabályokat kell megfelelően alkalmazni. Irányítja az ÁPV Rt. jogi tevékenységét. Javaslatot tesz az ÁPV Rt.-nél alkalmazott szerződéses feltételek kialakítására. Közvetlenül vagy megbízott személyen keresztül közreműködik az ÁPV Rt. által kötendő szerződések megtárgyalásában, az ÁPV Rt. nevében kötött szerződéseket ellenjegyzzi.

## 71. §

A vezető jogtanácsos a jogi-szakmai tevékenységéhez kapcsolódóan 10 M Ft egyedi ügyértékig önállóan, 250 M Ft egyedi ügyértékig a gazdasági vezérigazgató-helyettes ellenjegyzésével — figyelemmel a 45. §-ban foglaltakra is — jogosult tartozás elismerésére, egyezség megkötésére.

## 72. §

Ellát minden egyéb feladatot, amelyet Igazgatósági határozatok vagy belső szabályzatok a hatáskörébe utalnak.

## 12. Cím

*Az ügyvezető igazgatók*

## 73. §

Az ügyvezető igazgatók a vezető alkalmazottakra vonatkozó közös szabályokban meghatározott általános vezetői feladatokon és felelősségen kívül:

(1) döntésre előkészítik az Igazgatóság, a vezérigazgató, Ügyvezetés, illetve a vezérigazgató-helyettesek hatáskörébe tartozó ügyeket,

(2) feladatkörükben közreműködnek a testületi döntések előkészítésében, szervezik azok végrehajtását,

(3) fezzdeményezhetik a hatáskörükbe tartozó feladatkörökkel kapcsolatosan döntés meghozatalát,

(4) előzetes véleményezési jogot gyakorolnak az alárendelt szervezeti egységeket illetően a munkáltatói kérdések tekintetében,

(5) kapcsolatot tartanak a feladatkörükbe tartozó szakmai terület munkáját érintő külső szervezetekkel.

## 74. §

Ellátnak minden egyéb feladatot, amelyet Igazgatósági határozatok vagy belső szabályzatok a hatáskörükbe utalnak.

## V. Fejezet

*AZ ÁPV RT. MŰKÖDÉSÉT MEGHATÁROZÓ  
FONTOSABB SZABÁLYOK*

## 75. §

(1) Az ÁPV Rt. Szervezeti és Működési Szabályzatát, Versenyzetési Szabályzatát, valamint Belső Ellenőrzési Szabályzatát a Kormány hagyja jóvá.

(2) Az elkülönített vagyonyilvántartás rendjét, továbbá a Felügyelő Bizottság ügyrendjét a privatizációért felelős miniszter hagyja jóvá.

(3) Az Igazgatóság és más állandó testületek eljárás rendjüket az általuk jóváhagyott ügyrendben szabályozhatják.

(4) Vezérigazgatói utasítást kizárólag a vezérigazgató adhat ki az ÁPV Rt. tevékenységét, működését, szervezetét, illetve — az Üzemi Tanács véleményét figyelembe véve — valamennyi dolgozóját vagy azok jelentős részét érintő kérdésekben.

(5) Az Igazgatóság és a vezérigazgató határozatot hozhat a hatáskörébe tartozó ügyekben.

(6) A vezérigazgató és a vezérigazgató-helyettesek szakterületük vonatkozásában általános érvényű írásbeli rendelkezéseket adhatnak ki.

(7) Körlevélben kell kiadni az egységes gyakorlat kialakítását elősegítő irányelveket, tájékoztatásokat, egyes feladatok végrehajtásához szükséges szabályokat. Körlevél kiadására a vezérigazgató és a vezérigazgató-helyettesek jogosultak.

(8) Konkrét ügyekben utasítási joggal általában a szervezeti egység vezetője rendelkezik az irányítása alá tartozó szervezeti egységek munkatársai vonatkozásában.

## 1. Cím

*A kiadmányozási jogok gyakorlása*

## 76. §

(1) A kiadmányozási jog az adott ügyben érdemi döntésre ad felhatalmazást. A kiadmányozás magában foglalja a döntés kialakításának, az érdemi döntésnek, valamint az ügyirat irattárba helyezésének jogát. Kiadmányt csak a kiadmányozásra jogosult aláírásával lehet kiadni. A kiadmányozott irat tartalmáért és alakosságáért a kiadmányozó felelős.

(2) Az ÁPV Rt.-től kimenő irat és a szervezeti egységek közötti iratok, feljegyzések kiadmánynak tekintendők. Kiadmányként kell kezelni a dolgozók részére kiadott hivatalos iratokat is.

(3) Általános és korlátlan kiadmányozási joga a vezérigazgatónak van. A vezérigazgató eseti vagy állandó jelleggel ezen jogát a vezérigazgató-helyettesekre átruházhatja.

(4) A szervezeti egységek vezetői a hatáskörükbe utalt ügyekben és az ÁPV Rt. munkaszervezetén belüli szervezeti egységek irányában, valamint az irányításuk alá tartozó szervezeti egység tekintetében kiadmányozási joggal rendelkeznek, amennyiben az a vezérigazgató kizárólagos hatáskörében nincs fenntartva.

(5) A kiadmányozási jog részletes szabályairól az ÁPV Rt. iratkezelési szabályzata rendelkezik.

## 2. Cím

*Az utalványozási és pénzügyi kötelezettségvállalási jogkör*

### 77. §

(1) Az utalványozás a kiadás teljesítésének, valamint a bevétel beszedésének vagy elszámolásának elrendelése. Az éves gazdasági tervben szereplő előirányzatok terhére kiadást utalványozni csak jogszabály, jogerős bírósági ítélet, teljesített szállítás vagy szolgáltatás, illetve elvégzett munka alapján szabad.

(2) Az utalványozással kapcsolatos eljárásra a Pénzkezelési és Utalványozási Szabályzat tartalmaz részletes rendelkezéseket.

(3) Az ÁPV Rt. nevében vezető beosztású munkavállalói — vezérigazgatói utasításban szabályozott mértékben — pénzügyi, illetve anyagi kötelezettséget vállalhatnak. A pénzügyi, illetve anyagi kötelezettségvállalás részletes szabályairól vezérigazgatói utasítás rendelkezik.

## VI. Fejezet

### AZ ÁPV RT. MUNKAVÁLLALÓIRA VONATKOZÓ ÁLTALÁNOS SZABÁLYOK

### 78. §

(1) A munkáltatói jogok gyakorlását az ÁPV Rt. vezérigazgatója a Munka Törvénykönyvének rendelkezéseivel összhangban, valamint az ÁPV Rt. Munkaügyi Szabályzatának vonatkozó rendelkezései szerint, közvetlenül és személyesen gyakorolja.

(2) E jogok gyakorlását a vezérigazgató a vezérigazgató-helyettesekre, illetve a szervezeti egységek vezetőire vezérigazgatói utasításban átruházhatja.

## 1. Cím

*A munkavégzés főbb szabályai*

### 79. §

(1) A munkafeladatok megállapítására és teljesítésére, a munkavégzés jogszerűségére, szakszerűségére, a vezetők és beosztottak viszonyára, munkakapcsolatára, a felettes által adott utasítás végrehajtására, illetőleg annak megtagadására az SZMSZ-ben, a Munkaügyi Szabályzatban és az egyes munkavállalók munkaköri leírásaiban foglaltak az irányadók.

(2) Az ÁPV Rt. munkaszervezetének munkavégzésére általános elv az együttműködési kötelezettség az egyes szervezetek, azok vezetői, illetve a munkatársak között. Ha az együttműködés során egyenrangú szervezeti egységek (azok vezetői között) véleményeltérés marad fenn, az egy szinttel feljebb álló vezetők elé kell utalni az ügyet döntésre.

## 2. Cím

*A munkakör átadás-átvételének szabályai*

### 80. §

(1) A vezető állású dolgozó, az érdemi munkatárs és az ügyviteli alkalmazott munkaviszonyának megszűnése, illetőleg az ÁPV Rt. munkaszervezetén belüli munkahely megváltozása esetén munkaköri feladatait, a folyamatban lévő ügyeket, valamint az ügyiratokat — az erre vonatkozó jegyzőkönyv felvételével egyidejűleg — átadás-átvételi eljárással — legkésőbb az átadó adott munkakörben eltöltött utolsó munkanapján — kell átadni. Az eljárást a közvetlen irányítást gyakorló felettes vezető részvételével kell lefolytatni.

(2) A jegyzőkönyvnek tartalmaznia kell:

- a) az eljárásban részt vevő személyek nevét és az eljárás időpontját,
- b) az átadott munkakörrel kapcsolatos általános jellegű tájékoztatást,
- c) az átadott iratok megnevezését, tételes jegyzékét,
- d) a még folyamatban lévő ügyekben a soron következő szükséges intézkedéseket,
- e) az átvevő és az átadó, illetve az eljárásban részt vevő valamennyi személy aláírását.

## 3. Cím

*A helyettesítési rend*

### 81. §

(1) A helyettesítési rendnek megfelelően a vezérigazgató távollétében, bármely okból történő akadályoztatás esetén, utólagos beszámolási kötelezettség mellett az általa írásban

esetileg vagy általános jelleggel kijelölt vezérigazgató-helyettes helyettesíti.

(2) A helyettesítéssel megbízott vezérigazgató-helyettest mindazok a vezérigazgatói jogosítványok megilletik és kötelezettségek terhelik, amelyeket a vezérigazgató nem tart kizárólagos hatáskörében, és amelyekre vonatkozóan a helyettesítési jogosultságot nem korlátozta.

(3) A vezérigazgató-helyettesek, az ügyvezető igazgatók távollétük vagy akadályoztatásuk esetére kötelesek írásban kijelölni — a helyettesítési jogosultság terjedelmének meghatározásával egyidejűleg — azt a személyt, aki a helyettesítésről gondoskodik.

(4) A (2) bekezdésben meghatározottakon kívüli munkavállalók, érdemi munkatársak és más beosztott dolgozók helyettesítéséről ezen személyek munkaköri leírása rendelkezik.

#### 4. Cím

##### *A titoktartási kötelezettség*

#### 82. §

(1) A titoktartási kötelezettség az ÁPV Rt. valamennyi munkavállalóját terheli.

(2) Az üzleti titokról az üzleti titokvédelmi szabályzat, az államtitokról, a szolgálati titokról és a számítástechnikai adatok védelméről külön vezérigazgatói utasítás rendelkezik.

#### 5. Cím

##### *Összeférhetetlenség*

#### 83. §

Az ÁPV Rt. Igazgatóságának, Felügyelő Bizottságának tagjaira és vezető állású dolgozóira vonatkozó összeférhetlenségi szabályokat a Privatizációs tv., a Ptk., a Gt., valamint a Munka Törvénykönyvének előírásai szerint kell alkalmazni.

#### 6. Cím

##### *A képviselet és cégjegyzés*

#### 84. §

(1) Az ÁPV Rt. képviseletére vonatkozó szabályokra az Alapító Okirat 4.1. pontjában foglaltak irányadók.

(2) A vezérigazgató előterjesztést tehet az Igazgatóság részére a vezető állású munkavállalók képviseleti jogával kapcsolatban.

#### 85. §

(1) A cégjegyzés vonatkozásában az Alapító Okirat 4.2. pontjában foglaltak az irányadók.

(2) A vezérigazgató előterjesztés útján javaslatot tehet az Igazgatóságnak az ÁPV Rt. azon alkalmazottaira, akik az Alapító Okiratban foglaltaknak megfelelően jogosultak a cégjegyzésre.

### VII. Fejezet

#### *HATÁLYBALÉPÉS, VEGYES RENDELKEZÉSEK*

#### 86. §

(1) Jelen szabályzat a Kormány jóváhagyó határozatának közlése napján lép hatályba.

(2) A vezérigazgató-helyettesek irányítása alá tartozó szervezeti egységeket a vezérigazgató előterjesztése alapján az Igazgatóság állapítja meg.

(3) A vezérigazgató köteles az SZMSZ-ben megjelölt szabályzatok és utasítások hatályba léptetéséről a Kormány jóváhagyásától számított 60 napon belül gondoskodni.

## V. rész KÖZLEMÉNYEK, HIRDETÉMÉNYEK

### Az Országos Rendőr-főkapitányság Közbiztonsági Főigazgatóságának közleménye

A rendőrség — az eddig közzétetteken kívül — a következő gépjármű törzskönyveket körözi:

163338A  
216201A  
126776A  
114827A  
164999A

*ORFK Igazgatásrendészeti Főosztály*

### Az FKgP 1999. évi időszaki országgyűlési képviselő-választásra fordított pénzeszközök forrása és felhasználása

A választási eljárásról szóló 1997. évi C. törvényben előírtaknak megfelelően a párt az alábbiakban adja meg a választásra fordított forrását és annak felhasználását.

1. A jelölő szervezet neve: Független Kisgazda-, Földmunkás és Polgári Párt (1056 Budapest, Belgrád rkp. 24.)
2. A jelölő szervezet által állított jelöltek száma: 2 fő.
3. Az időszaki országgyűlési képviselői választásra fordított összeg: 997 E Ft

	Ezer forintban
3.1. Forrás összesen:	1000
3.1.1. Állami költségvetési támogatás:	
3.1.2. Egyéb forrás:	1000
3.2. Jogcímek szerinti felhasználás összesen:	997
3.2.1. Az állami költségvetési támogatás terhére ebből:	
— anyagi jellegű ráfordítás:	—
— nem anyagi jellegű ráfordítás:	—
3.2.2. Egyéb források terhére:	
— anyagi jellegű ráfordítás:	113
— személyi jellegű ráfordítás:	133
— nem anyagi jellegű ráfordítás:	724
— egyéb ráfordítás:	30

*Dr. Bernáth Varga Balázs* s. k.,  
Független Kisgazdapárt  
országos főtájkára

*Szűcs Ernőné* s. k.,  
Független Kisgazdapárt  
gazdasági igazgatója



**A Földművelésügyi és Vidékfejlesztési Minisztérium Szabolcs-Szatmár-Bereg Megyei Földművelésügyi Hivatalának  
(4401 Nyíregyháza, Hősök tere 5.)**

**h i r d e t m é n y e i**

Az FVM Szabolcs-Szatmár-Bereg Megyei Földművelésügyi Hivatala — a földrendező és a földkiadó bizottságokról szóló 1993. évi II. törvény 4/B. § (5) bekezdése alapján —

n y i l v á n o s   s o r s o l á s t

tart a Kossuth Szövetkezet, Fábiánháza (jogutódja, illetőleg a felszámoló) használatában levő, részarány-földtulajdon helyének meghatározása céljából.

*A sorsolás helye:* Fábiánháza, Kossuth u. 19., Községháza

*A sorsolás ideje:* 2000. január 18., 9 óra.

A sorsolásra kerülő földrészek adatai:

Település: Fábiánháza

Helyrajzi szám	Művelési ág	Terület (ha, m <sup>2</sup> )	AK érték	A terület hasznosítására vonatkozó korlátozás
28/5	szántó	0,3326	2,66	
320	szántó	0,1220	1,27	
321	szántó	0,1197	1,24	
322	szántó	0,1226	1,28	
323	szántó	0,1053	1,10	
324	szántó	0,1524	1,58	
608	szántó	0,0834	1,02	
618	szántó	0,2795	2,91	
621	szántó	0,1093	0,87	
917	szántó	0,2564	2,67	
918	szántó	0,1716	1,78	
919,2	szántó	0,1904	1,52	
920	szántó	0,1779	2,78	
922	szántó	0,2405	3,75	
1206	szántó	0,3135	3,26	
036-a	szántó	0,3173	2,54	
036-b	erdő	0,7784	2,41	
047/2	szántó	3,2453	9,21	
0118/1	szántó	0,0528	0,22	
0118/2	szántó	0,5758	4,67	
0118/4	szántó	0,3229	2,67	
0118/5	szántó	0,2028	0,85	
0118/14	szántó	0,4355	4,09	
0118/15	szántó	0,2336	0,98	
0121/7	szántó	0,1713	1,78	

Helyrajzi szám	Művelési ág	Terület (ha, m <sup>2</sup> )	AK érték	A terület hasznosítására vonatkozó korlátozás
0121/10-a	gyep	0,0871	0,66	
0121/10-b	szántó	1,3437	13,97	
0160/4	szántó	0,4316	3,45	
0166/10	szántó	0,9351	1,31	
0180/1	erdő	0,0969	0,30	
0180/12	szántó	1,3825	14,38	
0180/16	erdő	0,1356	0,42	
0184/9	erdő	2,7842	14,50	
0216	szántó	10,5410	44,27	
0219-a	szántó	1,0180	4,28	
0219-b	erdő	1,2014	3,72	
0343	gyep	1,1010	8,35	
0348/2	gyep	0,5308	4,08	
0348/4	szántó	0,2776	2,89	
0355/15	szántó	1,0371	10,59	
0355/17	szántó	0,1879	1,95	
0389/1	gyep (rét)	0,1324	1,01	
0396	gyep (rét)	0,0871	0,66	
0399/1	gyep (legelő)	0,2481	1,04	
0399/2	gyep (legelő)	0,0373	0,16	
0399/3	gyep (legelő)	0,0844	0,35	

## Település: Ura

Helyrajzi szám	Művelési ág	Terület (ha, m <sup>2</sup> )	AK érték	A terület hasznosítására vonatkozó korlátozás
0144/11	szántó	0,5188	8,09	
0168/16	szántó	0,4316	5,27	
0259/17	szántó	0,1802	2,81	

A sorsolással érintettek köre:

Beviteli kötelezettség alapján: 53 fő, 215,43 AK

*Dr. Lenti István s. k.,*  
hivatalvezető

Az FVM Szabolcs-Szatmár-Bereg Megyei Földművelésügyi Hivatala — a földrendező és a földkiadó bizottságokról szóló 1993. évi II. törvény 4/B. § (5) bekezdése alapján —

nyilvános sorsolást

tart az Akácvirág Mezőgazdasági Szövetkezet, Papos (jogutódja, illetőleg a felszámoló) használatában levő, részarány-földtulajdon helyének meghatározása céljából.

A sorsolás helye: Papos, Arany u. 2., Művelődési Ház

A sorsolás ideje: 2000. január 20., 9 óra.

A sorsolásra kerülő földrészek adatai:

Település: Papos

Helyrajzi szám	Művelési ág	Terület (ha, m <sup>2</sup> )	AK érték	A terület hasznosítására vonatkozó korlátozás
03/20	szántó	5,3674	13,07	
03/35	szántó	0,6432	1,67	
011/7	szántó	0,9443	2,86	
038/9	gyümölcsös	0,8713	23,98	
038/10	gyümölcsös	0,4563	12,46	
038/18	gyümölcsös	0,4676	12,53	
038/20	gyümölcsös	0,5004	13,41	
038/25	gyümölcsös	0,5730	15,16	
082/16	gyümölcsös	5,6389	154,27	
082/2	gyümölcsös	0,2503	7,83	
082/3	gyümölcsös	0,5637	17,64	
082/4	gyümölcsös	0,5008	14,91	
082/5	gyümölcsös	0,5055	14,38	
082/6	gyümölcsös	0,2793	7,67	
082/8	gyümölcsös	0,4031	10,47	
082/19	gyümölcsös	6,7985	144,68	
082/18	gyümölcsös	0,9305	29,12	

A sorsolással érintettek köre:

Beviteli kötelezettség alapján: 151 fő, 78,05 AK

Dr. Lenti István s. k.,  
hivatalvezető

**A Földművelésügyi és Vidékfejlesztési Minisztérium Veszprém Megyei Földművelésügyi Hivatalának  
(8200 Veszprém, Megyeház tér 1.)**

**h i r d e t m é n y e i**

Az FVM Veszprém Megyei Földművelésügyi Hivatala — a földrendező és a földkiadó bizottságokról szóló 1993. évi II. törvény 4/B. § (5) bekezdése alapján —

n y i l v á n o s   s o r s o l á s t

tart a „Jó Szerencsét” Termelőszövetkezet, Nyírád (jogutódja, illetőleg a felszámoló) használatában levő, részarány-földtulajdonnak megfelelő földek kiadása céljából.

A sorsolás helye: Nyírád, Polgármesteri Hivatal

A sorsolás ideje: 1999. december 17., 10 óra.

A sorsolásra kerülő földrészletek adatai:

Település: Nyírád

Helyrajzi szám	Művelési ág	Terület (ha, m <sup>2</sup> )	AK érték	A terület hasznosítására vonatkozó korlátozás
09/3	szántó	4,5000	57,41	Vízvezetési jog
040/1	gyep, szántó	18,8439	155,19	Vízvezetési jog
042/33	gyep	9,0118	120,77	
042/39	gyep	15,4494	228,30	
053/3	szántó	22,0000	167,37	Vízvezetési jog
0174/3	szántó	30,7833	350,63	
0192/7	gyep	2,5000	40,38	
0207/2	erdő	10,0000	15,18	
0217/2	gyep	7,0000	83,64	Vízvezetési jog
0224/2	szántó	10,0000	97,47	Vízvezetési jog
0228/2	gyep, szántó	34,6373	521,71	Vízvezetési jog

Település: Sáska

Helyrajzi szám	Művelési ág	Terület (ha, m <sup>2</sup> )	AK érték	A terület hasznosítására vonatkozó korlátozás
093/4	szántó	6,7642	100,11	

Település: Szentimrefalva

Helyrajzi szám	Művelési ág	Terület (ha, m <sup>2</sup> )	AK érték	A terület hasznosítására vonatkozó korlátozás
043/2	szántó, gyep	15,9444	101,94	

Település: Szőc

Helyrajzi szám	Művelési ág	Terület (ha, m <sup>2</sup> )	AK érték	A terület hasznosítására vonatkozó korlátozás
041	gyep	3,5905	9,34	
052/5	szántó	1,8242	27,00	

Helyrajzi szám	Művelési ág	Terület (ha, m <sup>2</sup> )	AK érték	A terület hasznosítására vonatkozó korlátozás
078/2	szántó	0,8023	9,79	

A sorsolás nyilvános, azon bárki jelen lehet.

A sorsoláson a szövetkezetben még ki nem adott részarány-földtulajdonnal rendelkező személyek vehetnek részt.

A sorsoláson bármely okból meg nem jelenő jogosult később a mulasztásra hivatkozva semmiféle jogot nem érvényesíthet, ebből az okból a sorsolás eredménye nem változtatható meg.

*Dr. Radovits Tibor s. k.,*  
hivatalvezető

**A Földművelésügyi és Vidékfejlesztési Minisztérium Zala Megyei Földművelésügyi Hivatalának  
(8901 Zalaegerszeg, Kosztolányi u. 10.)**

**h i r d e t m é n y e i**

Az FVM Zala Megyei Földművelésügyi Hivatala — a földrendező és a földkiadó bizottságokról szóló 1993. évi II. törvény 4/B. § (5) bekezdése alapján —

n y i l v á n o s   s o r s o l á s t

tart a Zalaegerszeg-Neszelei Mezőgazdasági Szövetkezet használatában levő, részarány-földtulajdonnak megfelelő földek kiadása céljából.

*A sorsolás helye:* Zalaegerszeg, Kossuth u. 45—49., Városi Konferencia Terem (A rendőrség mellett!)

*A sorsolás ideje:* 2000. február 1., 9 óra.

A sorsolásra kerülő földrészek adatai:

Település: Zalaegerszeg

Helyrajzi szám	Művelési ág	Terület (ha, m <sup>2</sup> )	AK érték	A terület hasznosítására vonatkozó korlátozás
0520/4	gyep (rét)	1,4360	44,95	Vízvezetési szolgalmi jog
0520/12	gyep (rét)	0,3614	14,26	Vízvezetési szolgalmi jog, bányaszolgalmi jog
0520/13	gyep (rét)	1,4054	51,28	Vízvezetési szolgalmi jog, bányaszolgalmi jog
0520/14	gyep (rét)	1,0285	38,14	Vízvezetési szolgalmi jog, bányaszolgalmi jog
0520/15	gyep (rét)	0,4659	17,39	Vízvezetési szolgalmi jog, bányaszolgalmi jog
0520/16	gyep (rét)	0,8834	33,65	Vízvezetési szolgalmi jog, bányaszolgalmi jog
0520/19	gyep (rét)	0,2447	9,29	Vízvezetési szolgalmi jog, bányaszolgalmi jog
0521	gyep (rét)	1,0685	33,44	Bányaszolgalmi jog, vízvezetési jog
0522/1	gyep (rét)	1,5063	47,15	Vízvezetési jog

Helyrajzi szám	Művelési ág	Terület (ha, m <sup>2</sup> )	AK érték	A terület hasznosítására vonatkozó korlátozás
0531/7	gyep (rét)	0,9382	29,37	Bányászolgalmi jog
0562/2	gyep (rét)	1,6544	51,78	Vízvezetési szolgalmi jog
0572/34	szántó	0,1005	1,83	
0575/86	szántó	0,0068	0,11	
0578/35	szántó	0,0879	1,37	Vízvezetési jog, egyéb
0584/1	gyep (legelő), árok	2,9854	4,05	Egyéb
0585/16	erdő	0,6697	2,34	
0600	gyep (rét)	4,2564	122,83	
0607	gyep (rét)	0,0190	0,59	
0609	gyep (rét)	0,1109	3,47	
0610	gyep (rét)	5,4572	191,61	
0617	gyep (rét)	0,0678	2,12	
0618	gyep (rét)	0,1079	3,38	
0629/1	szántó	0,5287	15,08	
0632	szántó	6,0171	138,48	
0634/1	szántó	0,5839	12,65	Vezetékjog
0634/18	szántó, gyep (legelő), árok	7,8950	125,65	Vezetékjog
0636/1	gyep (legelő)	9,0929	96,73	Vezetékjog
0672/10	szántó	2,1845	39,76	
0672/12	szántó	11,4553	208,49	
0672/16	szántó	8,0571	146,64	
0673	szántó, erdő	37,4088	820,73	
0686/3	szántó	11,8887	151,68	Villanyvezeték szolgalmi jog
0700/7	szántó, erdő	0,6627	8,49	
0715	gyep (rét)	1,5555	64,86	Vízvezetési jog
0732/297	szántó	1,3031	20,33	
0732/298	szántó	0,6082	9,49	Elővásárlási jog
0732/299	szántó	0,6084	9,49	Elővásárlási jog
0732/300	szántó	0,6086	9,49	Elővásárlási jog
0732/301	szántó	0,9512	14,84	Elővásárlási jog
0732/302	szántó	0,4756	7,42	Elővásárlási jog
0732/303	szántó	0,5090	7,94	Elővásárlási jog
0732/304	szántó	0,7793	12,16	Elővásárlási jog
0732/305	szántó	0,4474	6,98	Elővásárlási jog
0732/306	szántó	0,8026	12,52	Elővásárlási jog
0732/307	szántó	0,4493	7,01	Elővásárlási jog
0732/308	szántó	0,3706	5,78	Elővásárlási jog
0732/309	szántó	0,7731	12,06	Elővásárlási jog
0732/310	szántó	0,7796	12,16	Elővásárlási jog

Helyrajzi szám	Művelési ág	Terület (ha, m <sup>2</sup> )	AK érték	A terület hasznosítására vonatkozó korlátozás
0732/311	szántó	0,3988	6,22	Elővásárlási jog
0732/312	szántó	0,4282	6,68	Elővásárlási jog
0732/313	szántó	1,6814	26,23	
0732/314	szántó	0,6398	9,98	Elővásárlási jog
0732/315	szántó	1,0096	15,75	Elővásárlási jog
0732/316	szántó	1,2479	19,47	Elővásárlási jog
0732/317	szántó	0,6409	10,00	Elővásárlási jog
0732/318	erdő	1,5805	7,74	Elővásárlási jog
0732/319	gyep (rét)	0,1073	2,80	Elővásárlási jog
0768/22	mocsár, gyep (rét)	11,4713	165,11	
0772/1	gyep (rét)	0,5773	15,07	
0783	erdő	5,2584	34,71	
0785	erdő és dögkút	18,5090	122,16	
0788/4	szántó	6,0239	143,34	
0795	szántó	16,0092	438,76	
0800/47	szántó, gyümölcsös	0,8001	22,64	Vízvezetési jog, elővásárlási jog
0800/50	gyümölcsös	0,3581	13,68	Vízvezetési jog
0807/19	szérűskert, erdő	1,0604	2,53	útszolgalmi jog
0807/33	szérűskert, erdő, gyep (legelő), saját használatú út	1,4654	1,58	
0811/18	szántó	0,0659	1,20	Holtig tartó haszonélvezeti jog, özvegyi jog
0811/20	szántó	0,0379	0,69	
0811/28	szántó	0,1778	3,24	
0819/45	szántó	0,0859	1,34	
0819/88	szántó	1,0001	27,80	Elővásárlási jog
0823/5	szántó	3,3786	42,50	Elővásárlási jog
0837/12	szántó, anyagbánya	5,7592	49,63	
0837/20	erdő, anyagbánya	3,8448	7,60	
0841/5	szántó	4,8234	51,65	Vezetékjog, elővásárlási jog
0862/3	gyep (rét)	1,5434	40,28	Kisajátítási jog, építési magasság korlátozás, elővásárlási jog
0864/1	gyep (legelő)	17,6127	123,29	Kisajátítási jog, építési magasság korlátozás, elővásárlási jog
0866/1	(bányatelek), gyep (rét), mocsár, vízfolyás	30,6254	598,75	Kisajátítási jog, építési magasság korlátozás, elővásárlási jog
0870	gyep (legelő)	0,1002	0,14	Elővásárlási jog
0904/4	szántó, gyep (rét), erdő	4,9050	44,19	Vízvezetési jog
0904/9	gyep (rét)	1,1330	10,20	
0904/10	gyep (rét)	0,3118	2,81	Vízvezetési jog
0910	gyep (rét)	0,9238	28,91	Kisajátítási jog

Helyrajzi szám	Művelési ág	Terület (ha, m <sup>2</sup> )	AK érték	A terület hasznosítására vonatkozó korlátozás
0923	gyep (rét), mocsár	3,1030	73,34	
0926/2	gyep (rét)	8,3206	217,17	
0940/5	gyep (rét)	1,5775	41,17	
0941	gyep (rét)	0,1499	3,91	
0944	gyep (rét)	7,8562	205,05	

Település: Babosdöbréte

Helyrajzi szám	Művelési ág	Terület (ha, m <sup>2</sup> )	AK érték	A terület hasznosítására vonatkozó korlátozás
03	gyep (rét), szántó, erdő	3,8031	53,55	
05/8	szántó, saját használatú út, gyep (rét)	5,2248	61,92	
07	szántó, gyep (rét)	2,6784	25,45	
09/1	szántó	4,1265	33,01	
022	szántó	3,7294	24,61	
024	gyep (rét), erdő	2,1379	16,45	
064	gyep (legelő)	2,4878	7,71	
065	gyep (rét)	0,4651	8,46	
066	gyep (rét)	2,2493	40,94	
067	gyep (rét)	1,0833	25,46	
073/1	gyep (legelő), szántó, gyümöl- csős	4,1666	36,69	
075/2	szántó	9,2263	115,83	
083	gyep (legelő)	0,4734	1,47	
084	gyep (legelő)	0,0175	0,05	
085	gyep (rét)	0,4961	4,66	
086	gyep (rét)	3,8338	75,08	
089	gyep (rét)	0,4831	4,54	
090	gyep (rét)	6,0396	120,52	
094	gyep (rét)	0,3823	3,59	
097	szántó, gyümölcsös, gyep (legelő)	10,7554	137,63	
098/9	gyep (legelő)	0,7177	2,22	
098/10	gyep (legelő)	0,2984	0,93	
0113/3	szántó, erdő	10,5403	40,67	Bányászolgalmi jog, átjárási jog
0114/4	szántó	3,2597	21,51	Bányászolgalmi jog
0120	szántó, gyep (rét)	3,2024	71,51	
0125/2	szántó	2,1195	16,96	
0127	erdő	11,8179	41,36	
0131/2	erdő	0,2860	0,49	
0133/1	erdő, szántó	4,4578	24,05	Bányászolgalmi jog, átjárási szolgalmi jog



Helyrajzi szám	Művelési ág	Terület (ha, m <sup>2</sup> )	AK érték	A terület hasznosítására vonatkozó korlátozás
0139/1	szántó	3,4831	27,86	Bányászolgalmi jog
0149/12	szántó	0,4936	4,06	Bányászolgalmi jog átjárási szolgalmi jog
0153	erdő	1,9235	6,73	
0155	erdő, gyep (rét)	1,8566	38,19	
0156/3	szántó, gyep (rét)	6,3893	47,94	Magasságkorlátozás
0162/1	erdő, gyep (rét)	1,0906	9,66	Bányászolgalmi jog
0165/4	szántó, gyep (rét)	0,5861	10,30	Bányászolgalmi jog, átjárási szolgalmi jog
0177/1	szántó	7,3828	52,93	Bányászolgalmi jog, átjárási szolgalmi jog
0180	gyep (legelő)	0,1619	0,50	Bányászolgalmi jog
0182	gyep (rét), (legelő), gyümölcsös, erdő	1,9519	17,93	
0191	erdő	3,3446	11,71	
0195	gyep (legelő)	0,7944	2,46	
0218/13	szántó	0,0183	0,06	
0228/2	gyümölcsös	0,1420	2,84	
0252	erdő	4,2854	15,00	
0254	erdő	1,8944	3,22	
0256/8	szántó	1,1401	7,52	
0259/7	szántó	0,7017	5,61	
0266/6	szántó	3,7993	23,86	Építési magasság korlátozás
0266/7	erdő	1,1515	4,03	Építési magasság korlátozás, tar- tási jog
0271	szántó	0,9894	12,37	
0283	szántó, gyep (legelő)	1,4897	9,27	
825	erdő	0,0223	0,08	
1033	gyep (rét), erdő	0,5143	10,58	Bányászolgalmi jog
1082	gyep (rét)	0,2022	4,75	Magasságkorlátozás
1157	gyep (rét)	0,0878	1,60	
1223	gyep (rét)	0,1341	3,15	
1239	gyep (legelő), (rét), kert	1,0653	5,14	
1276	erdő	0,1101	0,39	Magasságkorlátozás
1291	kert	0,0658	0,57	
1298	erdő	0,0572	0,20	
1309	gyep (rét)	0,0298	0,54	Magasságkorlátozás
1313	gyep (rét)	0,0227	0,41	

## Település: Boncodföldre

Helyrajzi szám	Művelési ág	Terület (ha, m <sup>2</sup> )	AK érték	A terület hasznosítására vonatkozó korlátozás
02/6	szántó	0,0834	1,04	Vízvezetési szolgálmi jog
02/12	gyep (rét)	0,8056	18,93	Vízvezetési szolgálmi jog
02/13	gyep (rét)	1,9127	34,81	Vízvezetési szolgálmi jog
014	erdő	0,1532	0,80	
015	gyep (rét)	0,5123	12,91	
017	gyep (rét)	0,2292	5,39	
019	gyep (rét)	0,0280	0,71	
027	gyep (rét)	0,0367	0,86	
032/9	szántó, gyep (legelő), személtel- kő telep	14,8960	77,68	
032/12	gyep (rét)	2,4340	44,30	
036/7	szántó	0,0380	0,30	
042/2	szántó	0,4672	4,00	
042/3	szántó	1,0780	10,11	
042/4	szántó	0,5652	5,48	
042/5	szántó	0,5038	5,00	
042/6	szántó	0,4894	5,00	
042/7	szántó	2,2586	19,48	
042/9	erdő	8,3323	43,33	
042/11	erdő	1,0404	5,41	Özvegyi jog
057/2	gyep (rét)	9,8334	227,80	Vízvezetési szolgálmi jog
062	gyep (rét)	2,6695	85,69	
734/7	kert	0,1210	1,05	
811	kert	0,0357	0,31	
812	kert	0,0410	0,36	
1694	erdő	0,2147	1,12	
1696	erdő	0,1898	0,99	

## Település: Hottó

Helyrajzi szám	Művelési ág	Terület (ha, m <sup>2</sup> )	AK érték	A terület hasznosítására vonatkozó korlátozás
208	gyep (rét)	0,1092	2,57	
210	gyep (rét)	0,1367	3,21	
211	gyep (rét)	0,1020	2,40	
212	gyep (rét)	0,1354	3,18	
213	gyep (rét)	0,0721	1,69	
214	gyep (rét)	0,0535	1,26	
215	gyep (rét)	0,0689	1,62	
216	gyep (rét)	0,0516	1,21	

Helyrajzi szám	Művelési ág	Terület (ha, m <sup>2</sup> )	AK érték	A terület hasznosítására vonatkozó korlátozás
217	gyep (rét)	0,2230	5,24	
218	gyep (rét)	0,2164	5,09	
219	gyep (rét)	0,1181	2,78	
013/12	erdő	1,6916	7,10	
015/1	erdő és árok, gyep (legelő), szántó, gyümölcsös	12,6872	50,69	
019/1	szántó, erdő	18,9575	133,06	
020/3	szántó	1,0225	8,18	
020/4	szántó	0,2798	2,24	
020/5	szántó	0,2464	1,97	
020/6	szántó	0,1658	1,33	
021	szántó	0,1516	1,21	
023/4	gyep (rét)	0,1626	3,82	
023/5	gyep (rét)	0,1626	3,82	
023/6	gyep (rét)	0,3248	7,63	
030	szántó	0,3140	2,51	
036/3	szántó	0,8084	10,11	
045/2	szántó	0,6517	5,21	
045/3	szántó	0,2388	1,91	
045/4	szántó	0,2086	1,67	
045/5	szántó	0,1133	0,91	
045/6	szántó	0,3399	2,72	
047/8	gyep (rét) és árok	0,3548	6,46	
048	gyep (rét)	1,9314	18,16	
049	gyep (rét)	0,9974	9,38	
052/3	gyep (rét)	0,0040	0,07	
055/14	gyep (rét)	0,1826	3,32	
055/17	szántó, saját használatú út	4,3885	32,19	
057/2	gyep (rét)	0,0461	0,43	
057/3	gyep (rét)	0,1151	1,08	
057/4	gyep (rét)	0,1484	1,39	
060	gyep (rét) és árok	0,0822	1,50	
061	szántó	1,5809	12,65	
063	szántó, gyep (rét)	5,5203	82,39	
065	szántó, gyep (rét), erdő, gyümölcsös	8,1241	69,63	
074	erdő, gyep (legelő)	3,9250	5,80	
0114	gyep (rét)	0,6399	11,65	
672/2	gyümölcsös	0,3075	8,03	
681/2	gyümölcsös	0,1137	2,97	

Helyrajzi szám	Művelési ág	Terület (ha, m <sup>2</sup> )	AK érték	A terület hasznosítására vonatkozó korlátozás
682/2	gyümölcsös, gyep (rét)	0,3758	7,08	
1033	gyep (rét)	0,1787	1,68	
1034	gyep (rét)	0,0022	0,02	
1035	gyep (rét)	0,0003	0,00	
1036	gyep (rét)	0,1220	1,15	
1037	gyep (rét)	0,1259	1,18	

## Település: Teskánd

Helyrajzi szám	Művelési ág	Terület (ha, m <sup>2</sup> )	AK érték	A terület hasznosítására vonatkozó korlátozás
018	gyep (rét)	0,9786	44,23	
028/2	erdő	0,4135	2,44	
028/24	gyep (legelő), szántó	0,4524	9,74	
028/43	szántó	2,5219	42,00	
028/46	szántó, erdő	6,7977	83,46	
028/49	szántó, erdő, gyep (rét)	6,8755	102,35	
032	erdő	0,0857	0,51	
040	gyep (legelő)	0,0470	0,07	
047/2	erdő, anyagbánya, gyep (legelő)	3,8818	11,14	Építési magasság korlátozás
054/4	erdő	3,9402	23,25	Magasság korlátozás
055	gyep (legelő)	0,0545	0,08	
056/1	gyep (legelő)	0,2221	0,31	
056/3	gyep (legelő)	0,3304	0,46	
060	szántó	0,0257	0,40	Építési magasság korlátozás
062	erdő	0,0946	0,56	Építési magasság korlátozás
065/1	erdő	0,5195	2,55	Építési magasság korlátozás
092/8	szántó	0,9103	12,63	Vízvezetési jog
097	gyep (rét)	0,4136	12,95	
0113	gyep (rét)	0,2946	9,22	

A sorsolás nyilvános, azon bárki jelen lehet.

A sorsoláson a szövetkezetben részarány-földtulajdonnal rendelkező azon személyek (illetőleg jogutódjaik) vehetnek részt, akik a fentebb hivatkozott törvény 5. § (1) bekezdése szerinti határidőben, azaz 1993. március 24. napjáig földkiadási kérelmet nyújtottak be a szövetkezet székhelyén működött Földkiadó Bizottsághoz, s igényük ezen hirdetmény közzétételéig még nem került teljeskörűen kielégítésre.

A sorsolás egyidejűleg a helyben szokásos módon is meghirdetésre kerül.

A sorsoláson bármely okból meg nem jelenő jogosult később a mulasztására hivatkozva semmiféle jogot nem érvényesíthet, ebből az okból a sorsolás eredménye nem változtatható meg.

Kiss Bódog Zoltán s. k.,  
hivatalvezető

Az FVM Zala Megyei Földművelésügyi Hivatala — a földrendező és a földkiadó bizottságokról szóló 1993. évi II. törvény 4/B. § (5) bekezdése alapján —

n y i l v á n o s   s o r s o l á s t

tart a Zalaegerszeg-Neszelei Mezőgazdasági Szövetkezet használatában levő, részarány-földtulajdonnak megfelelő földek kiadása céljából.

A sorsolás helye: Nagypáli, Arany J. u. 26., Faluház

A sorsolás ideje: 2000. február 2., 9 óra.

A sorsolásra kerülő földrészek adatai:

Település: Bagod

Helyrajzi szám	Művelési ág	Terület (ha, m <sup>2</sup> )	AK érték	A terület hasznosítására vonatkozó korlátozás
0131/2	szőlő	0,1068	2,41	
0205/6	gyep (rét)	0,3469	10,86	
0205/7	gyep (rét)	0,1245	3,90	
0268	gyep (rét)	0,1363	4,27	
942/1	gyep (rét)	0,0115	0,30	
943/1	kert	0,0874	1,07	
944	szőlő, gyep (rét), erdő	0,3453	6,73	
945	gyep (rét)	0,0324	0,85	
982/1	kert, gyep (rét)	0,1086	1,97	
983/1	gyep (rét)	0,0079	0,21	

Település: Böde

Helyrajzi szám	Művelési ág	Terület (ha, m <sup>2</sup> )	AK érték	A terület hasznosítására vonatkozó korlátozás
011	gyep (legelő)	0,4636	0,56	
013	gyep (legelő)	0,1115	0,13	
048	erdő	7,2713	18,91	
061/6	szántó, gyep (rét)	3,2115	38,10	
075/6	gyep (rét)	0,6093	11,64	
079	erdő	0,9055	3,17	
083/3	gyep (legelő), saját használatú út	1,0922	1,27	
083/4	gyep (rét)	1,8380	12,13	
083/11	szántó	0,7918	3,56	
083/12	szántó	1,4846	6,68	
091	gyep (rét)	1,7468	33,36	
093/1	gyep (rét)	1,7448	33,33	
093/2	gyep (rét)	1,0156	19,40	
0101/2	erdő	0,1759	0,62	
0101/3	erdő	0,0841	0,29	
0126	szántó, gyep (rét)	2,6800	19,36	

Helyrajzi szám	Művelési ág	Terület (ha, m <sup>2</sup> )	AK érték	A terület hasznosítására vonatkozó korlátozás
0132	szántó	0,6855	2,13	
0133/4	gyep (rét)	1,2532	8,27	

## Település: Csonkahegyhát

Helyrajzi szám	Művelési ág	Terület (ha, m <sup>2</sup> )	AK érték	A terület hasznosítására vonatkozó korlátozás
0178/2	szántó	0,0324	0,25	
0178/3	szántó	0,6190	4,70	
0185/2	gyep (rét)	0,2816	1,86	
0185/6	szántó	0,9931	3,08	

## Település: Dobronhegy

Helyrajzi szám	Művelési ág	Terület (ha, m <sup>2</sup> )	AK érték	A terület hasznosítására vonatkozó korlátozás
530	erdő	0,1611	0,68	
612	gyep (rét), gyümölcsös, erdő	0,2809	4,69	
650	erdő	0,0079	0,03	
733/1	erdő, gyep (rét)	0,1529	2,17	

## Település: Kávás

Helyrajzi szám	Művelési ág	Terület (ha, m <sup>2</sup> )	AK érték	A terület hasznosítására vonatkozó korlátozás
03/2	gyep (rét)	0,5659	10,30	
032/6	erdő	0,0504	0,18	
038/1	erdő	0,0960	0,34	
038/3	erdő	1,2314	4,31	
039/1	gyep (rét)	0,0892	2,10	
039/3	gyep (rét)	5,4390	127,82	
039/5	gyep (rét)	0,6281	14,76	
041/1	gyep (rét) és olajkút, erdő	3,3012	26,33	
041/4	gyep (legelő)	0,5632	2,37	
041/6	gyep (legelő)	2,4453	12,72	
047/5	gyep (rét)	0,1910	3,48	
047/30	szántó, gyep (rét)	3,4462	45,19	

## Település: Kiskutas

Helyrajzi szám	Művelési ág	Terület (ha, m <sup>2</sup> )	AK érték	A terület hasznosítására vonatkozó korlátozás
06	erdő, gyep (legelő)	14,7139	72,60	Földmérési jelek elhelyezése
08/4	erdő	6,3666	37,56	
08/5	szántó	2,0726	26,00	
08/20	gyümölcsös	0,7504	25,44	

Helyrajzi szám	Művelési ág	Terület (ha, m <sup>2</sup> )	AK érték	A terület hasznosítására vonatkozó korlátozás
013	erdő	17,9505	105,91	
015	erdő	38,6031	227,76	
019	szántó	0,0399	0,62	
021	szántó	0,0956	1,49	
030/19	szántó	1,0990	20,00	
032/8	szőlő	0,0930	2,10	
032/14	gyümölcsös	0,1976	7,55	
049/14	szántó	0,7299	20,29	
049/18	szántó, gyep (rét), árok	10,2899	344,63	
051/2	erdő, gyep (legelő)	2,3308	15,46	
060/7	gyümölcsös, szántó, gyep (rét), saját használatú út, árok	9,7789	369,64	Vízvezetési jog
068/2	erdő	1,8676	9,15	
775	gyep (rét)	0,0907	2,84	
779	gyep (rét)	0,0604	1,89	

## Település: Kispáli

Helyrajzi szám	Művelési ág	Terület (ha, m <sup>2</sup> )	AK érték	A terület hasznosítására vonatkozó korlátozás
29/4	gyümölcsös	1,9295	65,41	
67/3	gyep (rét)	1,4610	45,73	
67/5	gyep (rét)	0,5402	16,91	Földmérési jelek elhelyezése
04/3	gyep (legelő)	0,9826	6,88	
07	szántó	39,3220	879,65	
021/1	szántó	0,1768	3,22	
026/12	gyep (legelő)	1,7926	12,55	
031	erdő, saját használatú út	24,9914	162,42	
039	erdő	4,6706	30,83	
041/2	szántó	0,7561	5,52	
041/5	szántó, gyep (rét)	1,0335	24,18	
044/1	gyep (rét), szántó	2,4835	48,04	
044/3	szántó, erdő, gyep (rét)	5,8163	80,23	
045/1	szántó, erdő, gyep (rét), saját használatú út	16,7923	291,18	

## Település: Milejszeg

Helyrajzi szám	Művelési ág	Terület (ha, m <sup>2</sup> )	AK érték	A terület hasznosítására vonatkozó korlátozás
059/5	gyep (legelő)	0,5327	2,02	
0217/3	szántó	0,0730	0,12	

## Település: Nagykutas

Helyrajzi szám	Művelési ág	Terület (ha, m <sup>2</sup> )	AK érték	A terület hasznosítására vonatkozó korlátozás
09/4	gyep (rét), árok	2,2696	55,74	
013/4	gyep (legelő)	0,1904	1,33	
013/8	gyep (rét)	0,6580	20,60	
017/9	gyep (legelő)	0,5282	3,70	
020/3	saját használatú út, gyep (legelő)	0,3830	1,43	
020/10	szántó	1,4846	14,40	
022/5	szántó, gyep (legelő)	18,0166	293,34	
024/9	gyep (legelő)	0,3735	2,61	
025/9	szántó	0,5506	8,59	
025/21	gyep (legelő)	0,2375	1,66	
027/5	gyep (legelő)	0,1717	1,20	
027/12	szántó	2,3510	30,78	
029/3	erdő, szántó	2,7544	29,26	
031	szántó	8,1296	115,02	
035/6	erdő, saját használatú út, gyep (legelő)	58,4337	305,12	Földmérési jelek elhelyezése
039/1	erdő, gyep (legelő)	8,0961	49,20	
040	erdő	0,7603	4,49	
043/14	szőlő	0,1650	3,73	Kisajátítási jog
046	erdő, gyümölcsös	26,8637	493,77	Kisajátítási jog
047/1	erdő	2,0868	12,31	
057/6	erdő	10,2748	50,35	Kisajátítási jog
057/10	gyep (rét), vízfolyás	1,7911	53,41	Kisajátítási jog
059/4	erdő	18,9564	92,89	Kisajátítási jog
060/3	erdő	0,1219	0,72	
068/1	szántó	5,3973	84,20	
071/10	szántó	1,1787	18,39	
075/11	szántó	1,5912	24,82	
082/4	gyep (legelő)	10,2173	71,52	
082/8	gyep (legelő)	0,2444	1,71	
082/9	gyep (legelő)	0,0962	0,67	
082/10	gyep (legelő)	0,1729	1,21	
082/11	gyep (legelő)	0,1943	1,36	
082/12	gyep (legelő)	0,1476	1,03	
082/13	gyep (legelő)	1,2269	8,59	
083/1	erdő, gyep (legelő)	2,7920	17,60	
1908/1	erdő	0,1158	0,57	



## Település: Nagypáli

Helyrajzi szám	Művelési ág	Terület (ha, m <sup>2</sup> )	AK érték	A terület hasznosítására vonatkozó korlátozás
02	erdő	1,5306	9,03	
03/3	szántó	0,6923	15,00	
09/1	szántó, erdő	2,9250	55,66	
09/4	szántó	0,7640	15,00	
011	gyep (rét) és gazdasági épület	0,3593	9,38	
014	erdő, gyümölcsös, gyep (legelő)	4,4892	39,98	
015/3	erdő, szántó	4,0789	44,63	
016/1	erdő	0,3146	2,08	Földmérési jelek elhelyezése
016/7	szántó	2,1632	52,26	Földmérési jelek elhelyezése
016/12	szántó	5,7396	149,47	Földmérési jelek elhelyezése
016/13	szántó	4,7977	131,14	Földmérési jelek elhelyezése
018/2	erdő	1,8263	12,05	
018/6	erdő	4,4353	29,27	
019/3	szántó	4,7982	113,07	
022	erdő	6,6085	43,62	
023	erdő, szántó	10,7174	78,98	Bányászolgalmi jog
024/15	gyep (rét)	0,4662	21,07	
026	gyep (rét)	0,0177	0,74	
033	erdő	12,0356	79,43	
035	erdő	4,5139	26,63	Bányászolgalmi jog
036/1	gyep (rét), saját használatú út, szántó és út	11,3694	178,91	Bányászolgalmi jog
037	erdő	0,5932	3,50	Bányászolgalmi jog
044/15	szántó	0,3239	7,06	
044/34	szántó, saját használatú út, erdő	18,1073	286,39	
046	szántó, erdő	2,6420	41,10	
048	gyep (legelő)	3,7103	20,37	
055	gyep (rét), árok	4,4034	124,60	
056	erdő	7,8669	65,30	
059	erdő	5,0395	41,83	

## Település: Petőhenye

Helyrajzi szám	Művelési ág	Terület (ha, m <sup>2</sup> )	AK érték	A terület hasznosítására vonatkozó korlátozás
08/8	gyep (rét)	0,0906	0,82	Építési magasság korlátozás
08/10	gyep (rét)	0,1568	1,41	
2642/1	gyümölcsös	0,0723	2,45	
2711	kert, gyep (rét), erdő	0,4709	6,63	
2718/1	gyep (rét), erdő	0,5677	13,10	

## Település: Zalaboldogfa

Helyrajzi szám	Művelési ág	Terület (ha, m <sup>2</sup> )	AK érték	A terület hasznosítására vonatkozó korlátozás
011/7	szántó	0,4298	4,17	
1839	gyep (rét)	0,0273	0,71	
1843/3	kert	0,0924	2,89	
1870/1	gyep (rét)	0,3342	8,72	
1870/5	szántó	0,1672	2,61	
1870/10	gyep (rét)	0,1277	3,33	
1901/2	szántó	0,2960	4,62	
1989/1	kert	0,0022	0,07	
1997/17	kert	0,0827	1,01	
2000/1	gyep (rét)	0,2808	7,33	
2000/2	gyep (rét)	0,2792	7,29	

## Település: Zalaszentgyörgy

Helyrajzi szám	Művelési ág	Terület (ha, m <sup>2</sup> )	AK érték	A terület hasznosítására vonatkozó korlátozás
023	erdő	1,6924	11,17	

A sorsolás nyilvános, azon bárki jelen lehet.

A sorsoláson a szövetkezetben részarány-földtulajdonnal rendelkező azon személyek (illetőleg jogutódjaik) vehetnek részt, akik a fentebb hivatkozott törvény 5. § (1) bekezdése szerinti határidőben, azaz 1993. március 24. napjáig földkiadási kérelmet nyújtottak be a szövetkezet székhelyén működött Földkiadó Bizottsághoz, s igényük ezen hirdetmény közzétételéig még nem került teljeskörűen kielégítésre.

A sorsolás egyidejűleg a helyben szokásos módon is meghirdetésre kerül.

A sorsoláson bármely okból meg nem jelenő jogosult később a mulasztására hivatkozva semmiféle jogot nem érvényesíthet, ebből az okból a sorsolás eredménye nem változtatható meg.

*Kiss Bódog Zoltán s. k.,*  
hivatalvezető

Az FVM Zala Megyei Földművelésügyi Hivatala — a földrendező és a földkiadó bizottságokról szóló 1993. évi II. törvény 4/B. § (5) bekezdése alapján —

nyilvános sorsolást

tart a Nagyrécse-i Mezőgazdasági Szövetkezet használatában levő, részarány-földtulajdonnak megfelelő földek kiadása céljából.

A sorsolás helye: Nagyrécse, Haladás u. 2., Művelődési Ház

A sorsolás ideje: 2000. február 9., 9 óra.

A sorsolásra kerülő földrészletek adatai:

Település: Csapi

Helyrajzi szám	Művelési ág	Terület (ha, m <sup>2</sup> )	AK érték	A terület hasznosítására vonatkozó korlátozás
38/1	gyep (rét)	1,0991	27,70	
02/2	erdő	0,0464	0,21	
06	gyep (rét)	2,5856	58,43	Vezetékjog
08	gyep (rét)	0,9399	13,91	Bányászolgalmi jog
010	gyep (rét)	3,5104	40,45	Bányászolgalmi jog
012/2	mocsár	0,8764	0,00	
012/3	erdő, gyep (rét)	6,0709	74,56	Bányászolgalmi jog
015/1	szántó, gyep (legelő) és út	96,7698	2632,47	Bányászolgalmi jog
015/3	gyep (rét)	0,0160	0,69	
016	gyep (legelő)	0,3147	0,88	
019/1	szántó, gyep (legelő)	4,1210	77,04	Bányászolgalmi jog
019/6	szántó	2,0000	27,80	
020	szántó	1,3721	33,01	Özvegyi jog
024	szántó, gyep (legelő)	5,2540	69,72	
026	szántó, erdő, saját használatú út, gyep (legelő)	12,0077	223,99	Földmérési jelek elhelyezése
031/1	gyep (legelő)	7,1986	20,16	
034	szántó, gyep (legelő), erdő	49,8992	506,72	Földmérési jelek elhelyezése
046/5	erdő	0,6707	3,02	
046/6	szántó, gyep (rét), (legelő), erdő, út	11,2733	260,83	Földmérési jelek elhelyezése
048/3	erdő, gyep (legelő) és út, gyep (rét)	1,0916	4,86	Özvegyi jog
051	gyep (rét)	0,0074	0,11	Özvegyi jog
052/1	szántó	2,3912	53,81	
052/13	szántó, gyep (rét)	12,0830	219,85	
054/1	gyep (legelő), szántó	21,5606	493,44	
054/3	szántó	0,5279	12,83	
055	erdő, szántó	8,7460	45,71	
056/2	erdő	0,1206	0,54	
056/4	erdő	0,0920	0,41	
056/9	gyep (rét)	0,0740	1,86	Vezetékjog
059/1	gyep (rét), szántó	1,3744	28,57	Vezetékjog
059/2	erdő	0,3857	2,70	Vezetékjog
061	gyep (rét)	0,4166	10,50	Vezetékjog
063	gyep (rét)	0,2316	5,84	Vezetékjog
320/2	gyümölcsös, erdő	0,1090	1,76	
338	gyep (rét)	0,2767	7,44	

Helyrajzi szám	Művelési ág	Terület (ha, m <sup>2</sup> )	AK érték	A terület hasznosítására vonatkozó korlátozás
374	gyep (rét)	0,0964	2,59	
389	gyep (rét)	0,1097	2,76	
396	gyep (rét), erdő	0,4315	8,90	
398	gyep (rét)	0,1765	4,45	
401	gyep (rét)	0,4783	12,05	
414/2	gyep (rét), erdő	0,4347	9,34	
429	kert	0,0668	1,34	
471	gyümölcsös, gyep (rét)	0,1550	4,24	
476	gyümölcsös, kert	0,1232	3,07	
478/2	gyümölcsös, gyep (rét)	0,2060	5,55	
493	szántó és út, gyep (rét), erdő	3,0012	41,48	
506/1	kert, gyümölcsös	0,1444	3,28	
508	kert, gyep (rét)	0,2217	4,81	
516/1	gyep (rét)	0,1948	4,91	
529	gyep (rét)	0,0577	1,55	
534	gyümölcsös, gyep (rét)	0,1885	5,05	
540/2	szántó, erdő	0,3550	5,56	
545	gyümölcsös, erdő	0,2918	6,46	
546/1	erdő, gyep (rét), kert	0,4345	8,38	
554	erdő, gyep (rét)	0,4210	8,61	
573/1	erdő, gyep (rét)	0,2238	3,96	
603	kert, gyep (rét), saját használatú út	0,9758	20,65	
605	kert, gyep (rét) és út	0,2277	5,43	
607/2	gyep (rét) és út	0,2640	6,65	
620	gyep (rét), gyümölcsös	0,2212	4,75	
678/1	gyümölcsös és gazdasági épület, szántó	0,5320	11,80	
852	erdő	0,4521	2,03	Bányászolgalmi jog
1002	erdő, szántó	0,5569	6,33	
1003	erdő, kert	0,3988	4,01	
1019/1	erdő, szántó, gyep (rét)	5,0300	46,66	Bányászolgalmi jog, vezetékjog
1302	erdő, gyep (rét), gyümölcsös	1,0375	13,61	
1303/2	erdő	0,1073	0,28	
1321	szántó	0,2683	5,37	
1322	szántó	0,2681	5,36	
1327	gyep (rét)	0,1567	3,95	
1330	gyep (rét)	0,2251	5,67	
1337/1	gyep (rét), kert	0,1798	3,84	
1345/2	gyep (rét), erdő	0,1791	3,35	

Helyrajzi szám	Művelési ág	Terület (ha, m <sup>2</sup> )	AK érték	A terület hasznosítására vonatkozó korlátozás
1347	gyep (rét)	0,1986	5,00	
1357	gyep (rét), erdő	0,7217	14,43	
1373	gyep (rét) és út, erdő	0,4185	9,63	
1379/2	gyep (rét), erdő	0,3145	6,58	
1386/2	gyep (rét)	0,9510	23,97	
1393	gyep (rét) és út	0,2083	5,25	
1398	gyep (rét) és út, gyümölcsös	0,2896	8,35	
1400/2	gyep (rét)	0,1242	3,13	
1402	gyep (rét)	0,2782	7,01	
1406	gyep (rét)	0,1342	3,38	
1410/2	gyep (rét) és út	0,1039	2,62	
1421	gyep (rét)	0,2342	5,90	
1439	gyep (rét), gyümölcsös	0,3060	8,05	
1441/2	gyep (rét), gyümölcsös	0,1961	5,36	
1444	gyümölcsös, gyep (rét)	0,2258	5,94	
1449/1	gyümölcsös, gyep (rét)	0,5761	15,46	
1459	erdő, gyep (rét)	0,1748	3,03	
1464/1	gyep (rét)	0,0985	2,48	
1464/2	gyep (rét)	0,0882	2,22	
1465/1	gyep (rét)	0,0887	2,24	
1465/2	gyep (rét)	0,0892	2,25	

## Település: Kistrécsce

Helyrajzi szám	Művelési ág	Terület (ha, m <sup>2</sup> )	AK érték	A terület hasznosítására vonatkozó korlátozás
145/2	szántó	0,1800	6,10	Bányászolgalmi jog
145/3	szántó	0,1800	6,10	
145/4	szántó	0,1449	4,91	Bányászolgalmi jog
145/5	szántó	0,1449	4,91	Bányászolgalmi jog
145/6	szántó	0,2877	9,75	Bányászolgalmi jog
145/7	szántó	0,1449	4,91	Bányászolgalmi jog
08/1	szántó	12,4785	243,47	Vezetékjog
011/15	szántó	0,1048	1,46	
011/18	szántó	0,3939	7,51	Vízvezetési jog
011/19	szántó	4,3489	89,79	Bányászolgalmi jog, vízvezetési jog
019	szántó	32,1989	675,43	Bányászolgalmi jog
026/1	szántó	7,6741	141,28	
028/6	gyep (rét)	4,2029	25,80	
028/7	szántó	7,6278	106,03	

Helyrajzi szám	Művelési ág	Terület (ha, m <sup>2</sup> )	AK érték	A terület hasznosítására vonatkozó korlátozás
028/8	erdő	0,4905	2,21	
031	erdő és árok, saját használatú út, gyep (legelő)	1,0262	4,19	Özvegyi jog

## Település: Nagybakónak

Helyrajzi szám	Művelési ág	Terület (ha, m <sup>2</sup> )	AK érték	A terület hasznosítására vonatkozó korlátozás
16	gyep (legelő)	1,6670	13,34	
429	gyep (rét)	2,0464	38,45	
027	szántó, gyep (rét), (legelő), erdő	3,8887	33,00	Özvegyi jog, földmérési jelek elhelyezése
047	erdő, szántó, gyep (rét), gyümölcsös	4,1028	67,05	Özvegyi jog
075/4	szántó, erdő, gyep (legelő)	1,2916	11,75	
084/3	gyep (rét)	2,1623	62,51	
095/1	gyep (rét)	3,6556	82,62	
0110/4	gyep (rét)	2,4513	8,09	Vezetékjog
0118	gyep (rét)	0,7113	10,53	
0119/3	gyep (legelő)	0,8260	6,61	
0122/3	gyep (rét)	0,2865	7,22	
0122/4	gyep (rét)	0,3212	8,09	
0124/4	gyep (rét)	1,4962	33,81	
0126	gyep (rét)	0,4409	9,96	
0140/1	gyep (rét)	0,7334	16,57	
0150	gyep (legelő)	4,5853	12,84	
0161	gyep (legelő)	0,0225	0,06	
0181	gyep (legelő)	8,4590	67,67	
0186	szántó, gyep (legelő), erdő	0,9335	15,23	Özvegyi jog
0189/1	szántó, gyep (rét)	3,6853	65,17	Vezetékjog
0202	gyep (rét)	1,6520	41,63	Vezetékjog
0204	gyep (legelő)	0,2548	0,36	Vezetékjog
0215	gyep (legelő)	0,3309	0,46	
0224/1	erdő	0,1973	0,89	
0225/2	erdő	4,9241	22,16	Építési korlátozás, haszonélvezeti jog
0225/3	szántó	25,0708	259,68	Építési korlátozás
0230/5	erdő	0,0030	0,01	
0230/6	erdő	0,0120	0,05	
0230/7	erdő	0,0035	0,02	
0230/8	erdő	0,0035	0,02	
0230/11	erdő	0,0015	0,01	
0230/12	erdő	0,0015	0,01	

Helyrajzi szám	Művelési ág	Terület (ha, m <sup>2</sup> )	AK érték	A terület hasznosítására vonatkozó korlátozás
0246	erdő	0,1546	0,70	
0254/11	gyep (legelő)	1,8421	5,16	
0256	gyep (legelő)	0,1706	0,24	
0259	gyep (legelő)	0,4153	0,58	Építési korlátozás, földmérési jelek elhelyezése
0284/1	gyep (legelő)	9,7884	78,31	Építési korlátozás, vízvezetési jog, földmérési jelek elhelyezése
0287	gyep (legelő)	1,6269	13,02	
0289	gyep (legelő)	0,8761	2,45	
0309/12	szőlő, gyep (legelő)	0,8795	15,85	
0309/13	erdő, szántó	13,5310	61,65	Építési korlátozás
0309/14	szántó	2,2289	30,98	Építési korlátozás
0309/15	szántó	16,4717	228,96	Építési korlátozás
0309/16	erdő	2,5250	11,36	
0319	szántó	1,0849	15,08	Építési korlátozás, bányaszolgalmi jog
0321	szántó	1,3437	18,68	Építési korlátozás
0327	gyep (legelő)	0,0841	0,12	
0328	szántó, erdő	2,6036	35,25	
0330/1	erdő	0,0752	0,34	
0330/7	erdő	0,1335	0,60	
0330/13	erdő	0,0630	0,28	
0333	gyep (legelő), erdő	1,4768	4,74	
0339	szántó	0,0630	1,26	Özvegyi jog
0346	gyep (legelő)	0,1021	0,82	
0348	gyep (legelő)	4,2453	33,96	
0361	gyep (legelő)	4,5728	36,58	
0363	gyep (legelő)	3,4529	27,62	
0367	gyep (legelő)	2,9002	23,20	
069	gyep (legelő)	5,3531	42,82	
0386/4	szántó	10,5005	145,96	Földmérési jelek elhelyezése
0386/5	gyep (rét)	1,1076	29,79	
0386/6	szántó, gyep (legelő)	15,0714	225,66	
0388/5	gyep (legelő)	0,3691	1,03	
0388/11	gyep (legelő)	1,0369	2,90	
0388/21	gyep (legelő)	2,2051	6,17	
0388/23	gyep (legelő)	0,2313	0,65	
684	gyümölcsös, gyep (rét)	0,2426	6,76	
691	gyep (rét)	0,3604	9,08	
693/1	gyep (rét)	1,0000	25,20	
700	gyümölcsös, gyep (rét)	0,2678	7,77	

Helyrajzi szám	Művelési ág	Terület (ha, m <sup>2</sup> )	AK érték	A terület hasznosítására vonatkozó korlátozás
709/2	gyep (rét)	0,0591	1,59	
720	gyep (rét)	0,0547	1,38	
729	gyep (rét), erdő	0,1646	2,07	
739	gyep (rét)	0,2227	5,61	
779	gyep (rét)	0,4894	12,33	
808	gyep (rét), erdő	0,7044	16,07	
874	gyep (rét)	0,1386	3,49	
1001/2	gyümölcsös	1,8396	59,05	
1050	gyep (rét)	0,4765	12,01	
1078	gyep (rét), erdő	0,3737	8,44	
1105/1	gyep (rét)	0,2856	7,20	
1110/1	gyep (rét), kert	0,2239	5,07	
1113	gyep (rét)	0,2498	6,29	
1119	gyep (rét)	0,2451	6,59	
1121/1	kert, gyep (rét)	0,1798	3,96	
1158	gyep (rét)	0,0249	0,63	
1171/1	gyümölcsös	1,0882	37,87	
1202	gyep (rét)	0,1675	4,22	
1206	gyep (rét), erdő	0,6612	14,95	
1207	gyep (rét), erdő	0,3054	6,22	
1208/1	gyep (rét), erdő	0,3000	6,50	
1209/1	gyep (rét), erdő	0,4496	9,48	
1302	gyep (rét)	0,4364	11,00	
1306	gyep (rét)	0,7665	19,32	
1327	szántó	0,1507	3,01	
1358	kert	0,1401	2,80	
1369	gyep (rét), erdő	0,8129	11,39	
1390	gyep (rét)	0,1989	5,01	
1697	gyep (rét)	0,4008	10,10	
1831	gyep (rét), erdő	0,9825	22,15	
1832	gyep (rét), erdő, gyümölcsös	0,6093	9,62	
1905/2	erdő	0,1346	0,61	
1933/1	gyümölcsös	0,1524	5,30	
1965/1	gyep (rét)	0,1984	5,00	
1970	gyep (rét)	0,2731	6,88	
1993	gyep (rét)	0,2294	5,78	
2005	gyep (rét)	0,2059	5,19	Építési korlátozás
2007	gyep (rét)	0,4292	10,82	Építési korlátozás
2033	erdő	0,4846	2,18	Építési korlátozás
2047	gyep (rét)	0,2638	6,65	Építési korlátozás



Helyrajzi szám	Művelési ág	Terület (ha, m <sup>2</sup> )	AK érték	A terület hasznosítására vonatkozó korlátozás
2051	gyep (rét)	0,2038	5,14	Építési korlátozás, bányászolgalmi jog
2060	gyep (rét)	0,1427	3,60	Építési korlátozás
2074	kert, erdő	0,1436	1,71	Építési korlátozás
2113	gyep (rét), erdő	0,6149	10,16	Építési korlátozás, bányászolgalmi jog
2116	kert	0,0951	0,79	Építési korlátozás, bányászolgalmi jog
2117	kert, gyep (rét)	0,2584	4,01	Építési korlátozás, bányászolgalmi jog

## Település: Nagykanizsa

Helyrajzi szám	Művelési ág	Terület (ha, m <sup>2</sup> )	AK érték	A terület hasznosítására vonatkozó korlátozás
063/1	erdő	3,3452	8,70	Vezetékjog
065	erdő	2,6633	6,92	Vezetékjog
069	gyep (legelő)	6,0977	8,54	
072/1	erdő és út	0,3923	3,96	
074	gyep (rét)	1,4025	31,70	
076	gyep (rét)	0,2350	5,31	
079	erdő	0,2449	2,03	
080	gyep (rét)	0,5670	12,81	
082	erdő	0,3001	2,49	

## Település: Nagyrécse

Helyrajzi szám	Művelési ág	Terület (ha, m <sup>2</sup> )	AK érték	A terület hasznosítására vonatkozó korlátozás
03/1	szántó	5,6560	127,01	Földmérési jelek elhelyezése, bányászolgalmi jog, haszonélvezeti jog, özvegyi jog
017/10	gyep (legelő), gyümölcsös	1,2016	13,42	Vezetékjog, özvegyi jog
018/3	gyep (rét)	0,3328	8,39	
018/4	gyep (rét)	0,0077	0,19	
018/5	gyep (rét)	0,0144	0,36	
018/6	gyep (rét)	0,0789	1,99	
018/7	gyep (rét)	0,0091	0,23	
019/5	gyep (rét)	4,5060	130,84	Vezetékjog
021/1	gyep (rét)	0,1915	2,83	Vezetékjog
021/2	gyep (rét)	0,2089	3,09	Vezetékjog
024	gyep (rét)	0,2804	9,00	Özvegyi jog
032/3	gyep (legelő)	0,6909	9,12	Özvegyi jog
032/5	gyep (legelő)	0,2130	2,00	
041/4	gyep (legelő)	6,9766	32,73	Vezetékjog
043	gyep (legelő)	0,9514	4,39	Vezetékjog, özvegyi jog

Helyrajzi szám	Művelési ág	Terület (ha, m <sup>2</sup> )	AK érték	A terület hasznosítására vonatkozó korlátozás
045/2	szántó	37,2649	1079,58	Vezetékjog
051/4	szántó	0,1475	3,49	
052/1	erdő	0,5699	3,99	
052/2	erdő	3,3430	23,40	
052/3	gyep (legelő), saját használatú út	21,4116	57,51	Vezetékjog
052/4	erdő	3,0784	21,55	Vezetékjog
066	szántó	0,9522	32,28	Özvegyi jog
069 (véde- tett te- rület)	erdő, gyep (legelő), saját haszná- latú út, mocsár	40,8281	182,02	
077/22	gyep (rét)	0,0972	2,00	Özvegyi jog
081/2	gyep (rét)	0,3392	6,00	
087/1	szántó	52,8129	1246,86	Földmérési jelek elhelyezése
0189/3	gyep (rét)	1,1739	29,58	
0191	gyep (rét)	0,7375	18,59	
0195/16	gyep (rét)	0,1512	3,81	
0200/2	gyep (legelő)	0,2632	0,74	
0204	gyep (rét)	3,7908	95,53	
0215/4	gyep (legelő)	0,4829	1,35	
0227/4	mocsár	2,6676	0,00	
0257/1	szántó	0,2564	5,13	
392/3	erdő és út	0,2007	0,90	
528	gyümölcsös	0,0856	2,98	
561/1	erdő	0,1734	0,78	
578	gyep (rét), gyümölcsös, erdő	0,5783	10,19	
579	gyep (rét)	0,3203	8,07	
826/3	erdő, saját használatú út	0,9310	3,91	
1018	gyep (rét)	0,2999	8,07	
1039	gyep (rét) és út	0,0977	2,46	
1040	gyep (rét)	0,0619	1,56	
1311/3	erdő	0,1061	0,48	
1388	gyümölcsös	0,0268	0,93	
1389	gyümölcsös	0,0052	0,18	
2147/2	gyep (rét)	0,1284	3,24	

## Település: Zalasárszeg

Helyrajzi szám	Művelési ág	Terület (ha, m <sup>2</sup> )	AK érték	A terület hasznosítására vonatkozó korlátozás
29	szántó	1,0609	25,78	
02/8	szántó	13,4527	233,96	
028/4	erdő	0,4852	2,18	
042	erdő, szántó	2,1602	14,28	

Település: Zalaújlak

Helyrajzi szám	Művelési ág	Terület (ha, m <sup>2</sup> )	AK érték	A terület hasznosítására vonatkozó korlátozás
029/2	gyep (rét)	3,2242	72,87	Útszolgalmi jog
036/2	gyep (legelő), erdő	7,0731	38,13	Útszolgalmi jog, özvegyi jog, haszonélvezeti jog
037	erdő, szántó, gyep (rét)	1,7986	21,57	Özvegyi jog, tartási jog, haszonélvezeti jog
051/2	gyep (legelő)	0,3218	0,90	
0109	szántó, erdő	5,7986	91,47	
0111/1	gyep (rét)	0,0100	0,27	Özvegyi jog
0111/3	gyep (rét), szántó	0,1661	3,56	Özvegyi jog

A sorsolás nyilvános, azon bárki jelen lehet.

A sorsoláson a szövetkezetben részarány-földtulajdonnal rendelkező azon személyek (illetőleg jogutódjaik) vehetnek részt, akik a fentebb hivatkozott törvény 5. § (1) bekezdése szerinti határidőben, azaz 1993. március 24. napjáig földkiadási kérelmet nyújtottak be a szövetkezet székhelyén működött Földkiadó Bizottsághoz, s igényük ezen hirdetmény közzétételéig még nem került teljeskörűen kielégítésre.

A sorsolás egyidejűleg a helyben szokásos módon is meghirdetésre kerül.

A sorsoláson bármely okból meg nem jelenő jogosult később a mulasztására hivatkozva semmiféle jogot nem érvényesíthet, ebből az okból a sorsolás eredménye nem változtatható meg.

*Kiss Bódog Zoltán s. k.*  
hivatalvezető

Az FVM Zala Megyei Földművelésügyi Hivatala — a földrendező és a földkiadó bizottságokról szóló 1993. évi II. törvény 4/B. § (5) bekezdése alapján —

### nyilvános sorsolást

tart a Szemenyecsörnyei Mezőgazdasági Szövetkezet használatában levő, részarány-földtulajdonnak megfelelő földek kiadása céljából.

*A sorsolás helye:* Csörnyeföld, Fő u. 6., Faluház

*A sorsolás ideje:* 2000. február 10., 9 óra.

A sorsolásra kerülő földrészek adatai:

Település: Szemenyecsörnye

Helyrajzi szám	Művelési ág	Terület (ha, m <sup>2</sup> )	AK érték	A terület hasznosítására vonatkozó korlátozás
994/2	szántó	1,7834	47,97	
1018	szántó és árok	0,0748	1,50	
017/5	gyep (legelő)	11,6055	32,50	
020/14	erdő	0,5549	2,33	Özvegyi jog
034/6	gyep (legelő)	9,2551	32,39	
034/14	szántó	1,3403	22,48	

Helyrajzi szám	Művelési ág	Terület (ha, m <sup>2</sup> )	AK érték	A terület hasznosítására vonatkozó korlátozás
034/16	szántó	0,4214	7,09	
051	erdő	0,3239	1,36	
062/1	erdő	0,8070	3,39	
073/1	szántó	6,6154	164,15	
079/10	szántó	0,3563	7,13	Vezetékjog
079/19	szántó	0,5400	10,80	Vezetékjog, özvegyi jog
090	szántó, gyep (rét)	4,1965	83,93	
0112/1	gyep (legelő)	0,1663	0,58	
0116	gyep (rét) és árok	2,8870	72,75	
0121/29	szántó	0,0558	0,74	
0122	erdő, saját használatú út	0,8308	1,03	
0126	szántó	99,9244	1317,49	
0130/3	szántó	1,0880	29,27	
0130/8	szántó	1,6100	43,31	
0132/1	szántó	0,1913	5,15	
0132/5	szántó	0,6064	16,31	
0132/7	szántó	0,4000	10,76	
0134/1	szántó	0,5068	13,63	
0134/5	szántó	1,0813	29,09	
0134/8	szántó	0,2143	5,76	
0149/1	szántó	0,5462	14,69	Vízvezetési szolgálmi jog
0149/2	szántó	0,5556	14,95	
0149/3	szántó	0,3010	8,10	Vízvezetési szolgálmi jog
0149/4	szántó	5,0647	136,24	Vízvezetési szolgálmi jog
0156/1	szántó, gyep (rét)	0,5885	5,76	Özvegyi jog
0160/1	gyep (rét)	0,2309	4,62	
0160/2	gyep (rét)	0,1428	2,86	
0160/5	gyep (rét)	0,3833	7,67	
0160/7	gyep (rét)	0,2877	5,75	
0160/9	gyep (rét)	0,2877	5,75	
0160/12	szántó, gyep (rét)	0,5781	7,69	
0163/3	szántó	4,2403	31,63	
0171/1	szántó	0,2272	6,11	
0171/2	szántó	0,2266	6,10	
0171/3	szántó	0,2264	6,09	
0171/4	szántó	0,2272	6,11	
0171/5	szántó	0,2267	6,10	
0171/6	szántó	0,2273	6,11	
0171/7	szántó	0,1263	3,40	

Helyrajzi szám	Művelési ág	Terület (ha, m <sup>2</sup> )	AK érték	A terület hasznosítására vonatkozó korlátozás
0171/8	szántó	0,1255	3,38	
0171/10	gyep (rét)	0,8994	17,99	
0171/11	gyep (rét)	1,6733	33,47	
0171/12	gyep (rét)	6,7620	135,24	Vezetékjog
0171/13	szántó	0,0649	1,30	
0171/14	szántó	0,8827	17,65	
0171/15	szántó	0,6900	13,80	
0171/16	gyep (rét), mocsár	8,3581	147,97	
0180/3	erdő	0,6396	2,69	
0181/8	mocsár	0,6729	0,00	
0190/3	gyep (rét)	0,0480	0,96	Özvegyi jog, holtig tartó haszonélvezeti jog
0190/4	gyep (rét)	0,0680	1,36	Özvegyi jog
0190/13	gyep (rét)	0,1198	2,40	
0196	gyep (rét)	0,6627	13,25	
0198/16	szántó	0,8296	6,00	
0267/2	szántó	2,0455	27,00	
0293/3	gyep (rét)	0,1932	5,20	
0293/21	gyep (rét)	0,6305	16,96	
0293/25	szántó	4,6953	61,98	Bányászolgalmi jog
0326/1	gyep (legelő) és gazdasági épület	5,9362	16,62	
0326/20	szántó	0,2255	1,58	
0328	erdő és út	0,3431	1,06	
0333/1	erdő	6,2779	19,46	
0337	szántó	0,1430	1,09	
0352	gyep (rét)	0,8492	7,98	
0353	gyep (rét)	0,3501	3,29	
1815	gyümölcsös és út, gyep (rét)	0,2512	7,12	
1830/2	gyep (rét) és gazdasági épület	0,0074	0,19	
1835	gyümölcsös és út, kert, gyep (rét)	0,1550	4,56	
1843	gyep (rét) és út	0,6146	15,49	
2067/2	gyep (rét) és gazdasági épület	0,0059	0,15	
2150	gyümölcsös	0,0109	0,36	
2154	gyümölcsös és gazdasági épület	0,0104	0,34	
2155/2	gyümölcsös és gazdasági épület	0,0055	0,18	
2167	gyep (rét)	0,1385	3,49	
2190/5	gyep (rét)	0,4111	10,36	
2551	gyep (rét), saját használatú út, szőlő, erdő	0,9761	17,63	
3260/3	gyep (rét)	0,1072	2,14	

Helyrajzi szám	Művelési ág	Terület (ha, m <sup>2</sup> )	AK érték	A terület hasznosítására vonatkozó korlátozás
3302	szőlő	0,1653	6,03	
3314	gyep (rét), gyümölcsös	0,2110	5,13	
3351	szőlő	0,0534	2,50	
3362	kert, szőlő	0,1239	3,86	
3418	gyep (rét) és gazdasági épület	0,0158	0,32	
3454	gyep (rét)	0,0749	1,50	
3482	gyep (rét)	0,0293	0,59	
3484	gyep (rét)	0,0782	1,56	
3512	gyep (rét)	0,0475	0,95	
3991	gyep (rét) és út, erdő	0,6147	10,71	
4004	gyep (rét), erdő	0,1638	2,63	
4029	gyep (rét)	0,1138	2,28	
4042	gyep (rét), erdő	0,2385	3,75	
4078	gyep (rét)	0,2975	5,95	
4111	kert és gazdasági épület	0,0439	0,58	
5122	gyep (rét)	0,0117	0,23	
5133	gyep (rét), erdő	0,2697	5,27	
5223	erdő	0,0366	0,15	
5267	erdő	0,0033	0,01	
5275	erdő	0,0152	0,06	
5405	gyep (rét)	0,0475	1,28	
5416	gyep (rét)	0,2187	4,37	
5427	kert	0,0972	1,28	
5436	gyümölcsös	0,0196	0,68	
5473	gyep (rét) és út	0,0070	0,14	
5490	gyep (rét) és út	0,1503	3,01	
5494	gyep (rét)	0,0196	0,39	
5497	gyep (rét)	0,1638	3,28	
5536/1	gyep (rét)	0,3820	7,64	
5536/2	gyümölcsös	0,0056	0,19	
5542	gyep (rét)	0,1082	2,16	
5548	gyep (rét)	0,3320	6,64	
5573	gyümölcsös	0,0647	2,25	
5578	gyümölcsös	0,0829	2,88	
5625	szántó	0,2567	1,95	
5655	gyep (rét)	0,3060	6,12	
5657	kert	0,0629	0,83	
5689	szőlő	0,2109	12,08	
5725	gyümölcsös	0,0008	0,03	

Helyrajzi szám	Művelési ág	Terület (ha, m <sup>2</sup> )	AK érték	A terület hasznosítására vonatkozó korlátozás
5737	erdő	0,0086	0,04	
5739	erdő	0,0032	0,01	
5770	gyümölcsös	0,1122	3,70	
5795	gyümölcsös	0,0272	0,90	
5797	gyep (rét)	0,0825	1,65	
5824	erdő	0,0087	0,04	
5832	erdő	0,0342	0,14	
5850	kert	0,0320	0,42	
5901	kert	0,0644	0,85	
5909	gyep (rét), saját használatú út	0,1534	1,93	
5928	szántó	0,1639	2,16	
5983	gyep (rét)	0,0781	1,56	
5988	erdő	0,0262	0,11	
6040	kert	0,0455	0,60	
6090	kert	0,0569	0,75	
6278	gyep (rét)	0,1338	2,68	
6293	gyep (rét)	0,0987	1,97	
6304	szőlő és út	0,1068	6,12	

## Település: Kerkaszentkirály

Helyrajzi szám	Művelési ág	Terület (ha, m <sup>2</sup> )	AK érték	A terület hasznosítására vonatkozó korlátozás
185	szántó	1,1457	30,82	
029/14	szántó	0,7274	19,57	Vízvezetési jog
053/4	szántó	1,7637	23,28	
057/1	gyep (rét)	1,7976	45,30	
060/7	szántó	0,5697	15,32	
065	gyep (legelő)	0,5304	4,77	
067/5	gyep (rét)	3,3488	66,98	Vízvezetési jog
068	szántó, vízállás, gyep (rét)	7,8935	139,28	Özvegyi jog
084	árok, gyep (rét)	1,1555	6,19	
0102/2	erdő	0,4900	2,06	
0102/37	szántó	0,1834	3,67	
0102/38	szántó	0,1608	3,22	
0105	erdő	0,4236	1,78	Özvegyi jog

## Település: Kiscsehi

Helyrajzi szám	Művelési ág	Terület (ha, m <sup>2</sup> )	AK érték	A terület hasznosítására vonatkozó korlátozás
020/6	erdő	6,6003	15,18	Tartási jog
032/17	erdő	2,8793	6,62	
032/19	út, erdő, gyep (legelő)	14,5944	31,30	

Helyrajzi szám	Művelési ág	Terület (ha, m <sup>2</sup> )	AK érték	A terület hasznosítására vonatkozó korlátozás
032/22	erdő	2,5852	5,95	
032/24	erdő	0,1575	0,36	
0130/3	gyep (legelő)	2,4530	11,04	Özvegyi jog

## Település: Lasztonya

Helyrajzi szám	Művelési ág	Terület (ha, m <sup>2</sup> )	AK érték	A terület hasznosítására vonatkozó korlátozás
0166/2	erdő	28,5816	88,60	

## Település: Lisszeszentadorján

Helyrajzi szám	Művelési ág	Terület (ha, m <sup>2</sup> )	AK érték	A terület hasznosítására vonatkozó korlátozás
032/1	gyep (legelő), saját használatú út, szántó	10,1246	88,89	Bányászolgalmi jog, özvegyi jog
043/1	szántó	2,1717	15,20	Bányászolgalmi jog, özvegyi jog
078	szántó, gyep (rét), erdő	2,5868	22,95	Özvegyi jog
093	szántó, gyep (rét)	1,2086	9,32	Özvegyi jog
095	erdő, szántó	2,5027	9,23	
0136	erdő, gyep (legelő), szántó	1,8960	10,51	Özvegyi jog
0139/1	gyep (rét)	0,2560	2,76	
0154/4	szántó, gyep (rét)	14,1121	120,14	
0154/7	gyep (rét), szántó	2,3019	23,48	
0175/1	gyep (rét)	0,2562	2,77	
0175/3	szántó	0,3760	4,70	
0182/1	gyep (rét)	0,1982	1,86	
0205/10	szántó, gyep (rét)	5,5793	25,53	Földmérési jelek elhelyezése
0205/13	saját használatú út, szántó, gyep (rét)	13,0043	99,57	Bányászolgalmi jog
0205/15	szántó	0,8572	3,00	Bányászolgalmi jog
0205/16	szántó, saját használatú út	2,4208	8,16	Bányászolgalmi jog
0208/11	szántó	0,1822	0,64	
0208/12	szántó	0,5175	1,81	Bányászolgalmi jog
0208/13	szántó	0,2824	0,99	Bányászolgalmi jog
0208/15	szántó	0,4805	1,68	Földmérési jelek elhelyezése, bá- nyászolgalmi jog



## Település: Murarátka

Helyrajzi szám	Művelési ág	Terület (ha, m <sup>2</sup> )	AK érték	A terület hasznosítására vonatkozó korlátozás
16	szántó	0,9114	6,93	
011/5	erdő	1,0088	3,13	
013	gyep (rét), szántó	17,7007	245,49	Földmérési jelek elhelyezése
018	gyep (rét)	4,2505	85,01	
019	gyep (legelő) és árok	3,1299	16,28	
036	gyep (rét) és árok	15,7583	311,25	
045/2	gyep (legelő)	0,0419	0,15	
326/2	gyep (rét)	0,8984	17,97	
335/1	erdő, gyep (rét)	0,4592	5,75	
379/2	gyep (rét)	0,3170	6,34	Átjárási és útszolgalmi jog
382/1	gyep (rét)	0,5534	11,07	
387/2	gyep (rét)	1,3895	27,79	
396/2	gyep (rét)	1,2016	24,03	
409	gyep (rét), erdő	0,4704	4,75	
412	gyep (rét), erdő	0,3795	6,50	
488	gyep (rét)	0,3635	7,27	
491	gyep (rét)	0,6483	12,97	
501	gyep (rét)	0,3907	7,81	
504	gyep (rét), erdő	0,4501	8,19	
699	szántó, gyep (rét) és út	0,6112	9,62	
756	szántó	0,3057	4,04	
757	szőlő	0,1231	7,05	
763	gyep (rét)	0,4431	8,86	
775	gyep (rét)	0,2075	4,15	
789	szántó	0,2219	2,93	
845	gyep (rét), kert	0,2148	3,93	
847	gyep (rét) és út	0,7756	15,51	
856	szőlő, gyep (rét), erdő	0,2220	5,63	

## Település: Szentmargitfalva

Helyrajzi szám	Művelési ág	Terület (ha, m <sup>2</sup> )	AK érték	A terület hasznosítására vonatkozó korlátozás
011	szántó, gyep (rét)	0,6965	9,50	
026/3	gyep (rét) és gazdasági épület	3,4207	62,26	
026/5	gyep (rét)	4,3451	79,08	
027/3	gyep (legelő)	1,8985	6,27	
027/5	szántó, gyümölcsös	0,4787	8,96	
029	gyep (legelő)	2,0222	6,67	Földmérési jelek elhelyezése
031/1	szántó	6,5711	66,37	

Helyrajzi szám	Művelési ág	Terület (ha, m <sup>2</sup> )	AK érték	A terület hasznosítására vonatkozó korlátozás
041/1	gyep (legelő) és gazdasági épület, gyümölcsös, erdő	10,7799	41,15	Földmérési jelek elhelyezése
054/1	gyep (legelő) és gazdasági épület	0,3262	1,08	
054/10	gyep (legelő)	0,4651	1,53	
054/11	gyep (legelő)	0,4321	1,43	
058/6	szőlő	0,0800	1,94	
058/12	gyep (rét) és gazdasági épület	0,6528	11,88	
060/12	szőlő	0,0088	0,21	
063	szántó, gyep (legelő)	0,9117	5,69	Özvegyi jog
068	gyep (rét)	0,1980	3,60	Vezetékjog
070	gyep (rét)	3,5291	64,23	Vezetékjog

## Település: Valkonya

Helyrajzi szám	Művelési ág	Terület (ha, m <sup>2</sup> )	AK érték	A terület hasznosítására vonatkozó korlátozás
050/3	gyep (rét)	0,5050	9,19	

## Település: Dobri

Helyrajzi szám	Művelési ág	Terület (ha, m <sup>2</sup> )	AK érték	A terület hasznosítására vonatkozó korlátozás
02	gyep (rét)	0,3736	10,05	
05	mocsár	0,2771	0,00	
06	gyep (rét)	0,0238	0,60	Özvegyi jog
010	gyep (rét)	7,6586	206,02	
013	gyep (rét)	0,3749	10,08	
016	gyep (rét)	0,1830	4,61	
020	szántó	10,7382	119,34	
021/1	gyep (rét)	8,0027	218,25	Özvegyi jog
021/2	gyep (rét)	5,8502	150,83	
023	gyep (rét)	1,8622	46,93	
025/1	gyep (rét)	0,0074	0,20	Özvegyi jog
025/3	gyep (rét)	1,4632	36,87	
027	gyep (rét)	0,0396	1,00	
034	gyep (rét)	2,1923	58,97	Földmérési jelek elhelyezése
048/12	szántó	0,0371	1,00	
053/1	gyep (legelő) és út, erdő	0,2216	0,38	
060	erdő, gyep (legelő)	20,4625	124,77	
062	erdő, gyep (legelő)	1,9992	14,88	Özvegyi jog
067/2	gyep (legelő), erdő	5,3553	33,77	Özvegyi jog
0108/1	gyep (rét)	0,7801	19,66	
0108/2	erdő, gyep (legelő), szántó	0,2850	1,83	
0108/5	szőlő és gazdasági épület	0,0840	2,63	

Helyrajzi szám	Művelési ág	Terület (ha, m <sup>2</sup> )	AK érték	A terület hasznosítására vonatkozó korlátozás
0108/8	gyümölcsös	0,2111	6,97	Özvegyi jog
0119	szántó	0,2062	5,95	Özvegyi jog, vezetékjog
0122	szántó, gyep (rét)	3,3993	42,39	Özvegyi jog
0125	szántó	0,8528	14,00	Özvegyi jog, vezetékjog, gázvezetési szolgalmi jog
0130/3	gyep (rét)	0,0523	0,11	Tulajdonjog
0139	szántó	2,9066	38,37	
0151	gyep (legelő)	5,1718	64,65	Özvegyi jog, vezetékjog, gázvezetési szolgalmi jog
619/1	gyep (rét)	0,0929	2,34	
626/2	gyep (rét)	0,0525	1,05	
636	gyep (rét)	0,1894	3,79	
638	gyep (rét)	0,2420	4,84	
891	gyep (rét)	0,2392	4,78	
893	gyep (rét)	0,1330	2,66	
1173	gyep (rét)	0,1347	3,39	
1264	gyep (rét)	0,0523	1,05	
1293	gyep (rét)	0,2818	5,64	
1559	gyep (rét)	0,0513	1,29	
1769	gyep (rét)	0,0626	1,58	
1777	gyep (rét)	0,0257	0,51	
1778	gyep (rét)	0,0105	0,21	
1815	saját használatú út, szántó, erdő	1,3760	33,77	
1822	gyep (rét)	0,0213	0,54	
1824	gyep (rét)	0,0287	0,72	
1937	gyep (rét) és út	0,0408	1,03	
2121	gyep (rét)	0,0949	1,90	
2129	erdő	0,0300	0,13	
2194	kert és út	0,0646	0,85	

## Település: Maróc

Helyrajzi szám	Művelési ág	Terület (ha, m <sup>2</sup> )	AK érték	A terület hasznosítására vonatkozó korlátozás
04	gyep (rét) és út, szántó	0,7101	10,10	Özvegyi jog
06	szántó, gyümölcsös, gyep (legelő)	0,0368	0,20	
011	gyep (legelő) és út, szántó	0,0244	0,10	Özvegyi jog
036/8	gyep (legelő), szántó	0,2248	0,76	
086/1	erdő, saját használatú út	0,9176	2,67	Földmérési jelek elhelyezése
096	erdő és árok, gyümölcsös, gyep (legelő) és út	1,5995	5,19	Özvegyi jog

## Település: Pördefölde

Helyrajzi szám	Művelési ág	Terület (ha, m <sup>2</sup> )	AK érték	A terület hasznosítására vonatkozó korlátozás
0162/1	szántó, gyep (rét) és árok, erdő	10,1066	118,85	
0165	gyep (rét)	0,2252	2,43	
0171	gyep (rét)	0,0012	0,02	Bányaszolgalmi jog

Település: Tormafölde

Helyrajzi szám	Művelési ág	Terület (ha, m <sup>2</sup> )	AK érték	A terület hasznosítására vonatkozó korlátozás
0133	erdő és út, gyep (legelő)	2,0568	7,74	Özvegyi jog

Település: Tornyiszentmiklós

Helyrajzi szám	Művelési ág	Terület (ha, m <sup>2</sup> )	AK érték	A terület hasznosítására vonatkozó korlátozás
603	gyep (rét), erdő	0,1790	1,75	

A sorsolás nyilvános, azon bárki jelen lehet.

A sorsoláson a szövetkezetben részarány-földtulajdonnal rendelkező azon személyek (illetőleg jogutódjaik) vehetnek részt, akik a fentebb hivatkozott törvény 5. § (1) bekezdése szerinti határidőben, azaz 1993. március 24. napjáig földkiadási kérelmet nyújtottak be a szövetkezet székhelyén működött Földkiadó Bizottsághoz, s igényük ezen hirdetés közzétételéig még nem került teljeskörűen kielégítésre.

A sorsolás egyidejűleg a helyben szokásos módon is meghirdetésre kerül.

A sorsoláson bármely okból meg nem jelenő jogosult később a mulasztására hivatkozva semmiféle jogot nem érvényesíthet, ebből az okból a sorsolás eredménye nem változtatható meg.

*Kiss Bódog Zoltán s. k.,*  
hivatalvezető

**Helyesbítés:** A Magyar Közlöny 1999. évi 88. számában kihirdetett, a távközlési építmények engedélyezéséről és ellenőrzéséről szóló 29/1999. (X. 6.) KHVM rendelet 1. számú melléklete B) pontjának I./II. alpontjában feltüntetett másodfokú táj- és természetvédelmi hatóság megnevezése helyesen: „**Környezet- és Természetvédelmi Főfelügyelőség**”

(Kézirathiba)

## K Ö Z L E M É N Y

A Magyar Közlöny különszámaként megjelent

### A SZÁMVITELLEL KAPCSOLATOS JOGSZABÁLYOK I.

című kiadvány.

A számvitelről szóló törvényt, valamint végrehajtási rendeleteiből a költségvetés alapján gazdálkodó szervek, a számviteli törvény szerinti egyéb szervezetek, az egyházi jogi személyek és az általuk alapított intézmények, befektetési alapok, és a Pénztárak Garancia Alapja beszámolóképzésének és könyvvezetési kötelezettségének sajátosságairól szóló kormányrendeleteket tartalmazza, továbbá függelékében az államháztartási és egyéb törvényeknek a számvitelre vonatkozó rendelkezéseit kivonatosan közli.

Az A/4 formátumú kiadvány 172 oldal terjedelmű.

A kézirat lezárva: 1999. május 20-án.

Ára: 1344 Ft áfával.

• • •

### A SZÁMVITELLEL KAPCSOLATOS JOGSZABÁLYOK II.

című kiadvány.

A számviteli törvénynek az önkéntes kölcsönös egészség- és önszegélyező pénztárak, az önkéntes nyugdíjpénztárak, a magánnyugdíjpénztárak, a biztosítók, a befektetési vállalkozások, a hitelintézetek és pénzügyi vállalkozások, a Magyar Nemzeti Bank, az árutőzsde, az értékpapírtőzsde és az elszámolóházak, a betétbiztosítási és intézményvédelmi alapok, valamint a befektetővédelmi alap, a közraktárak, a kockázatitőke-társaságok és a kockázatitőke-alapok, az Állami Privatizációs és Vagyonkezelő Részvénytársaság beszámolóképzési és könyvvezetési kötelezettségének sajátosságairól szóló végrehajtási rendeleteit, valamint a Magyar Könyvvizsgálói Kamaráról és a könyvvizsgálói tevékenységről, valamint az engedélyezési eljárásról szóló törvényt és végrehajtási rendeletét, továbbá a központi, a társadalombiztosítási és a köztisztviselői költségvetési szervek kormányzati felügyeleti, valamint belső költségvetési ellenőrzéséről és a Kormányzati Ellenőrzési Hivatal felügyeletéről, feladat- és hatásköréről szóló rendeleteket tartalmazza.

Az A/4 formátumú kiadvány 264 oldal terjedelmű.

A kézirat lezárva: 1999. május 20-án.

Ára: 1680 Ft áfával.

Megrendeléseket a Magyar Hivatalos Közlönykiadó címére (1085 Budapest, Somogyi Béla u. 6.) lehet feladni.  
Fax: 266-5099 vagy 267-2780.

## M E G R E N D E L Ő L A P

Megrendeljük

### A SZÁMVITELLEL KAPCSOLATOS JOGSZABÁLYOK I., II.

című kiadványt ..... példányban.

A megrendelő (cég) neve: .....

Címe (város, irányítószám): .....

Utca, házszám: .....

Az ügyintéző neve, telefonszáma: .....

A megrendelő (cég) bankszámlaszáma: .....

A megrendelt példányok ellenértékét a postaköltséggel együtt, a szállítást követő számla kézhezvétele után, 8 napon belül a Magyar Hivatalos Közlönykiadónak a számlán feltüntetett pénzforgalmi jelzőszámára átutaljuk.

Keltezés: .....

.....

...

## K Ö Z L E M É N Y

A Magyar Közlöny különszámaként megjelent a

### HATÁLYOS VÁMJOGSZABÁLYOK I. és II.

című, A/4 formátumú kiadvány.

A kiadvány első kötete 200 oldal terjedelmű, a vámjogról, a vámeljárásról, valamint a vámigazgatásról szóló 1995. évi C. törvényt tartalmazza a végrehajtásáról szóló 45/1996. (III. 25.) Korm. rendelettel egységes szerkezetben.

A második kötet terjedelme 160 oldal, a vámtörvény végrehajtásának részletes szabályairól szóló 10/1996. (III. 25.) PM rendeletet tartalmazza.

A kézirat lezárva: 1999. május 25-én.

*A megjelenést követő jogszabályváltozást — az 1999. évi LIV., továbbá az 1999. évi LXXV. törvény módosító rendelkezéseit — pótlapon közöljük.*

**Kötetenként megvásárolható, ára: 1456 Ft áfával/kötet.**

A megrendeléseket a Magyar Hivatalos Közlönykiadó címére (1085 Budapest, Somogyi Béla u. 6.) lehet feladni. Fax: 266-5099 vagy 267-2780.

## M E G R E N D E L Ő L A P

Megrendeljük a

### HATÁLYOS VÁMJOGSZABÁLYOK I. és II.

című kiadványt ..... példányban.

A megrendelő (cég) neve: .....

Címe (város, irányítószám): .....

Utca, házszám: .....

Az ügyintéző neve, telefonszáma: .....

A megrendelő (cég) bankszámlaszáma: .....

A megrendelt példányok ellenértékét postaköltséggel együtt, a szállítást követő számla kézhezvétele után, 8 napon belül a Magyar Hivatalos Közlönykiadónak a számlán feltüntetett pénzforgalmi jelzőszámára átutaljuk.

Keltezés: .....

.....  
cégszerű aláírás



## Tisztelt Előfizetők!

Tájékoztatjuk Önöket, hogy a kiadónk terjesztésében levő lapok részéről előfizetésüket folyamatosan tekintjük. Csak akkor kell változást bejelenteniük a 2000. évre vonatkozó előfizetésre, ha a példányszámot, esetleg a címlistát módosítják, vagy újlapraszeretnének előfizetni (pontos szállítási, név- és utcacím-megjelöléssel).

Azesetleges módosítást szíveskedjenek levélben vagy faxon megküldeni.

Felhívjuk szíves figyelmüket, hogy a lapszállításról kizárólag az előfizetési díj beérkezéséig követhető intézkedünk. Fontos, hogy az előfizetési díjakat a megadott 10300002-20377199-70213285 sz. számlára utalják, illetve a kiadó által kiküldött készpénz-átutalási megbízáson fizessék be.

Készpénzes befizetés kizárólag a Közlönyboltban (1085 Budapest, Somogyi B. u. 6.) lehetséges. (Levélcím: Magyar Hivatalos Közlönykiadó, 1085 Budapest, Somogyi B. u. 6. Fax: 318-6668.)

### A 2000. évi lapárak

Magyar Közlöny	42 336 Ft/év	Önkormányzatok Közlönye	2 688 Ft/év
Az Alkotmánybíróság Határozatai	8 064 Ft/év	Pénzügyi Közlöny	13 776 Ft/év
Belügyi Közlöny	11 088 Ft/év	Pénzügyi Szemle	10 080 Ft/év
Cégek Közlöny	44 688 Ft/év	Ifjúsági és Sport Értesítő	2 016 Ft/év
Egészségügyi Közlöny	10 752 Ft/év	Statisztikai Közlöny	5 712 Ft/év
Földművelésügyi és Vidékfejlesztési Értesítő	7 728 Ft/év	Turisztikai Értesítő	5 040 Ft/év
Határozatok Tára	9 744 Ft/év	Ügyészségi Közlöny	3 024 Ft/év
Hivatalos Értesítő	6 384 Ft/év	Vízügyi Értesítő	5 376 Ft/év
Igazságügyi Közlöny	7 056 Ft/év	Bányászati Közlöny	2 016 Ft/év
Ipari és Kereskedelmi Közlöny	10 416 Ft/év	Légügyi Közlemények	672 Ft/év
Környezetvédelmi Értesítő	6 048 Ft/év	Magyar Közigazgatás	4 032 Ft/év
Közlekedési, Hírközlési és Vízügyi Értesítő	10 416 Ft/év	Élet és Tudomány	4 704 Ft/év
Kulturális Közlöny	8 400 Ft/év	Ludové Noviny	1 008 Ft/év
Külgazdasági Értesítő	8 736 Ft/év	Neue Zeitung	2 016 Ft/év
Szociális és Munkügyi Közlöny	7 728 Ft/év	Természet Világa	2 688 Ft/év
Oktatási Közlöny	10 416 Ft/év	Valóság	3 024 Ft/év
Nemzeti Kulturális Alapprogram Hírlevele	2 016 Ft/év		

Az árak a 12%-os áfát is tartalmazzák.

A **Házi Jogtanácsadó** című lap előfizetésben megrendelhető a Magyar Hivatalos Közlönykiadó címén: Budapest VIII., Somogyi B. u. 6., 1394 Bp. 62. Pf. 357. Telefon: 266-9290/234, 235 mellék, fax: 318-6668. Éves előfizetési díja 2016 Ft áfával. A kiadó az előfizetési díj év közbeni emelésének jogát fenntartja.

### CD-JOGÁSZ hatályos jogszabályok hivatalos számítógépes gyűjteménye 2000. évi éves előfizetési díjai:

Önálló változat	36 000 Ft	25 munkahelyes hálózati változat	72 000 Ft
5 munkahelyes hálózati változat	48 000 Ft	50 munkahelyes hálózati változat	84 000 Ft
10 munkahelyes hálózati változat	60 000 Ft	100 munkahelyes hálózati változat	96 000 Ft

Egyszeri belépési díj: 12 000 Ft. (Áraink az áfát nem tartalmazzák.)

**Facsimile Magyar Közlöny.** A hivatalos lap 1998—1999—2000. évfolyamai jelennek meg CD-én az eredeti külalak megőrzésével, de könnyen kezelhetően.

A halmozott évfolyamok ára 14 000 Ft. Magyar Közlöny éves előfizetése esetén a CD árából 50% kedvezményt adunk, az 1999. december 6-ig előfizetők részére további meglepetést készítünk elő.

Szerkeszti a Miniszterelnöki Hivatal, a szerkesztőbizottság közreműködésével.

A szerkesztőbizottság elnöke: dr. Bártfai Béla, társelnöke: Nyéki József. A szerkesztésért felelős: dr. Müller György. Budapest V., Kossuth tér 1–3.

Kiadja a Magyar Hivatalos Közlönykiadó. Felelős kiadó: dr. Korda Judit vezérigazgató.

Szerkesztőségi iroda: Budapest VIII., Somogyi Béla u. 6. Telefon/Fax: 266-5096.

Előfizetésben megrendelhető a Magyar Hivatalos Közlönykiadónál, Budapest VIII., Somogyi Béla u. 6., 1394 Budapest 62. Pf. 357, vagy faxon 318-6668.

Előfizetésben terjeszti a Magyar Hivatalos Közlönykiadó a FÁMA Rt. közreműködésével. Telefon/fax: 266-6567.

Információ: Tel./fax: 317-9999, 266-9290/245, 246 mellék.

Példányonként megvásárolható a kiadó Budapest VIII., Somogyi B. u. 6. (tel./fax: 267-2780) szám alatti közlönyboltjában.

Éves előfizetési díj: 38 304 Ft. Egy példány ára: 90 Ft 16 oldal terjedelemtől, utána + 8 oldalanként + 45 Ft.

A kiadó az előfizetési díj év közbeni emelésének jogát fenntartja.

HU ISSN 0076—2407

99.2274 — Nyomja a Magyar Hivatalos Közlönykiadó Lajosmizsei Nyomdája. Felelős vezető: Burján Norbert.