

Budapest,
1998. november 27.,
péntek

106. szám

Ára: 595,- Ft

TARTALOMJEGYZÉK

	Oldal
14/1998. (XI. 27.) GM r.	
2/1998. (XI. 27.) KöM r.	
24/1998. (XI. 27.) KHVM r.	
72/1998. (XI. 27.) OGY h.	
49/1998. (XI. 27.) AB h.	
50/1998. (XI. 27.) AB h.	
51/1998. (XI. 27.) AB h.	
52/1998. (XI. 27.) AB h.	
53/1998. (XI. 27.) AB h.	
54/1998. (XI. 27.) AB h.	
55/1998. (XI. 27.) AB h.	
56/1998. (XI. 27.) AB h.	
57/1998. (XI. 27.) AB h.	
58/1998. (XI. 27.) AB h.	
1148/1998. (XI. 27.) Korm. h.	
1149/1998. (XI. 27.) Korm. h.	
1150/1998. (XI. 27.) Korm. h.	
48/1998. (XI. 27.) ME h.	
49/1998. (XI. 27.) ME h.	
A Gázpalack Biztonsági Szabályzatról	6678
A sztratoszférikus ózonréteg védelméről szóló nemzetközi egyezmény végrehajtásáról szóló 22/1993. (VII. 20.) KTM rendelet módosításáról	6765
A területi kereskedelmi és iparkamarák által lefolytatott, a személygépkocsival végzett személyszállítási szolgáltatások engedélyezési eljárásaihoz kapcsolódó igazgatási szolgáltatási díjről	6766
Az Országgyűlés bizottságainak létrehozásáról, tisztségviselőinek és tagjainak megválasztásáról szóló 39/1998. (VI. 29.) OGY határozat módosításáról	6767
Az Alkotmánybíróság határozata	6778
Az Alkotmánybíróság határozata	6775
Az Alkotmánybíróság határozata	6788
Az Alkotmánybíróság határozata	6790
Az Alkotmánybíróság határozata	6792
Az Alkotmánybíróság határozata	6794
Az Alkotmánybíróság határozata	6796
Az Alkotmánybíróság határozata	6798
Az Alkotmánybíróság határozata	6799
Az Alkotmánybíróság határozata	6801
A helyi önkormányzatok 1999. évi új címzett támogatásának előkészítéséről	6802
A Magyarországon 1998. március 1-jétől ideiglenes menedéket élvező külföldiek helyzetének rendezéséről	6803
A Hadigondozottak Közalapítványa létrehozásáról szóló 1116/1994. (XII. 9.) Korm. határozat módosításáról és kiegészítéséről	6803
Főiskolai tanárok felmentéséről	6805
Főiskolai főigazgatói megbízás megerősítéséről	6805
Az oktatási miniszter közleménye a szakképesítések központi programjainak (tanterveinek) kiadásáról	6805
Az oktatási miniszter közleménye a fogyatékos fiatalok számára készült szakképesítések szakmai programjainak kiadásáról ..	6806
Helyesbítés	6806

II. rész JOGSZABÁLYOK

A Kormány tagjainak rendeletei

A gazdasági miniszter 14/1998. (XI. 27.) GM rendelete

a Gázpalack Biztonsági Szabályzatról

A műszaki-biztonsági felügyeletet ellátó szervezetről szóló 166/1995. (XII. 27.) Korm. rendelet 3. §-ának (2) bekezdésében kapott felhatalmazás alapján a következőket rendelem el:

1. §

A gázpalackok gyártásával, külföldről történő behozatalával, gyártóművi és időszakos biztonságtechnikai ellenőrzésével, javításával, átalakításával, töltésével, töltet változtatásával, szerelvények alkalmazásával összefüggő biztonságtechnikai követelmények, továbbá a műszaki-biztonsági jellegű hatósági eljárások tekintetében e rendelet mellékleteként közzétett Gázpalack Biztonsági Szabályzatban foglaltak szerint kell eljárni.

2. §

A gázpalackok műszaki-biztonsági felügyeletét első fokon hatósági jogkörben a területi műszaki-biztonsági felügyeletek (a továbbiakban: Felügyelet) gyakorolják, másodfokon a Műszaki Biztonsági Főfelügyelet jár el.

3. §

(1) Ez a rendelet a kihirdetését követő 90. napon lép hatályba.

(2) E rendelet hatálybalépésével egyidejűleg a Gázpalack Biztonsági Szabályzat hatálybaléptetéséről szóló 1/1980. (I. 19.) NIM rendelet, valamint az ezt módosító 16/1982. (IX. 1.) IpM és a 23/1995. (VII. 13.) IKM rendelet hatályát veszti.

(3) E rendelet hatálybalépésével egyidejűleg az egyes nemzeti szabványok kötelező alkalmazásáról szóló 30/1994. (XI. 8.) IKM rendelet mellékletéből az MSZ-09-96.0401 szabvány törlésre kerül.

(4) E rendelet a Magyar Köztársaság és az Európai Községek és azok tagállamai közötti társulás létesítéséről szóló, Brüsszelben, 1991. december 16-án aláírt Európai Megállapodás tárgy körében, a megállapodást kihirdető 1994. évi I. törvény 3. §-ával összhangban az Európai

Közösségek következő jogszabályaival összeegyeztethető szabályozást tartalmaz:

a) a Tanács 84/525/EGK irányelve a tagállamoknak a varrat nélküli acél gázpalackokra vonatkozó jogszabályi közelítésről;

b) a Tanács 84/526/EGK irányelve a tagállamoknak a varrat nélküli alumíniumból és alumínium ötvözetű gázpalackokra vonatkozó jogszabályi közelítésről;

c) a Tanács 84/527/EGK irányelve a tagállamoknak a hegesztett kivitelű ötvözetlen acél gázpalackokra vonatkozó jogszabályi közelítésről.

Dr. Chikán Attila s. k.,
gazdasági miniszter

Melléklet

a 14/1998. (XI. 27.) GM rendelethez

Gázpalack Biztonsági Szabályzat

A gázpalack gyártásával összefüggő műszaki-biztonságtechnikai követelményeket, a műszaki-biztonságtechnikai felügyelettel kapcsolatos engedélyek megszerzésének módját, megadásának feltételeit, a felügyeleti ellenőrzések előfeltételeit, időszakát, helyét és módját, a nyilvántartási és bejelentési kötelezettségeket e Szabályzat írja elő.

I. Fejezet

Általános előírások

1. A Szabályzat hatálya

1.1. A Szabályzat hatálya alá tartozik: a belföldön használatba kerülő, belföldön gyártott vagy belföldi használatra külföldről behozott gázpalack (a továbbiakban: palack). A palackra vonatkozó előírásokat — ha a Szabályzat másként nem rendelkezik — a gázhordóra is alkalmazni kell.

1.2. Nem tartozik a Szabályzat hatálya alá:

1.2.1. a legfeljebb 0,22 liter űrtartalmú palack,

1.2.2. a legfeljebb 2 liter űrtartalmú, folyadékkal részben töltött palack (pl. aerosol),

1.2.3. az erőgép indító és hajtó palackja,

1.2.4. a belenyomott gázzal működő tűzoltó készülék tartánya, valamint a halonnal oltó tűzoltó készülék szabvány szerinti tartánya (MSZ EN 3-3),

1.2.5. a hűtőberendezés (jéggyártó és hűtőgép) tartánya,

1.2.6. az olyan gáz tárolására szolgáló palack, amelynél a tárolt gáz hőmérséklete rendeltetésszerű használat mellett 50 °C fölé emelkedik,

1.2.7. külföldről az ország területére csak töltés, illetőleg egyszeri használat céljából behozott palack,

1.2.8. a szénsavas italok vagy gyógyvíz szállítására és kimerésére szolgáló palack,

1.2.9. a vízben oldott ammónia szállítására szolgáló palack, ha az oldatban legfeljebb 35 tömegszázalék ammónia van,

1.2.10. a tudományos, kutató- vagy fejlesztő intézet tulajdonában álló laboratóriumi vagy tudományos célra szolgáló palack, ha azt az intézet saját telepén (laboratóriumában) tölti, és kizárólag tudományos (kísérleti) célra használja,

1.2.11. a hajó, rakéta, légi jármű és mozgó off-shore egység speciális célra vagy meghajtásra szolgáló palackok,

1.2.12. a haditechnikai célra szolgáló palackok,

1.2.13. a bányászattal kapcsolatos tevékenységhez szükséges palackok, és ezek töltése,

1.2.14. a MÁV tulajdonában (használatában) lévő palackok,

1.2.15. a veszélyes áruk szállítására vonatkozó (a továbbiakban: ADR/RID) hatályos előírások közül az ADR 2201a szélzetszám alatt felsoroltak.

2. Fogalmak

2.1. *Acetilén palack (korábban: disszugáz palack):* az a szeleppel felszerelt, porózus töltőanyagot és oldószert tartalmazó palack, amely az oldószerben oldott acetilén gáz tárolására és szállítására szolgál, és a töltési, illetőleg felhasználási helye nem azonos; a palack legalább annyi acetilén gázt tartalmaz, amennyivel 15 °C-on, atmoszférikus nyomáson telítődik az oldószer.

2.2. *ADR/RID:* a veszélyes áruk szállítására vonatkozó hatályos előírások: a Veszélyes Áruk Nemzetközi Közúti Szállításáról szóló Európai Megállapodás (ADR) és a Veszélyes Áruk Nemzetközi Vasúti Fuvarozására Vonatkozó Szabályzat (RID) előírásai.

2.3. *Belföldi forgalmazó:* az a jogi személyiségű és a jogi személyiséggel nem rendelkező gazdálkodó szervezet, amely a palackot belföldi kereskedelmi forgalomba hozza; a belföldi forgalmazóval azonos az elbírálása annak is, aki saját használatra szerez be külföldről palackot.

2.4. *Cseppfolyósított gáz*:* kritikus hőmérséklete 20 °C vagy annál magasabb.

2.5. *Engedélyezési nyomás:* az a legnagyobb túlnyomás, amelyre a Területi Műszaki Biztonsági Felügyelet (a továbbiakban: Felügyelet) a palackot engedélyezi (engedélyezett töltetnyomás).

2.6. *Fajlagos töltetanyag (töltési fok):* az 1 liter palackterfogatba tölthető cseppfolyósított gáz tömege (kg).

2.7. *Fojtó gáz*:* nem gyúlékony, nem gyújtó hatású és nem mérgező gáz, amely a légkörben normál körülmények között jelen lévő oxigént hígítja vagy kiszorítja.

2.8. *Gázhordó:* az a gördítő abrónccokkal vagy csúszótalpakkal ellátott vagy keretvázba rögzített, fémből készült nyomástartó berendezés, amely cseppfolyósított vagy nyomás alatt oldott gáz tárolására és szállítására szolgál, és a gáz töltési, illetőleg felhasználási helye nem azonos; a gázhordó űrtartalma legalább 150 liter, de legfeljebb 1000 liter, és töltete olyan cseppfolyósított vagy nyomás alatt

oldott gáz, amelynek kritikus hőmérséklete 50 °C-nál kisebb, vagy gőznyomása 50 °C-on nagyobb 3 bar abszolút nyomásnál.

2.9. *Gázpalack:* fémből vagy kompozit szerkezettel (a külső felületen bevonattal erősített, fém, illetőleg nemfém béléssel) készült nyomástartó berendezés, amely sűrített, cseppfolyósított vagy nyomás alatt oldott gáz tárolására és szállítására szolgál, és a gáz töltési, illetőleg felhasználási helye nem azonos; a palack űrtartalma legfeljebb 150 liter, hosszának a külső átmérőjéhez való aránya nem nagyobb 10-nél, és töltete sűrített, cseppfolyósított vagy nyomás alatt oldott gáz, amelynek kritikus hőmérséklete 50 °C-nál kisebb, vagy gőznyomása 50 °C-on nagyobb 3 bar abszolút nyomásnál.

2.10. *Gyártó:* az a jogi személyiségű és a jogi személyiséggel nem rendelkező gazdálkodó szervezet, amely a palackgyártásra a Felügyelettől engedélyt kapott, és amennyiben hegesztést is végez, a 3/1998. (I. 12.) IKIM rendelet szerinti hatósági bizonyítvánnyal rendelkezik.

2.11. *Gyújtó hatású (oxidáló) gáz*:* oxigén leadásával tüzet okozó, vagy más anyagok égését a levegőnél nagyobb mértékben elősegítő gáz.

2.12. *Gyúlékony gáz*:* 20 °C-on és 101,3 kPa nyomáson
a) a levegővel alkotott, legfeljebb 13 tf% gázt tartalmazó keverék formájában gyúlékony (alsó robbanási határa legfeljebb 13%), vagy
b) az alsó robbanási határtól függetlenül a levegővel legalább 12% terjedelmű robbanási tartománnyal rendelkezik.

2.13. *Használó:* az a jogi személyiségű és a jogi személyiséggel nem rendelkező gazdálkodó szervezet vagy magánszemély, amely/aki a megtöltött palackot üzemszerűen használja, üzemelteti.

2.14. *Importőr:* az a jogi személyiségű és a jogi személyiséggel nem rendelkező gazdálkodó szervezet, amely a palackokat a Felügyelet által kiállított biztonságtechnikai behozatali engedély alapján belföldi használatra külföldről behozza; a palack külföldi gyártója is lehet importőr.

2.15. *Karbantartó:* az a jogi személyiségű és a jogi személyiséggel nem rendelkező gazdálkodó szervezet, mely a töltő gazdálkodó szervezet megbízása alapján a palackokat időszakos biztonságtechnikai ellenőrzésre előkészíti, a szükséges javításokat vagy átalakításokat elvégzi, és amennyiben hegesztést is végez, a 3/1998. (I. 12.) IKIM rendelet szerint hatósági bizonyítvánnyal rendelkezik.

2.16. *Kompozit palack:* a külső felületen műgyantába ágyazott, végtelenített szálakkal kóc vagy pászma formába sodort bevonattal erősített, fém vagy nemfém béléssel palack.

2.17. *Maró gáz*:* az a gáz, amely az emberen szerzett tapasztalatok alapján ismert, hogy roncsolja a bőrt, a szemet vagy a nyálkahártyát.

* ADR/RID szerinti értelmezés.

* ADR/RID szerinti értelmezés.

2.18. *Maró járulékos veszéllyel bíró mérgező gáz**: az a gáz, amely teljes egészében a maró hatás következtében elégti ki a mérgezőképesség kritériumait.

2.19. *Mérgező gáz**:

a) amelyről ismert, hogy az emberi egészséget károsítja, vagy halált okozhat;

b) amelyről feltételezhető, hogy viszonylag csekély mennyiségben az emberre nézve veszélyes hatású.

2.20. *Nyomás alatt oldott gáz**: az adott hőmérséklet- és nyomásviszony mellett gáz-halmazállapotú anyagoknak cseppfolyós anyagban való oldata.

2.21. *Palackcsalád*: olyan (egy, de legfeljebb három részből álló) palackok, amelyek ugyanazon gyárból származnak, és egymástól csak hosszúságukban különböznek, a következő mérethatáron belül:

a) a legkisebb palack hossza legalább a külső átmérő háromszorosa,

b) a legnagyobb palack hossza nem lehet több, mint a vizsgált palack hosszának másfélszerese.

2.22. *Palacktípus*: olyan palackok, amelyek azonos kialakításúak és falvastagságúak, és amelyeket azonos minőségű anyagból ugyanazzal az eljárással gyártanak.

2.23. *Próbanyomás*: az a túlnyomás, amelyen a palackot — az engedélyezési nyomás figyelembevételével — a nyomáspróba alkalmával vizsgálni kell.

2.24. *Sűrített gáz**: kritikus hőmérséklete 20 °C-nál alacsonyabb.

2.25. *Tervezési nyomás*: a méretezésnél figyelembe vett túlnyomás, amely értékében azonos a próbanyomással.

2.26. *Töltési hely*: az az üzemrész, ahol a palackot megtöltik.

2.27. *Töltő gazdálkodó szervezet*: az a jogi személyiségű és a jogi személyiséggel nem rendelkező gazdálkodó szervezet, amely rendelkezik minőségbiztosítási rendszerrel, illetőleg a II. fejezet 1.5. pontja szerinti engedéllyel a gáznak a palackba történő töltésére és forgalmazására, és gondoskodik a Szabályzatban előírt időközönkénti biztonságtechnikai felülvizsgálatról és a rendeltetésszerű használat során meghibásodott palackok javításáról.

2.28. *Turista használatú palack*: legfeljebb 5 kg töltetű, propán, bután vagy ezek elegyeivel töltött, és turista használatra (főzés, fűtés, világítás) szolgáló palack.

2.29. *Vizsgáló, tanúsító szervezetek*:

a) kijelölt vizsgáló szervezet: a gyártómű vagy gyártási eljárás alkalmasságát, vagy a termék típus, termék előírásoknak való megfeleléseit vizsgáló, értékelő és tanúsító szervezet, amely tevékenységében és szervezetileg független, szakmailag felkészült, és amelyet meghatározott feladat ellátására az illetékes miniszter jogszabály alapján kijelölt, illetőleg az illetékes hatóság elismer, és ezt a tény a feladatok és a szervezet azonosító számának megadásával a minisztérium hivatalos lapjában közzétették,

b) akkreditált vizsgáló szervezet: olyan független vizsgáló szervezet, amelyet a Nemzeti Akkreditáló Testület tanúsítási eljárásban auditál, megvizsgál és tanúsít a meghatározott feladatok ellátására való alkalmasságra, és ezt hivatalos lapban közzéteszi.

3. Palack azonosítása

3.1. Megjelölés

E Szabályzat hatálya alá tartozó minden palackot jól olvasható és tartós megjelöléssel kell ellátni. A palackon a megjelöléseket a felső vállrészben kell elhelyezni az I. fejezet melléklete szerint. Ha a rendelkezésre álló hely vagy a vállrész falvastagsága ezt nem teszi lehetővé, akkor a fenék zömített részébe vagy a palackhoz forrasztott táblára vagy a palackhoz hegesztéssel rögzített védőkosáron kell a megjelöléseket elhelyezni. Teljes felületen bevont kompozit palackon a hengeres részen, jól olvashatóan, címkén kell elhelyezni a megjelöléseket.

3.1.1. A megjelölésnél alkalmazandó betű- és számjegyeknek 3—16 mm méretűnek kell lenni.

3.1.2. A palackokon a következő megjelöléseket kell elhelyezni:

- a gyártó nevét vagy jelét,
- a gyártási számot,
- a betölthető gáz ADR/RID szerinti megnevezését,
- az üres palack tömegét (nyakgyűrűvel, talpgyűrűvel, de szelep nélkül) (kg),
- a palack űrtartalmát (l),
- a méretezés alapjául meghatározott folyáshatár értékét,
- a hőkezelés jelét,
- a próbanyomás értékét (túlnyomásban) és mértékegységét (bar),
- a gyártási típusengedély számát, illetőleg a biztonságtechnikai behozatali engedély számát,
- az ellenőrzések elvégzésének idejét (gyártóművi felügyeleti ellenőrzésnél vagy az első töltés előtti ellenőrzésnél: az év utolsó két számjegye/hó, időszakos biztonságtechnikai ellenőrzésnél: az év utolsó két számjegye/hó/nap),
- a következő időszakos biztonságtechnikai ellenőrzés évét,
- a használatbavételhez szükséges ellenőrzést végző felügyelő bélyegzőjének lenyomatát.

Beüthető a palack tulajdonosának neve és az általa adott sorszám is.

3.1.3. A 3.1.2. pontban általánosan előírt adatokon kívül még a következő megjelöléseket kell beütni:

3.1.3.1. sűrített gázzal töltendő palackra a +15 °C gáz-hőmérsékletre tartozó engedélyezési nyomás értékét (bar); ahol fajlagos töltetűség van meghatározva a táblázatban (III. fejezet 1. táblázat), ott az engedélyezett fajla-

* ADR/RID szerinti értelmezés.

gos töltettségét (kg/l) és az üres palack tömegét talpgyűrűvel, nyakgyűrűvel, szeleppel, de szelepvédő sapka nélküli tara tömeget (kg) kell beütni,

3.1.3.2. cseppfolyósított gázzal (III. fejezet 2. táblázat) vagy vízben oldott ammóniával (III. fejezet 3. táblázat) töltendő palackra az engedélyezett fajlagos töltettségét (kg/l), valamint a tara tömeget (kg) kell beütni, és a „tara” feliratot is,

3.1.3.3. acetilén palackra (III. fejezet 3. táblázat):

— a palack tömegét nyakgyűrűvel, talpgyűrűvel, szeleppel, porózus töltőanyaggal és oldószerrel együtt (tara tömeg kg-ban), és a „tara” feliratot is.

— a porózus töltőanyag megnevezését,

— a porózus töltőanyagot betöltő gazdálkodó szervezet nevét vagy jelét,

— a palackba tölthető acetilén gáz tömegét (kg),

— az oldószer megnevezését, ha az nem aceton,

— + 15 °C hőmérsékleten az acetilén engedélyezési nyomásának értékét (bar),

— a porózus töltőanyaggal megtöltött acetilén palack ellenőrzése elvégzésének idejét (első ízben vagy új betöltéskor elvégzett ellenőrzésnél év/hó; időszakos biztonságtechnikai ellenőrzésnél év/hó/nap) és a felügyeleti ellenőrzést igazoló bélyegzést.

3.1.4. Az 1., 2. és 3. számjelű [lásd R. 5. § (5) bekezdésében felsorolt] irányelveknek megfelelő típusengedéllyel rendelkező, és az irányelvek szerinti vizsgálatokon megfelelt palackokra a IV., V. és VI. fejezetek 6.2. pontjában megadott — és a fejezetek mellékletében látható — megjelöléseket helyezi el a gyártó.

Ezekre a palackokra nem kell ismételt beütni az I. fejezet melléklete szerinti következő megjelöléseket:

— a gyártó nevét vagy jelét,

— a gyártási számot,

— a hőkezelés jelét,

— a próbanyomás értékét és mértékegységét,

— a méretezés alapjául meghatározott folyáshatár értékét (N/mm²),

— az üres palack tömegét nyakgyűrűvel, talpgyűrűvel, de szelep nélkül,

— a palack űrtartalmát.

3.1.5. Az üres palack tömegét, tara tömegét és űrtartalmát három számjegyes pontossággal kell megadni. Űrtartalomnál lefelé, a tömegértékeknél felfelé kell kerekíteni.

3.1.6. A palackot a beütni megjelöléseken kívül el kell látni az ADR/RID előírások szerinti azonosító számmal (UN szám) és veszélyességi bárcával.

3.1.7. Azok a palackok, amelyeknek az időszakos biztonságtechnikai ellenőrzése 1997. január 1-je előtt megtörtént, a következő időszakos biztonságtechnikai ellenőrzésük időpontjáig tisztítatlan, üres állapotban veszélyességi bárcák nélkül is szállíthatók.

3.1.8. A palack váll egyik szegmensében a gyártásra, vele szemben a töltésre vonatkozó megjelöléseket kell elhe-

lyezni. A két szegmens között, időrendi sorrendben, kell az időszakos biztonságtechnikai ellenőrzések adatait beütni.

3.2. Színjelzés

E Szabályzat hatálya alá tartozó palackot a hengeres felső részén, a benne tárolható gáz megjelölésére, az MSZ-09-57.0041 szerinti színjelzéssel kell ellátni. A festék minőségének és felvitele módjának olyannak kell lenni, hogy a színjelzés ne legyen félreérthető, időálló és az időjárási és egyéb változásoknak tartósan ellenálló legyen.

3.2.1. Az alkalmazandó alapszín jelzések a következők:

acetilén	sárga (RAL 1021),
minden egyéb éghető gáz	vörös (RAL 3000),
oxigén	kék (RAL 5015),
nitrogén	zöld (RAL 6001),
minden egyéb nem éghető gáz	szürke (RAL 7038),
sűrített levegő	lila (RAL 4005),
maró vagy mérgező gáz	barna (RAL 8007).

3.2.2. A tűzoltó készülékek palackjainak, valamint az egészségügyi célra szolgáló palackoknak egyéb színjelzéseire az MSZ EN 3-3 és az MSZ 11970 előírásai vonatkoznak.

3.2.3. A palack teljes felülete a színjelzéssel azonos színű festékkel befesthető oly módon, hogy a megjelölések azonosítását ne akadályozza.

3.2.4. Alumíniumötvözetből gyártott palackot a 3.2. pontban előírt szabvány szerint meghatározott méretű két körgyűrűs színjelzéssel kell ellátni (a két körgyűrű egymástól való távolsága a körgyűrű szélességével azonos; a palack teljes felülete a színjelzéssel azonos színű festékkel nem festhető be), ha

$$a < \frac{D}{100} + c$$

ahol

— a a köpeny falvastagsága mm-ben,

— D a külső köpenyátmérő mm-ben,

— c falvastagságpótlék, értéke 0,5 mm.

3.3. A megjelölésekre és színjelzésekre vonatkozó egyéb előírások

A beütni megjelölések és színjelzések — használat közben is — megfelelő állapotáról a gyártó, illetőleg a töltő vagy karbantartó gazdálkodó szervezet köteles gondoskodni.

3.4. A megjelölések és a színjelzések eltávolítása, megváltoztatása

A beütni megjelölések, valamint a színjelzés csak a Felügyelet engedélyével távolítható el.

3.4.1. Ha a Felügyelet a palack engedélyezett és próbanyomását csökkenti, vagy gáztöltet megváltoztatását engedélyezi, akkor a csökkentett nyomás értékeket, illetőleg az

új gáztöltetre vonatkozó megjelöléseket be kell ütni, és annak megfelelően a színjelzést meg kell változtatni. A korábbi engedélyezési nyomást, próbanyomást, üres és tara tömeget keresztbehúzott beütéssel, az eredetileg engedélyezett töltőgáz nevét és a töltőtömegét kiköszörüléssel vagy keresztbehúzott beütéssel kell érvényteleníteni.

3.4.2. Tulajdonosváltás esetén kiköszörüléssel eltávolítható a korábbi tulajdonos neve és az általa adott sorszám is.

4. Felelősség meghatározása

Az új palack megfelelő minőségéért a palackgyártó, a palack szelepének, szerelvényeinek megfelelő minőségéért a szelep és a szerelvény gyártója, a megfelelő minőségű szerelésért a szerelést végző gazdálkodó szervezet, a használt palack megfelelő minőségéért, valamint megfelelő állapotú és biztonságú szeleppel és szerelvényekkel történő forgalmazásáért a töltő gazdálkodó szervezet felelős.

I. fejezet melléklete

A palack megjelölése

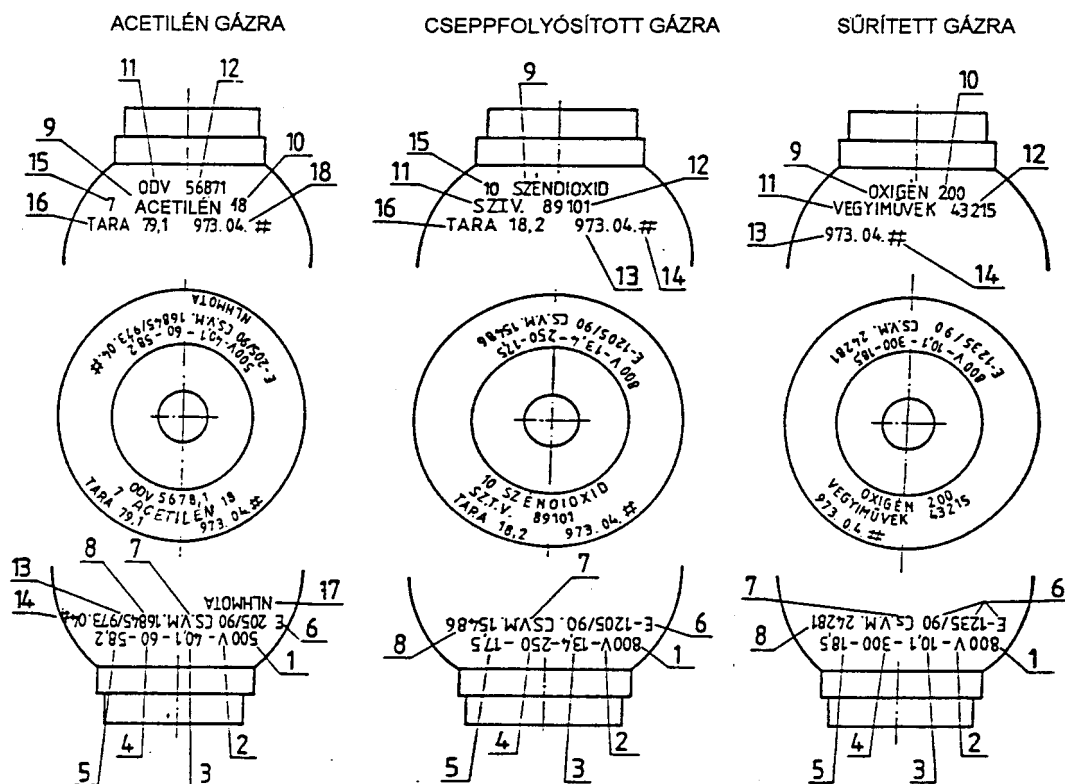

1. Méretezésnél használt folyáshatár értéke (N/mm²)
2. Hőkezelés jele.
3. Űrtartalom (l).
4. Próbanyomás értéke (bar).
5. Üres tömeg (kg).
6. Engedély száma.
7. Gyártómű megnevezése vagy jele.
8. Gyári szám.
9. Töltet megnevezése.
10. Töltőnyomás értéke (bar).
11. Tulajdonos neve vagy jele (beüthető a megrendelő kívánságára).
12. Tulajdonos száma (beüthető a megrendelő kívánságára).
13. Hatósági vizsgálat időpontja (évszám utolsó három számjegye).
14. Hatósági bélyegző.
15. Töltet tömeg (kg).
16. Tara tömeg (kg).
17. Porózus töltőmassza megnevezése vagy engedély száma.
18. Porózus töltőmassza vizsgálat időpontja és bélyegzője.

II. Fejezet

*Műszaki-biztonsági felügyeleti eljárások**1. Engedélyezési eljárások*

Az R. 3. §-ában felsorolt tevékenységek közül a következőkre kérhetnek engedélyt a gazdálkodó szervezetek (a továbbiakban: kérelmezők):

- a palack gyártásához gyártási típusengedély,
- a külföldről történő behozatalhoz biztonságtechnikai behozatali engedély,
- a palack töltetének megváltoztatásához,
- a palackszelep és a hozzá csatlakozó nyomáscsökkentő szerelvény gyártásához gyártási vagy külföldről történő behozatalához biztonságtechnikai behozatali engedély,
- a palack, a palackszelep és a hozzá csatlakozó nyomáscsökkentő javításához javítási, átalakításához (alkatrészcserehez) átalakítási engedély,
- a töltési tevékenység végzésére.

Egyedinek minősülő (legfeljebb 3 db), külföldön gyártott, a turista forgalomban alkalmanként behozott, turista használatú palack behozatalához nem kell engedély.

1.1. Gyártási típusengedélyezési, illetőleg biztonságtechnikai behozatali engedélyezési eljárás

1.1.1. Gyártási típusengedély iránti kérelmet a gyártónak, a biztonságtechnikai behozatali engedélykérelmet az importőrnek kell a gyártás előtt a Felügyelethez benyújtania.

1.1.2. A gyártási típusengedély kérelemhez, illetőleg biztonságtechnikai behozatali engedélykérelemhez 3 példány műszaki tervdokumentációt kell csatolni, a biztonságtechnikai behozatali engedélykérelemhez 1 példány magyar nyelvű fordítás is szükséges.

1.1.3. A műszaki dokumentációnak tartalmazni kell:

- 1.1.3.1. palackcsaládonként, illetőleg palacktípusonként
- a méretezett összeállítási rajzot,
 - a szilárdsági számítást,
 - a szerkezeti anyagok mechanikai jellemzőire és vegyi összetételére vonatkozó előírást,
 - a műszaki leírást,
 - a gyártásra vonatkozó tervezői előírásokat (az alakításra vonatkozó előírásokat, a hegesztési tényezőt, a hegesztési technológiát és az ellenőrző vizsgálatok módját és terjedelmét, a hőkezelési technológiát, a gyártó által végzendő gyártásközi és végellenőrzések módját és terjedelmét stb.),
 - a próbatestek kivételi helyeinek vázlatát,
 - a maradandó megjelölések előírásait és elhelyezési rajzát,
 - külföldi gyártású palackok esetében a típusvizsgálat igazolását, ha a típusvizsgálatot, illetőleg az ellenőrzését a gyártó ország kijelölt szervezete végezte el; amelynek a

Felügyelettel — az ellenőrzések elvégzésére — érvényes megállapodása van;

1.1.3.2. acetilén palack tervdokumentációjának az 1.1.3.1. pontban felsoroltakon túlmenően tartalmaznia kell a következőket:

- a porózus töltőanyag összetételének leírását,
- a porózus töltőanyag gyártási és ellenőrzési követelményeit,
- a kész porózus töltőanyag jellemzőit (porozitás, literenkénti töltőanyag tömeg, literenként betölthető oldószer tömeg, literenként betölthető acetilén gáz tömeg stb.),
- a kijelölt vizsgáló szervezettől származó típusvizsgálati igazolást a porózus töltőanyag megfelelőségéről,
- ha a palack már rendelkezik érvényes Felügyeleti engedéllyel, akkor a tervdokumentációnak nem kell tartalmazni az 1.1.3.1. pontban felsoroltakat, elegendő a Felügyelet által kiadott engedély számára hivatkozni;

1.1.3.3. a kompozit palackok műszaki tervdokumentációjának az 1.1.3.1. pontban felsoroltakon túlmenően tartalmaznia kell a következőket:

- a szilárdsági számítást helyettesítő vizsgálati eredményeket (ha nem számítás alapján méretezték a palackot),
- azt a harmonizált európai szabványt vagy más, nemzetközileg elfogadott előírást, amely alapján a palackot gyártják,

— a kijelölt vizsgáló szervezettől származó típusvizsgálati igazolást az elvégzett vizsgálatok eredményéről;

1.1.3.4. amennyiben a palackgyártás és javítás vagy átalakítás során hegesztést is kell végezni, az csak a 3/1998. (I. 12.) IKIM rendelet szerinti hatósági bizonyítvány birtokában végezhető el.

1.1.4. A gyártási típusengedély, illetőleg a biztonságtechnikai behozatali engedély kérelemhez benyújtott műszaki dokumentációban foglaltak megfelelősége esetén — hazai gyártásnál minden gyártási típusengedély kérelemnél — a Felügyelet határozata alapján el lehet végezni a típusvizsgálatot.

1.1.5. A típusvizsgálatok ellenőrzését a Felügyelet végzi a következők kivételével:

- acetilén palack porózus töltőanyaga típusvizsgálata,
- kompozit palack típusvizsgálata, ha azt nem belföldön gyártják,
- az Európai Közösség tagállamából származó palackok típusvizsgálata, ha azt a tagállamok egyikének kijelölt vizsgáló szervezete elvégezte,
- a nem az Európai Közösség tagállamából származó palackok típusvizsgálata, ha azt az Európai Közösség valamely tagállamának kijelölt vizsgáló szervezete elvégezte,
- a nem az Európai Közösség tagállamából származó palackok típusvizsgálata, ha azt a gyártó ország olyan kijelölt vizsgáló szervezete végezte el, amelynek a Felügyelettel az ellenőrzések elvégzésére érvényes megállapodása van.

1.1.6. A Felügyelet a típusvizsgálatok megfelelése esetén kiadja a típusvizsgálat ellenőrzés igazolást.

1.1.7. A típusvizsgálat ellenőrzésének igazolását az engedélykérelemmel benyújtott dokumentációhoz kell kiegészítésül csatolni.

1.1.8. Ha az 1.1.3—1.1.6. pontokban felsorolt ellenőrzések eredménye kedvező, és az 1.1.7. pontban előírtak teljesültek, a Felügyelet kiadja a palackokra a gyártási típusengedélyt, illetőleg a biztonságtechnikai behozatali engedélyt, és abban előírja az általa szükségesnek tartott gyártási, gyártásellenőrzési és egyéb követelményeket.

1.1.9. A gyártási típusengedélyt, illetőleg a biztonságtechnikai behozatali engedélyt a hatályának lejártától számított 2 évig köteles a kérelmező (engedélyes) megőrizni.

1.1.10. Engedély visszavonása

A Felügyelet visszavonja:

1.1.10.1. a gyártási típusengedélyt, illetőleg a biztonságtechnikai behozatali engedélyt, ha a ellenőrzése során megállapítja, hogy a palack nem felel meg az engedélyezett típusnak, és

a) olyan mértékű eltérés állapítható meg, amely a biztonságot veszélyezteti, vagy

b) a biztonsági követelményeket nem befolyásoló eltérést a gyártó felszólítás után sem szünteti meg;

1.1.10.2. a biztonságtechnikai behozatali engedélyt, ha a tudomására jut, hogy a típusvizsgálatot végző szervezet az általa kiadott típusengedélyt visszavonta.

1.2. Töltetváltatással kapcsolatos engedélyezési eljárások

1.2.1. Töltetváltatás előtt a töltő gazdálkodó szervezetnek a Felügyelethez írásbeli engedélykérelmet kell benyújtani a következő esetekben:

— hidrogén töltetre engedélyezett palack töltetének megváltoztatásánál,

— ha a palackba olyan gázt akarnak tölteni, amely a Szabályzatban vagy az ADR/RID előírásokban nem szerepel. (Ez esetben csatolni kell az új gáztöltet jellemzőit tartalmazó leírást.) A gáztöltet megváltoztatásáról a Felügyelet határozatban dönt.

1.2.2. Az 1.2.1. pontban foglaltaktól eltérő esetekben a Felügyelet képviselője dönt a gáztöltet megváltoztatásáról a töltő gazdálkodó szervezet írásbeli nyilatkozata alapján, az időszakos biztonságtechnikai ellenőrzés alkalmával. A nyilatkozatban a töltő gazdálkodó szervezetnek igazolni kell, hogy a palack alkalmas az új gáztöltetre.

1.2.3. A gáztöltet megváltoztatását csak a Felügyelet engedélye alapján, az időszakos vizsgálat keretében lehet elvégezni.

1.2.4. Ha a Felügyelet a palackba a korábban engedélyezett gáz helyett más gáz töltését engedélyezi, akkor a palack megfeleléseit — az új gáz és tara tömeg (sűrített gázok palackjainál üres tömeg) megjelölés után — bélyegzőjének beütésével igazolja.

1.2.5. A korábban hidrogén tárolására használt palackot a Felügyelet csak állapotfelmérő vizsgálat elvégzése után — annak kedvező eredménye esetén — engedélyez 15 bar próbanyomásnál nagyobb próbanyomású vagy mérgező és/vagy maró gáztöltetre.

1.3. A palackszelepek és a nyomáscsökkentő engedélyezési eljárása

A palackszelep és a közvetlen hozzá csatlakoztatható nyomáscsökkentő szerelvény gyártását, külföldről történő behozatalt, javítását és átalakítását (alkatrészcserét, a tömítés kivételével) a Felügyelettel engedélyeztetni kell. Ezekre a tevékenységekre csak olyan gazdálkodó szervezet kaphat engedélyt, amely rendelkezik az MSZ ISO 9001 vagy MSZ ISO 9002 szerinti, vagy annak megfelelő, tanúsított minőségbiztosítási rendszerrel. A rendszer működőképességét a Felügyelet esetenként ellenőrzi az engedélyezési eljárás során.

Az engedélykérelemhez a következő dokumentációt kell csatolni:

- rajzdokumentációt, amely tartalmazza a méretezett összeállítási és részletrajzokat, valamint a darabjegyzéket,
- az alapanyagokra vonatkozó előírásokat,
- műszaki leírást a működésre és az alkalmazási területre vonatkozóan (alkalmazható gázok és gázkeverékek megnevezését, műszaki jellemzőket stb.),
- az alapanyag összeférhetőségét igazoló bizonylatokat,
- a minőségbiztosítási rendszer tanúsítványát.

A Felügyelet az engedélyben írja elő az általa szükségesnek tartott követelményeket.*

1.4. A palack, palackszelep és nyomáscsökkentő javításának, illetőleg átalakításának engedélyezése

A palackon és szerelvényein csak a III. fejezet 3.4. pontjában felsorolt javításokat, illetőleg átalakításokat lehet végezni. Ezekre a javítást végző karbantartó gazdálkodó szervezetnek kell a Felügyelettől engedélyt kérni. A kérelemhez be kell nyújtani a következőket:

- a palack javítás vagy átalakítás előtti méretezett műszaki rajzát, anyagának mechanikai jellemzőit és vegyi összetételének bizonylatait,
- a felügyeleti ellenőrzés igazolását,
- a javítási, illetőleg átalakítási technológia és vizsgálati technológia leírását.

A Felügyelet az engedélyben írja elő az általa szükségesnek tartott követelményeket.

* MSZ EN 10204 2.3. pont szerint.

1.5. A töltő gazdálkodó szervezet töltési tevékenységének engedélyezési eljárása

Palackot csak az a gazdálkodó szervezet tölthet, amely rendelkezik működő és tanúsított, az érvényben lévő szabványok* szerinti vagy ennek megfelelő minőségbiztosítási rendszerrel, és a Felügyelettől a töltési tevékenységre engedélyt kapott.

Az engedélykérelemhez csatolni kell:

- a töltési rendszer épületen belüli elhelyezési rajzát,
- a töltőberendezés és szerelvényeinek jegyzékét,
- a töltési technológiát,
- a felelős vezetők szakképesítését és beosztását,
- igazolást, amely szerint a töltő gazdálkodó szervezet megfelel a munka- és tűzvédelmi, valamint a környezetvédelmi előírásoknak,
- a minőségbiztosítási rendszer tanúsítványát.

1.6. A Szabályzat előírásaitól való eltérés engedélyezési eljárása

Szabályzat bármilyen előírásától való eltérésre engedélyt kell kérni a Felügyelettől. Az eltérés jellegétől függően, az azonos biztonsági feltételek teljesülését kísérletekkel, vizsgálatokkal, számításokkal stb. kell igazolni, és a részletes leírást a kérelem mellékleteként be kell nyújtani.

2. Ellenőrzések

2.1. Gyártóművi, illetőleg az első töltés előtti felügyeleti ellenőrzés

2.1.1. A Felügyelet gyártóművi ellenőrzést végez a Szabályzat hatálya alá tartozó minden belföldön vagy külföldön gyártott új palackon, és a porózus töltőanyaggal újonnan betöltött acetilén palackon, a 2.1.4. pontban felsoroltak kivételével.

2.1.2. A gyártóművi felügyeleti ellenőrzést a gyártónak, illetőleg az importőrnek kell kérelmezni a Felügyelettől.

2.1.3. A gyártóművi felügyeleti ellenőrzést és dokumentálását a Szabályzat adott palacktípusra vonatkozó fejezetének előírásai szerint, és a Szabályzat III. fejezetében megadott műszaki előírások figyelembevételével végzi a Felügyelet.

2.1.4. Nem végez a Felügyelet gyártóművi ellenőrzést a következő felsorolt esetekben:

2.1.4.1. az Európai Közösség tagállamból származó palackok behozatalánál az Európai Közösség és Magyarország kölcsönös megállapodása alapján, a tagállam kijelölt szervezete végezte az ellenőrzést,

2.1.4.2. azon külföldön gyártott palackok behozatalánál, amelyeken a gyártóművi ellenőrzést olyan külföldi szervezet végezte, amellyel a Felügyelet megállapodást kötött az ellenőrzések elvégzésére,

2.1.4.3. külföldi gyártású berendezés tartozékként történő (legfeljebb 3 db) palack egyszeri behozatalánál, ha a gyártóművi ellenőrzést külföldi ellenőrző szervezet végezte,

2.1.4.4. az egyedinek minősülő, külföldi gyártású, turista használatú palackok behozatalánál, amelyek a palack megfelelőségét igazoló felügyeleti bélyegző beütése nélkül tölthetőek és használhatóak a gyártásuktól számított 10 évig.

2.1.5. A 2.1.4.1—2.1.4.3. pontokban felsorolt esetekben, az importáló megbízásából, a töltő vagy karbantartó gazdálkodó szervezetnek kell kérelmezni a Felügyeletnél az első töltés előtti felügyeleti ellenőrzés elvégzését. A kérelemhez mellékelni kell a külföldi gyártóművi ellenőrzést végző szervezet igazolását és a hozzá tartozó gyártóművi bizonylatokat, valamint 2 példányban az ellenőrzésre kerülő palackok emelkedő gyártási sorszámába rendezett jegyzékét.

2.1.6. Az első töltés előtt a felügyeleti ellenőrzés keretében

2.1.6.1. a 2.1.4.3. pont szerint behozott palackoknál a Felügyelet a következőket végzi:

- a felügyeleti ellenőrzésre bejelentett palackokat azonosítja a kérelmező telephelyén,
- ellenőrzi a megjelölést és a színjelzést,
- ellenőrzi a benyújtott dokumentációk (igazolások, bizonylatok és a külföldi szervezet által elvégzett ellenőrzés dokumentációjának) teljeskörűségét és megfelelőségét, és azt, hogy a benyújtott dokumentációk a bejelentett palackokra vonatkoznak-e,
- ellenőrzi a külső felületeket,

2.1.6.2. a 2.1.4.2. pont szerint behozott palackoknál a Felügyelet a következőket végzi a 2.1.6.1. pontban leírtakon túlmenően:

- ellenőrzi a biztonságtechnikai behozatali engedélyben és a Szabályzatban előírtaknak való megfelelőséget,
- ellenőrzi a belső felületeket és a kivitelezést,
- víznyomáspróbát tartat,
- acetilén palackoknál ellenőrzi a porózus töltőanyag megfelelőségét (töltőanyag tömeg, térkitöltés és készítőmög).

2.1.7. A Felügyelet által a palackoknak a 2.1.3., illetőleg a 2.1.6. pontokban foglaltak szerint elvégzett ellenőrzése után, megfelelő eredmények esetén, minden megfelelőnek minősített palackra az I. fejezet 3. pontjának megfelelő megjelölést és színjelzést kell elhelyezni, valamint az első időszakos biztonságtechnikai ellenőrzés évének utolsó két számjegyét.

2.1.8. A Felügyelet a palack azonosítására szolgáló megjelölések és színjelzés ellenőrzése után kiadja a gyártóművi felügyeleti ellenőrzésről, illetőleg az első töltés előtti felügyeleti ellenőrzésről az igazolást (lásd az adott palackra vonatkozó fejezet megfelelő mellékletét).

* MSZ EN ISO 9002 vagy MSZ EN ISO 9003

2.1.9. A gyártóművi, illetőleg az első töltés előtti felüyeleti ellenőrzésnél megfelelőnek minősített minden palackra az ellenőrzést végző felügyelő bélyegzőjének lenyomatát el kell helyezni.

2.1.10. A felüyeleti ellenőrzés igazolását és a hozzá tartozó bizonylatokat a kérelmező (engedélyes) 20 évig köteles megőrizni.

2.2. Időszakos biztonságtechnikai ellenőrzés

2.2.1. A használt palackokon a Felügyelet a Szabályzat III. fejezete 3.5.2—3.5.5. pontjaiban, illetőleg a 3.5.7. pontban meghatározott periódusonként időszakos biztonságtechnikai ellenőrzést végez. Az ellenőrzést a töltő vagy karbantartó gazdálkodó szervezetnek kell kérelmezni a Felügyelettől. A Felügyelet az időszakos biztonságtechnikai ellenőrzéseket a kérelmező telepén végzi el.

2.2.2. A töltő vagy karbantartó gazdálkodó szervezet a palackok időszakos biztonságtechnikai ellenőrzésre bocsátása előtt köteles a 2.2.2.2—2.2.2.6. pontokban előírt ellenőrzéseket elvégezni.

2.2.2.1. A palackokat szakszerűen, kellő elővigyázattal, a munkavédelmi, egészségvédelmi, környezetvédelmi előírások betartásával gázmentesíteni kell.

2.2.2.2. A palackok külső és belső felületét a gáztöltet teljes kieresztése és a palack kisztelepelése után a szennyeződéstől meg kell tisztítani úgy, hogy a felületek egyértelműen és biztonságosan vizsgálhatók legyenek. A 2.2.3.2. pontban megadottnál nagyobb mértékben meghibásodott vagy sérült (repedt, horpadt, éles bevágású, korrodált, menethibás vagy deformálódott) palack időszakos biztonságtechnikai ellenőrzésre nem bocsátható.

2.2.2.3. A palackba beütött megjelöléseket ellenőrizni kell, és

a) ha az olvashatatlanná vált, de azonosítható, a megjelöléseket az eredetivel azonos betű- és számjegyekben fel kell újítani,

b) ha az olvashatatlanná vált megjelölések nem azonosíthatók, azokat felújítani nem szabad, a palackot selejtezni kell,

c) ha a megjelölések ellenőrzése során kiderül, hogy valamely palack első használatbavételének engedélyezése óta 45 évnél hosszabb idő telt el, az időszakos biztonságtechnikai ellenőrzésre nem bocsátható,

d) az 1990-től gyártott palackok használhatóságát — függetlenül a koruktól — a műszaki állapotuk határozza meg.

2.2.2.4. Az üres palackok tömegét és úrtartalmát ellenőrizni kell a következők figyelembevételével:

a) minden egyes palack üres tömegét mérlegeléssel kell ellenőrizni, és eltérés esetén a tényleges értéket az eredeti üres (tara) tömeg megjelölés fölé vagy alá be kell ütni, ha az eltérés a következő értéket meghaladja:

— az úrtartalom ≤ 2 l, vagy az üres tömeg ≤ 3 kg, és az eltérés $\geq 3\%$,

— az úrtartalom < 20 l, vagy az üres tömeg < 25 kg, és az eltérés $\geq 0,1$ kg,

— az úrtartalom ≥ 20 l, vagy az üres tömeg ≥ 25 kg, és az eltérés $\geq 0,2$ kg;

a korábbi tömeg megjelölést keresztbehúzott beütéssel érvényteleníteni kell; a talpgyűrű- vagy nyakgyűrűcsere miatt bekövetkezett tömeg változását is az előzőek szerint kell megjelölni; a módosított tömeg elé be kell ütni a felüyeleti bélyegzőt, amely jelzi, hogy a tömeg változása nem korrózió miatt következett be;

b) ha a tömeg csökkenése 3% -nál nagyobb, a palackot a többitől külön választva kell időszakos biztonságtechnikai ellenőrzésre bocsátani; ezeknek a palackoknak a további használhatóságáról a Felügyelet egyedi vizsgálat eredménye alapján dönt;

c) ha a tömeg csökkenése az 5% -ot meghaladja, de a szerkezeti vizsgálat egyenletes falvastagság csökkenést mutat, a palack csak az eredeti próbanyomás 30%-ára kaphat engedélyt, 6%-os vagy ennél nagyobb tömeg csökkenés esetén a palackot selejtezni kell.

2.2.2.5. Tartozékok ellenőrzése

Ha a palack talpgyűrűje elhasználódott, repedt, nyakgyűrűje menethibás vagy fellazult, illetőleg hiányos, védőkosara (védőburkolata) deformálódott vagy törött, a palack időszakos biztonságtechnikai ellenőrzésre nem bocsátható.

2.2.2.6. Menetek ellenőrzése

A palacknyak szelepmenetének épségét idomszerrel és szemrevételezéssel kell ellenőrizni. Hibás menetű palack időszakos biztonságtechnikai ellenőrzésre nem bocsátható.

2.2.3. A varrat nélküli és a hegesztett acélból, alumíniumból vagy alumíniumötvözetből készült palackoknak a Felügyelet által végzett időszakos biztonságtechnikai ellenőrzése kiterjed:

— annak megállapítására, hogy kérelmező a palackokat megfelelően előkészítette-e,

— a palack azonosítására (a megjelölések és színjelzés ellenőrzésére),

— a szerkezeti vizsgálatra,

— a nyomáspróba ellenőrzésére.

2.2.3.1. A Felügyelet a megjelölések ellenőrzését a következőkre terjeszti ki:

a) a palackokon lévő beütések a Felügyelet által kiadott gyártási típusengedélynek, illetőleg biztonságtechnikai behozatali engedélynek megfelelnek-e,

b) a palackok gyártóművi vagy első töltés előtti felüyeleti ellenőrzése megtörtént-e,

c) a palackok megjelölése megegyezik-e ezen fejezet melléklete szerinti nyilvántartási lapon rögzített adatokkal,

d) a palackokon az I. fejezet 3. pontjában, illetőleg az adott palackokra vonatkozó fejezetben előírt minden megjelölés olvasható-e.

2.2.3.2. Szerkezeti vizsgálat

A Felügyelet a szerkezeti vizsgálat során a külső-belső felületet szemrevételezéssel ellenőrzi. A belső felület vizsgálata legalább 4 W teljesítményű lámpa, illetőleg endoszkóp segítségével történik. Ellenőrzi a palack felületeit és hegesztési varratait, hogy nem sérültek-e, repedtek-e; a horpadások, a szállításból, kezelésből, használatból eredő szúrt vagy éles bevágású hibák, a kopásból eredő falvastagság csökkenések milyen mértékűek; a menetek nincsenek-e elmarodva, a menetek méretei az előírásoknak megfelelnek-e; a palack tengelyvonalának merőlegessége a talpgyűrű támsíkjához viszonyítva eltér-e az előírástól.

Megállapítja, hogy az észlelt károsodások nem nagyobbak-e a következő megengedett mértéknél:

a) a horpadási felület nem lehet 10 cm^2 -nél nagyobb és 5 mm-nél mélyebb,

b) a palack tengelyvonalának merőlegessége a talpgyűrű támsíkjától 1° -kal térhet el,

c) helyi falvastagság csökkenésnél, éles bevágású sérülésnél sem lehet a palack ép falvastagsága a számított, szilárdságilag szükséges értéknél kevesebb,

d) az a), b) és c) bekezdésekben felsorolt hibáktól eltérő károsodás megengedhetőségét kísérletekkel, vizsgálatokkal és számításokkal igazolni kell.

Az olyan palackot, amelyiknél a horpadás a hegesztési varratba esik, vagy amelyiken a megengedettnél nagyobb károsodás található, selejtezni kell.

2.2.3.3. Nyomáspróba

A nyomáspróbánál a Felügyelet azt ellenőrzi, hogy a palack a próbanyomást tömören tartja-e, és maradandó alakváltozást nem szenved-e.

a) A szerkezeti vizsgálatot követően a palackot vízzel vagy olyan folyadékkal kell nyomáspróba alá vetni, amely a palack anyagával vagy a gáztöltettel nem lép vegyi reakcióba. A nyomáspróba során a nyomást egyenletesen kell növelni úgy, hogy a nyomásnövekedés sebessége másodpercenként legfeljebb 5 bar legyen. A próbanyomáson tartás ideje legalább 30 másodperc és legfeljebb 5 perc.

b) A víznyomáspróba $+5^\circ\text{C}$ -nál kisebb hőmérsékletű vízzel nem végezhető.

c) Közös nyomóvezetékre kapcsolt több palack együttesen vonható nyomáspróba alá, ebben az esetben a próbanyomást jelző 2 db nyomásmérőt a közös vezetéken kell elhelyezni, és nem lehet elzáró szerelvény a palack és a nyomásmérő között. A nyomáspróba-hoz hitelesített, legalább 1,6 osztálypontosságú nyomásmérőket kell használni. A mért érték a nyomásmérő méréstartományának 65—75% -ában legyen.

d) Ha a palack nem felel meg a vizsgálat követelményeinek, selejtezni kell.

2.2.4. Az acetilén palackok időszakos biztonságtechnikai ellenőrzése kiterjed:

— a porózus töltőanyag és az oldószer engedélyezett-e belföldi használatra,

— a vizsgálatra kerülő palackban lévő porózus töltőanyag típusengedélye, vagy azon belül egyes gyártási téte-

lek engedélye nem került-e visszavonásra; csak azokat az acetilén palackokat lehet az ellenőrző vizsgálatnak alávetni, amelyek töltőmasszája és oldószere engedéllyel rendelkezik,

— annak megállapítására, hogy a kérelmező a palackokat megfelelően előkészítette-e,

— a palack azonosítására (a megjelölés és színjelzés ellenőrzésére),

— a szerkezeti vizsgálatra.

2.2.4.1. A Felügyelet a megjelölések ellenőrzését a 2.2.3.1. pontban leírtak szerint végzi.

2.2.4.2. Szerkezeti vizsgálat

a) A Felügyelet a 2.2.3.2. pontban leírtak szerint végzi, értelemszerűen a belső felület ellenőrzése nélkül.

b) A szelep kicsavarása után a porózus töltőanyag minőségének és épségének ellenőrzésére kerül sor, nem töredezik-e, vagy porlódik-e, továbbá, hogy a porózus töltőanyag a palack vállrészt kitölti-e.

2.2.5. Kompozit palackok időszakos biztonságtechnikai ellenőrzése kiterjed:

— annak megállapítására, hogy a kérelmező a palackokat megfelelően előkészítette-e,

— a palack azonosítására (a megjelölések és színjelzés ellenőrzésére),

— a Felügyelet által kiadott gyártási típusengedélyben, illetőleg biztonságtechnikai behozatali engedélyben előírt vizsgálatok, elvégzésének ellenőrzésére.

2.2.5.1. A Felügyelet a megjelölések ellenőrzését a 2.2.3.1. pontban leírtak szerint végzi.

2.2.5.2. A szerkezeti vizsgálatot és a nyomáspróbát a Felügyelet a kiadott engedélyben előírtak szerint végzi.

2.2.6. Ha az időszakos biztonságtechnikai ellenőrzés eredménye megfelelő, akkor a következő megjelöléseket kell a palackokon maradandóan elhelyezni:

— az időszakos biztonságtechnikai ellenőrzés dátumát (az év utolsó két számjegye/hó/nap),

— az időszakos biztonságtechnikai ellenőrzést végző felügyelő bélyegzőjének lenyomatát,

— a következő időszakos biztonságtechnikai ellenőrzés évének két utolsó számjegyét.

2.2.7. Az időszakos biztonságtechnikai ellenőrzés dokumentálása

2.2.7.1. Minden időszakos biztonságtechnikai ellenőrzésről e fejezet melléklete szerinti nyilvántartási lapot kell kiállítani két példányban, amelyet a töltő vagy karbantartó gazdálkodó szervezet képviselője aláírásával hitelesít. A nyilvántartási lapon rögzített vizsgálati eredményeket a Felügyelet képviselője is hitelesíti aláírásával, ami alapján használatba vehető a palack.

2.2.7.2. A nyilvántartási lap egy példányát a palack üzemeltetőjének kell megőrizni, a másik példányt a Felügyelet az irattárában őrzi meg.

2.3. Javítás utáni ellenőrzés

A palackon végzett minden engedélyköteles javítás vagy átalakítás (lásd e fejezet 1.3. és 1.4. pontjait) után a Felügyelet biztonságtechnikai ellenőrzést végez.

A javítás vagy átalakítás utáni ellenőrzést, a javítási, illetőleg átalakítási engedélyt kérelmező, és azt a tevékenységet végző, töltő vagy karbantartó gazdálkodó szervezetnek kell kérni a Felügyelettől.

Az ellenőrzés során a Felügyelet megállapítja, hogy a palack megfelel-e a javítási vagy átalakítási engedélynek és a Szabályzat előírásainak. Megfelelőség esetén a palackra maradandóan el kell helyezni

— az ellenőrzés dátumát (az év utolsó két számjegye/hó/nap),

— az ellenőrzést végző felügyelő bélyegzőjének lenyomatát,

— a következő (az innen számított periódusidő szerinti) időszakos biztonságtechnikai ellenőrzés évének utolsó két számjegyét.

2.4. Az ellenőrzést kérelmező kötelezettségei

2.4.1. A kérelmező felelős megbízottja, az ellenőrzések zavartalan, biztonságos és szakszerű elvégzéséhez, az összes személyi, tárgyi, munkavédelmi és műszaki feltételt köteles biztosítani (kellő számú begyakorlott segédszemélyzetet, megfelelő helyiséget, vizsgáló berendezéseket és mérőeszközöket stb.).

2.4.2. Az ellenőrzést végző részére öltözési és tisztálkodási lehetőséget, személyi tárgyainak elhelyezésére zárható helyet kell biztosítani.

2.5. Rendkívüli ellenőrzés

2.5.1. A Felügyelet, ha erre különleges oka van (pl. a palack meghibásodásából káresemény következett be), határozatban rendelkezik arról, hogy a palackokat akkreditált vizsgáló szervezet vizsgálatának kell alávetni. A vizsgálatot a palack üzemeltetőjének költségére kell elvégezni.

2.5.2. Ha a Felügyelet rendkívüli vizsgálatot rendel el, a palackokon olyan terjedelmű vizsgálatot kell elvégezni, amely alapján eldönthető, hogy a palackok megfelelnek-e a típusengedély követelményeinek, illetőleg a meghibásodás milyen okra vezethető vissza.

2.6. A palack selejtezése

2.6.1. Ha valamely palack első használatbavétele óta 50 év eltelt, azt selejtezni kell. Az 1990-től gyártott palackokra ez nem vonatkozik.

2.6.2. A kompozit palackokat a biztonságtechnikai behozatali engedélyben meghatározott idő után selejtezni kell.

2.6.3. Ha egy palack további használatra alkalmatlanná válik, azt kiürítés és veszélytelenítés után meg kell semmisíteni szétvágással, illetőleg roncsolással. A használatra alkalmatlanná vált palackokat, a töltő vagy karbantartó gazdálkodó szervezetek a telephelyen, a következőképpen kötelesek szétvágni, illetőleg roncsolni:

2.6.3.1. a palackról veszélytelenítés és kiszелеpelés után — a biztonságos munkavégzés szabályainak betartása mellett — az alkotóra merőlegesen le kell vágni a palack kúpos menetét és a megjelölést tartalmazó vállrészt; gondoskodni kell a vállrész olyan mértékű roncsolásáról, illetőleg más módon történő megsemmisítéséről, hogy a palack részek ismételtlen összeillesztve ne kerülhessenek forgalomba,

2.6.3.2. a selejtes palackot összelapítással is meg lehet semmisíteni, ha ezzel egyidejűleg a vállrész is roncsolódik.

2.7. Egyéb hatósági ellenőrzések

A Felügyelet hatósági jogkörében általános, gyártásközi és üzemi ellenőrzéseket végezhet.

2.7.1. Általános ellenőrzés

Az általános ellenőrzés kiterjed:

2.7.1.1. a palackok és az engedélyköteles szerelvények gyártásához, behozatalához, használatához, javításához, átalakításához és a töltéshez szükséges engedélyek meglétére,

2.7.1.2. az előírt vizsgálatok elvégzésének ellenőrzésére, valamint arra, hogy a palackoknak van-e érvényes felügyeleti ellenőrzésről, illetőleg időszakos biztonságtechnikai ellenőrzésről igazolása, és hogy a Szabályzatnak megfelelően üzemeltetik-e.

2.7.2. Gyártásközi ellenőrzés

A gyártásközi ellenőrzés kiterjed annak megállapítására, hogy:

2.7.2.1. a palack és a palackszelep vagy nyomáscsökkentő gyártása, javítása vagy átalakítása során az előírt vizsgálatokat elvégezték-e,

2.7.2.2. a vizsgálatok eredményének kiértékelése helyesen történt-e,

2.7.2.3 a vizsgálatok eredményeit a gyártás, javítás, átalakítás további folyamatában figyelembe vették-e.

2.7.3. Üzemi ellenőrzés

Az üzemi ellenőrzés arra terjed ki, hogy a palackok és szerelvényeik gyártásánál, javításánál, átalakításánál, töltésénél, üzemeltetésénél és kezelésénél a biztonsági előírásokat betartják-e.

2.7.4. Az általános, a gyártásközi és az üzemi ellenőrzések gyakorisága.

Általános, gyártásközi és üzemi ellenőrzésre esetenként, szűrőpróbaszerűen, előzetes bejelentés nélkül kerül sor.

3. Hatósági nyilvántartás, bejelentési kötelezettség

3.1. Hatósági nyilvántartás

3.1.1. A Felügyelet a kiadott engedélyek másodpéldányát az engedély lejártától számított 2 évig irattárában megőrzi.

3.1.2. A gyártóművi felügyeleti ellenőrzés igazolását, illetőleg a porózus töltőanyaggal első ízben vagy újonnan betöltött acetilén palack felügyeleti ellenőrzési igazolását, annak érvényességi idejéig őrzi meg a Felügyelet irattárában.

3.1.3. Az időszakos biztonságtechnikai ellenőrzésről készült nyilvántartási lapot a Felügyelet a következő időszakos ellenőrzés időpontjáig őrzi meg.

3.2. Bejelentési kötelezettség

A használó, illetőleg az üzembentartó köteles haladéktalanul a Felügyeletnek bejelenteni a palack robbanását, a biztonságos üzemeltethetőséget veszélyeztető sérülését, vagy a személyi sérülést okozó meghibásodást.

II. fejezet melléklete

**Nyilvántartási lap
a palackok időszakos biztonságtechnikai ellenőrzéséről**

Iktatószám:.....

Telephely:.....

Sorszám	Gyártási sorszám	Gyártási év	Tömeg (kg)		Úrtartalom (l)	Próba - nyomás (bar)	Porózus töltet megnevezése	Disszugáz palack kész tömege	Megjegyzés
			régi	új					

A nyilvántartási lap adatai a vizsgálatra előkészített palackok adataival megegyeznek.

Kelt: Kelt:
 a felügyelő aláírása a gazdálkodó szervezet képviselőjének aláírása

III. Fejezet

Általános műszaki előírások

1. Szerkezeti anyagok

1.1. A palack és a szerelvények gyártásához felhasznált szerkezeti anyag és a gáztöltet összeférhetősége

1.1.1. Palack olyan ötvözetlen acélból, ötvözött acélból, alumíniumból, alumíniumötvözetből, kompozit szerkezetből vagy egyéb olyan anyagból gyártható, amely a gáztöltettel nem lép vegyi reakcióba.

1.1.2. Palack szerelvénye csak olyan anyagból készíthető, amely a gáztöltettel nem lép vegyi reakcióba. A szelepnek ki kell elégítenie a vonatkozó szabványok előírásait.*

1.1.3. A palack és a szerelvények gyártásához felhasznált szerkezeti anyag és a gáztöltet összeférhetőségére vonatkozóan az ADR 2250 szélzetszám alatt előírtakat figyelembe kell venni. Az ADR 2250 szélzetszám alatt fel nem sorolt gáz betöltése akkor engedélyezhető, ha az engedélyt kérő vizsgálati eredményekkel igazolja a betölthető gáz összeférhetőségét a palack vagy a palack béléstest és szerelvények alapanyagával.

1.2. A palack és a szerelvények anyagának azonosítása, bizonylatolása.

A palack és a szerelvények gyártásához felhasznált szerkezeti anyagok gyártója köteles gondoskodni az anyagok azonosíthatóságáról, nyilvántartásáról, szakszerű, minden károsodást kizáró tárolásáról és kezeléséről. Csak ellenőrzött, megfelelő bizonylattal rendelkező szerkezeti anyag használható fel. A szerkezeti anyagok vizsgálati bizonylati feleljenek meg legalább az MSZ EN 10204 2.3. pontja előírásának.

2. Gyártási előírások

2.1. Általános előírások

2.1.1. A palack anyagában rétegesség, felületén repedés, hengerlési gyűrődés, felhólyagosodás nem lehet.

2.1.2. A gyártási eljárásból eredő kisebb mélyedések, karcolások, reves és szerszámnyomok megengedhetők, ha

- mélységük legfeljebb a falvastagság 5% -a, és
- az ép falvastagság nem kisebb, mint a névleges falvastagság; az éles bemetszést köszörüléssel vagy egyéb megmunkálással el lehet távolítani, de ebben az esetben sem lehet sehol a mért falvastagság a számított, szilárdságilag szükséges falvastagságnál kisebb.

A hibákat nem szabad feltöltő hegesztéssel javítani.

2.1.3. A palackváll és a fenék belső felületén alakításból eredő gyűrődések megengedettek, ha azok a számított falvastagságon felül vannak, és az átmenet nem éles.

2.1.4. Melegalakítással készült palackoknál előforduló, nem éles átmenetű alkotó irányú bordázódás megengedett, ha a magassága a falvastagság 5%-ánál nem nagyobb.

2.2. Szerkezeti kialakítás, kivitelezés

2.2.1. A palack köpeny hengeres részének a köralktól való eltérését (ovalitását), a következő összefüggéssel kell meghatározni:

$$O = \frac{2 \times (D_{\max} - D_{\min})}{D_{\max} + D_{\min}} \times 100 (\%),$$

ahol

- O a köpeny ovalitása (%),
- D_{\max} a legnagyobb külső átmérő a mért keresztmetszetben (mm),
- D_{\min} a legkisebb külső átmérő a mért keresztmetszetben (mm).

Az ovalításra vonatkozó követelményt a Szabályzat adott palackra vonatkozó fejezete írja elő.

2.2.2. Cseppfolyósított gázok palackjainak tényleges űrtartalma a számított űrtartalomnál nem lehet kisebb.

2.2.3. A megfelelő feszültségeloszlás érdekében a palackok falvastagságának — a hengeres rész és a fenék, illetőleg a váll között — az átmeneti övezet tartományában folyamatosan kell növekedni. A fenék és a váll alakja olyan legyen, hogy a palack megfelelő eredményt adjon a felszakítási és a váltakozó terhelésű vizsgálatoknál.

2.2.4. A palack nyakrészének kialakítása

2.2.4.1. A nyakrészt úgy kell kialakítani, hogy a szerelvények jól kezelhetők és szerelhetők legyenek.

2.2.4.2. A nyakrész kialakítása, szilárdsága és méretei tegyék lehetővé a nyakgyűrű biztonságos rögzítését, és a szelep többszöri cseréjét, a szelep becsavarási nyomatékának elviselését.

2.2.5. A talpgyűrű rögzítése

2.2.5.1. A 10 liter vagy nagyobb űrtartalmú palackot talpgyűrűvel kell ellátni, ha a palack függőleges helyzete a fenék alakjával vagy különleges tartozékkal nem biztosítható.

2.2.5.2. Ha a talpgyűrűt hegesztéssel erősítik fel, azt a hőkezelés előtt kell elvégezni. A meleg állapotban felhúzott, zsugorkötéssel rögzített talpgyűrűt hőkezelés után kell felszerelni oly módon, hogy a (rés)korrózió veszélye a legkisebb legyen.

2.2.5.3. A talpgyűrű támsíkja a palackfenék legmélyebb részénél legalább 10 mm-rel legyen feljebb.

2.2.5.4. Hegesztett palacknál a talpgyűrű felhegesztése nem fedheti a fenék körvarratát, és a két hegesztési varrat távolságának egymástól legalább 10 mm-re kell lennie.

* MSZ 132 és MSZ 5992

2.2.5.5. A talpgyűrű támsíkjának a palack tengelyvonára merőlegesnek kell lenni. A megengedett eltérés 1° .

2.2.5.6. A talpgyűrűnek kielégítő szilárdságúnak kell lenni, a korróziós károsodás veszélyének csökkentésére, a palackhoz hasonló tulajdonságú anyagból készüljön, kialakítása megfelelő állásbiztonságot adjon, és akadályozza meg a talpgyűrű és a palack között a nedvesség összegyűlését vagy behatolását.

2.2.6. Szerelvények

2.2.6.1. Palackszelep

a) A szelepnek minőségi bizonyítvánnyal* kell rendelkeznie.

b) A palackokra csak olyan szelepet szabad felszerelni, amely lehetővé teszi a biztonságos, szivárgásmentes töltést, ürítést és a palack bármely helyzetében a szivárgásmentes tárolást.

c) Oxigén és más oxidáló gáz tárolásra szolgáló palack szelepénél nem szabad olajszármazékú, illetőleg olajjal szennyezett tömítést alkalmazni.

d) A palacknak és szelepének kúpos menete feleljen meg a vonatkozó előírásoknak.** Becsavarás után a szelep és a palack ütköző lapjai nem érhetnek össze. A szelep tövében legalább kettő, de legfeljebb öt szabad menetnek kell maradni. A szelep becsavarási nyomatéka nem lehet nagyobb a palackgyártó által meghatározott értékénél.

e) A szelep kivezető csatlakozó menete feleljen meg a vonatkozó előírásoknak.***

2.2.6.2. Menetes záróanya, menetes záródugó

A gyűlékony, fojtó, mérgező és/vagy maró hatású gázok tárolására szolgáló palackok külső menetes csatlakozású szelepére menetes záróanyát, illetőleg belső menetes csatlakozású szelepére menetes záródugót kell szerelni.

2.2.7. Tartozékok

2.2.7.1. Szelepvédő elemek

A szelepeket a sérülések elleni védelemre megfelelő szerelvényekkel (pl. szelepvédő sapka, védőkosár) kell ellátni.

a) A palackokat a szállítás és tárolás idejére felcsavart szelepvédő sapkával kell ellátni, kivéve a b) bekezdésben felsoroltakat. A szelepvédő sapkán gázömlés esetére a gáz áteresztését lehetővé tevő nyílásokat kell kiképezni.

b) Nem kell védősapkával ellátni:

— a kézi és hordozható tűzoltó készülék hajtóanyag palackjait,

— a legfeljebb 10 liter űrtartalmú légző- és könnyűbűvár készülék palackjait,

— az olyan palackot, amelynél a szelepet fogantyúnak kiképzett védőkosár vagy védőburkolat védi,

— a legfeljebb 3 l űrtartalmú palackokat,

— a védett szeleppel ellátott palackokat,

— palackkötegek palackjait.

* MSZ EN 10204 2.3. pont szerinti.

** MSZ 132

*** MSZ 5992

2.2.7.2. Nyakgyűrű

Ha a palack nyakkiképzése szelepvédő sapka csatlakoztatására nem alkalmas, akkor a palack nyakára megfelelő kialakítású nyakgyűrű szilárd felerősítésével kell biztosítani a szelepvédő sapka megfelelő csatlakoztatását. A nyakgyűrű felerősítésének olyannak kell lenni, hogy a szükséges tengelyirányú erő legalább 10-szer akkora legyen, mint az üres palack tömege, és az elfordításához szükséges forgatónyomaték nagyobb legyen 100 N m-nél.

2.2.7.3. Drótháló, nemez alátét

Acetilén palack nyaknyílásába dróthálót és alá nemez alátétet kell felszerelni. A dróthálónak meg kell akadályoznia lángvisszacsapás esetén az égés továbbterjedését a palack felé. Ennek megfelelőségét a palack gyártójának, illetőleg a töltő vagy karbantartó gazdálkodó szervezetnek vizsgálati bizonylattal kell igazolnia.

2.2.8. A gázhordók és az azokra felszerelendő szerelvények és tartozékok tervezését és gyártását a vonatkozó szabványok,* valamint az ADR/RID előírások szerint kell végezni.

2.2.9. Ráhegesztett tartozékok

2.2.9.1. A fogantyúkat, védőkosarakat stb. úgy kell elkészíteni és a palacktestre hegeszteni, hogy ne léphessenek fel veszélyes feszültségcsúcsok, és ott a nedvesség ne gyűlhessen össze.

2.2.9.2. A talpgyűrű, fogantyú, védőkosár stb. más anyagból is készülhet, mint a palack anyaga, ha azzal a megfelelő szilárdság biztosított, és korróziós károsodás veszélyét nem idézi elő.

2.2.9.3. Adattáblát úgy kell rögzíteni a palackra, hogy az ne legyen levehető, és alatta ne alakulhasson ki korrózió.

2.3. Hegesztési előírások

A hegesztési előírásokat a vonatkozó fejezetek, illetőleg a vonatkozó szabványok tartalmazzák.

2.3.1. Palackot csak a 3/1998. (I. 12.) IKIM rendelet szerinti hatósági bizonyítvánnyal rendelkező gazdálkodó szervezet hegeszthet. Palackok hegesztését csak az MSZ EN 287 szerint érvényes, a Felügyelet által előírt többletkövetelménynek megfelelő minősítéssel rendelkező hegesztő végezheti.

2.3.2. A további előírásokat a vonatkozó fejezetek, illetőleg a vonatkozó szabványok tartalmazzák.

2.4. Hőkezelési előírások

Minden palackot hőkezelné kell. A hőkezelés módja az anyag minőségétől és a megmunkálási technológiától függ. A hegesztési varratokat helyileg hőkezelné nem szabad. A hőkezelési hőmérsékleteket és időtartamokat műszerrel mérni és regisztrálni kell, a diagramokat bizonylatként kell kezelni. A hőkezelésről naplót kell vezetni, amelyben fel

* MSZ 13822 és MSZ 13833

kell tüntetni az adagszámot és a kihozatali darabszámot. A hőkezelési naplót, valamint a diagramokat a Felügyelet képviselőjének a gyártóművi felügyeleti ellenőrzésnél be kell mutatni.

A hőkezelést követően a palackon hegesztéssel javítást végezni nem szabad. A hőkezelést igazoló megjelölést láthatóan, a méretezésnél alkalmazott folyáshatár érték után kell beütni a palackba.

A hőkezelés megjelölése:

- N normalizálás,
- T nemesítés,
- S feszültségcsökkentés.

3. Műszaki ellenőrző vizsgálatok

3.1. A palackok ellenőrző vizsgálatai

A palackgyártó köteles a 3.1.1—3.1.10. pontokban előírt vizsgálatok és ellenőrzések elvégzésére, illetőleg akkreditált vagy kijelölt vizsgáló szervezettel történő elvégzésére, acetilén palacknál a porózus töltőanyag gyártója a 3.1.11. pontban előírt vizsgálatok elvégzésére köteles.

3.1.1. Anyagvizsgálat.

3.1.2. Gyártásközi és végellenőrzés.

3.1.3. A palack külső és belső felületének vizuális ellenőrzése.

3.1.4. A palack falvastagságának roncsolásmentes vizsgálattal történő ellenőrzése.

3.1.5. A palacknyak szelepmenetének idomszerrel történő ellenőrzése.

3.1.6. A palack tara tömegének és űrtartalmának meghatározása, legalább 0,2% pontosságú mérlegen.

3.1.7. A megjelölések és színjelzés elhelyezése és megfelelőségének ellenőrzése.

3.1.8. Felszakítási vizsgálat.

3.1.9. Váltakozó terhelésű vizsgálat.

3.1.10. Nyomáspróba.

3.1.11. Acetilén palacknál a porózus töltőanyag vizsgálata.

3.2. A palackok ellenőrző vizsgálati elvégzésének módja és terjedelme

3.2.1. A 3.1. pontban előírtakat a vonatkozó fejezetek megfelelő pontjai szerint kell elvégezni.

3.2.2. Víznyomásos felszakítási vizsgálatnál maradó alakváltozás (a 0,4%-ot meghaladó térfogatnövekedés) a próbanyomás 1,3-szerese alatt nem következhet be.

3.2.3. A hidrogén töltetre gyártott palackokat keménységméréssel és roncsolásmentes hibakereső vizsgálattal (automatikus ultrahangos vizsgálat) is ellenőrizni kell. A palackok keménysége 280 ± 10 HB lehet.

3.3. A szelepvédő tartozékok ellenőrző vizsgálata

A palack szállítása és rakodása közben vagy leesésénél a szelepet a sérüléstől védő szerelvényeinek (védősapka, védőburkolat, védőkösár) a vizsgálatát új palacknál a palack gyártásánál kell végezni. Amennyiben a szelep beszerelése nem a gyártónál történik, a töltő gazdálkodó szervezet köteles a vizsgálatot elvégezni. Használt palackszelep védőszerelvényének felújításánál szintén a töltő gazdálkodó szervezet köteles elvégezni a vizsgálatot.

A szelepvédő tartozékok megfelelőségének ellenőrzésére a palackot a felszerelt szelepvédő tartozékokkal együtt ejtőpróbának kell alávetni:

— az ejtőpróbát úgy kell elvégezni, hogy a palackot a gáz töltetének megfelelő tömegű vízzel töltve 1,2 méter magasból szilárd (kő vagy beton) burkolatra kell leejteni oly módon, hogy a palack hossz tengelye a függőlegeshez viszonyítva 30° -ot zárjon be,

— az ejtőpróba sikeres, ha elvégzése után a palack szelepeén nincs sérülés,

— az ejtőpróba elvégzését és sikeres eredményét, a töltő gazdálkodó szervezet igazolja a Felügyelet részére.

3.4. A palackok, palackszelepek és nyomáscsökkentők javítása, átalakítása utáni ellenőrzés

Ezek a tevékenységek az alkatrészcsere és tömítés csere kivételével engedélykötelesek.

3.4.1. A palackok javításának terjedelme

A gázhordó kivételével a palackokon a nyakgyűrűcserén, a szelepcserén, a talpgyűrűcserén, továbbá alumíniumból és alumíniumötvözetből gyártott palackon a menetfelfúrásán kívül egyéb javítást, illetőleg átalakítást végezni nem szabad.

A palackszelepeken és nyomáscsökkentőkön alkatrészcsere lehet végezni, amely az eredeti típusnak, illetőleg a töltetnek megfelel.

3.4.2. A javítás, átalakítás utáni ellenőrzés módja

3.4.2.1. A palackon végzett javítás, átalakítás után biztonságtechnikai ellenőrzést végez a Felügyelet akkor is, ha az időszakos biztonságtechnikai ellenőrzésre előírt időpont még nem időszerű.

3.4.2.2. A javított, átalakított palackokat külön választva kell ellenőrzésre bocsátani.

3.4.2.3. A javítás, átalakítás utáni ellenőrzést a javítási, átalakítási engedélyben előírt módon kell elvégezni.

3.4.2.4. Talpgyűrűcserénél a töltő vagy karbantartó gazdálkodó szervezetnek bizonylatolni kell a palack talpgyűrűcsere előtti és utáni tömegét.

3.4.2.5. A szerelvények és tartozékok javításának megfelelőségét a töltő gazdálkodó szervezetnek kell ellenőrizni és bizonylatolni.

3.5. A palackok időszakos biztonságtechnikai ellenőrzésének módja, terjedelme és gyakorisága

3.5.1. Az időszakos biztonságtechnikai ellenőrzésének módját és terjedelmét a II. fejezet 2.2. pontjában rögzítettek szerint kell elvégezni.

3.5.2. A palackok időszakos biztonságtechnikai ellenőrzésének, illetőleg a nyomáspróbák elvégzésének gyakorisága: a gáztöltet figyelembevételével, a 3.5.3—3.5.5. pontokban lévő 1., 2. és 3. táblázatban megadott, illetőleg a 3.5.7. pontban megadott időközönként, és az ott előírt nagyságú próbanyomás értéken kell elvégezni a használt és a még érvényben lévő gyártási és biztonságtechnikai behozatali engedélyek alapján gyártott új palackokon, a hatályos ADR előírások szerint gyártott új palackok esetében az ADR/RID szerinti ellenőrzési periódusok érvényesek.

3.5.3. A sűrített gáztöltetre vonatkozó adatok és az ilyen töltetű palackokra vonatkozó előírások.

A leggyakrabban előforduló sűrített gázok megnevezését, valamint a sűrített gáztöltetek engedélyezett legnagyobb töltettségét (kg/l, töltési fok) vagy töltetnyomását (bar, a táblázatban külön jelölve) és az ilyen töltetű palackok időszakos biztonságtechnikai ellenőrzésének periódusait, továbbá a próbanyomás értékét az 1. táblázat tartalmazza.

3.5.3.1. Sűrített gázok tölthető palackba, gázhordóba és palackkötegbe, kivéve az 1045, 1660, 1911, 2190 és 2198 UN számú gázokat, amelyek gázhordóba nem tölthetők.

3.5.3.2. Sűrített gázoknál a próbanyomás nagysága — ahol a táblázat számszerű értéket nem jelöl — a 15 °C hőmérséklethez tartozó töltetnyomás 1,5-szeres értéke.

3.5.4. A cseppfolyósított gáztöltetre vonatkozó adatok és az ilyen töltetű palackokra vonatkozó előírások.

A leggyakrabban előforduló cseppfolyósított gázok megnevezését, valamint a cseppfolyósított gáztöltetek engedélyezett legnagyobb töltettségét (kg/l), és az ilyen töltetű palackok időszakos biztonságtechnikai ellenőrzésének periódusait, továbbá a próbanyomás értékét a 2. táblázat tartalmazza.

Cseppfolyósított gázok tölthető palackba, gázhordóba és palackkötegbe, kivéve az 1069, 2188, 2196, 2199 és 2202 UN számú gázokat, melyek gázhordóba nem tölthetők.

3.5.5. A nyomás alatt oldott gáztöltetre vonatkozó adatok és az ilyen töltetű palackokra vonatkozó előírások.

A leggyakrabban előforduló nyomás alatt oldott gázok megnevezését, valamint a nyomás alatt oldott gáztöltetek engedélyezett legnagyobb töltettségét (kg/l) vagy töltetnyomását (bar), és az ilyen töltetű palackok időszakos biztonságtechnikai ellenőrzésének periódusait, továbbá a próbanyomás értékét a 3. táblázat tartalmazza.

A nyomás alatt oldott gázok tölthető palackba és palackkötegbe, a vízben oldott ammónia gázhordóba is, az acetilén nem tölthető gázhordóba.

3.5.6. A felsorolt gáztöltetek veszélyes tulajdonságainak jelölése

A 3.5.3., 3.5.4. és 3.5.5. pontokban lévő 1., 2. és 3. táblázatokban a különböző gázok — az ADR/RID előírások szerint — csoportokba vannak besorolva. E gázok veszélyes tulajdonságait jelölő csoportok értelmezése a következő:

A	fojtó,
O	gyújtó hatású,
F	gyúlékony,
TF	mérgező, gyúlékony,
TC	mérgező, maró,
TO	mérgező, gyújtó hatású,
TFC	mérgező, gyúlékony, maró,
TOC	mérgező, gyújtó hatású, maró.

3.5.7. Az 1—3. táblázatokban megadott értéktől eltérően, a nagy tisztaságú (tisztaság > 99,99%) nemesgázok, CH₄ és N₂, valamint ezek keverékei tárolására szolgáló palackokat, 10 évenként kell időszakos biztonságtechnikai ellenőrzésnek alávetni.

3.5.8. Egyéb előírások

Az 1., 2. és 3. táblázatban felsorolt gázok palackjaira, valamint az ezekben a táblázatokban nem szereplő gázok palackjaira is be kell tartani az ADR 2250 szelvétszámának előírásait.

I. táblázat

		A gáz			Eng. töltet-tömeg (kg/l) vagy töltetnyomás (bar) (jelölve)	Időszakos biztonságtechnikai ellenőrzés	
ADR csoportja	UN száma	megnevezése	vegyjele		próba - nyomáson (bar)	periódusa (év)	
A	1002	levegő, sűrített	—				5
	1006	argon, sűrített	Ar				5
	1046	hélium, sűrített	He				5
	1056	kripton, sűrített	Kr				5
	1065	neon, sűrített	Ne				5
	1066	nitrogén, sűrített	N ₂				5
	1979	nemesgáz keverék, sűrített	—				5
	1980	nemesgázok és oxigén keveréke, sűrített	—				5
	1981	nemesgázok és nitrogén keveréke, sűrített	—				5
	1982	tetrafluor-metán, sűrített (R 14 hűtőgáz)	CF ₄	0,62	200		5
				0,94	300		5
	2036	xenon, sűrített	Xe	1,24	130		5
2193	hexafluor-etán, sűrített (R 116 hűtőgáz)	C ₂ F ₆	1,10	200		5	
O	1014	oxigén és szén-dioxid keveréke, sűrített	O ₂ és CO ₂				5
	1072	oxigén, sűrített	O ₂				5
F	1049	hidrogén, sűrített	H ₂				5
	1957	deutérium, sűrített	D ₃				5
	1962	etilén, sűrített	C ₂ H ₄	0,34	225		5
				0,37	300		5
	1971	metán, sűrített vagy földgáz sűrített magas metántartalommal	CH ₄				5
	2034	hidrogén és metán keveréke, sűrített	H ₂ és CH ₄				5
2203	szilícium-hidrogén, sűrített (szilán)	SiH ₄	0,32	225		5	
			0,41	250		5	
T	1612	hexaetil-tetrafoszfát és sűrített gáz keveréke	—				5
TF	1016	szén-monoxid, sűrített	CO				2
	1023	városi gáz, sűrített	—				5
	1071	krakkgáz, sűrített	—				5
	1911	diborán, sűrített	B ₂ H ₆	0,072	250		5
	2600	szén-monoxid és hidrogén keveréke, sűrített (szintézis gáz, vízgáz, Fischer—Tropsch gáz)	CO és H ₂				2
TC	1008	bór-trifluorid, sűrített	BF ₃	0,715	225		2
				0,86	300		2
	1859	szilícium-tetrafluorid, sűrített	SiF ₄	0,74	200		2
				1,1	300		2
	2198	foszfor-pentafluorid, sűrített	PF ₅	0,9	200		2
2417	karbonil-fluorid, sűrített	COF ₂	1,34	300		2	
			0,47	200		2	
			0,7	300		2	
TO	2451	nitrogén-trifluorid, sűrített	NF ₃	0,5	200		5
				0,75	300		5
TOC	1045	fluor, sűrített	F ₂	28 (bar)	200		2
	1660	nitrogén-monoxid, sűrített	NO				2
	2190	oxigén-difluorid, sűrített	OF ₂	28 (bar)	200		2

2. táblázat

		A gáz		Eng. töltet-tömeg (kg/l)	Időszakos biztonságtechnikai ellenőrzés			
ADR csoportja	UN száma	megnevezése	vegyjele		próba - nyomáson (bar)	periódusa (év)		
A	1009	bróm-trifluor-metán (R 13 B 1 hűtőgáz)	CBrF ₃	1,33 1,44 1,60	42 120 250	5		
	1013	szén-dioxid	CO ₂	0,66 0,75	190 250	5		
	1018	klór-difluor-metán (R 22 hűtőgáz)	CHClF ₂	1,03	29	10		
	1020	klór-pentafluor-etán (R 115 hűtőgáz)	CClF ₃ -CF ₂	1,08	25	10		
	1022	klór-trifluor-metán (R 13 hűtőgáz)	CClF ₃	0,83 0,90 1,04 1,10	100 120 190 250	5		
	1028	diklór-difluor-metán (R 12 hűtőgáz)	CCl ₂ F ₂	1,15	18	10		
	1029	diklór-fluor-metán (R 21 hűtőgáz)	CHCl ₂ F	1,23	10	10		
	1080	kén-hexafluorid	SF ₆	1,04 1,33 1,37	70 140 160	5		
	1858	hexafluor-propilén (R 1216 hűtőgáz)	CF ₃ =CF-CF ₂	1,11	22	10		
	1958	1,2-diklór-1,1,2,2-tetrafluor-etán (R 114 hűtőgáz)	ClF ₂ C-CClF ₂	1,30	10	10		
	1973	klór-difluor-metán és klór-pentafluor-etán keveréke, állandó forrásponttal, kb. 49% klór-difluor-metán tartalommal (R 502 hűtőgáz)	CHClF ₂ CClF ₃ -CH ₂	1,05	31	10		
	1983	1-klór-2,2,2-trifluor-etán (R 133a hűtőgáz)	F ₃ C-CH ₂ Cl ₂	1,18	10	10		
	1984	trifluor-metán (R 23 hűtőgáz)	CHF ₃	0,87 0,95	190 250	5		
	2599	klór-trifluor-metán és trifluor-metán azeotróp keveréke, kb. 60% klór-trifluor-metán tartalommal (R 503 hűtőgáz)	CClF ₃ CHF ₃	0,11 0,20 0,66	31 42 100	10		
	2602	diklór-difluor-metán és 1,1 difluor-etán azeotróp keveréke, kb. 74% diklór-difluor-metán tartalommal (R 500 hűtőgáz)	CCl ₂ F ₂ CH ₃ -CHF ₂	1,01	22	10		
	O	1070	dinitrogén-oxid	N ₂ O	0,68 0,74 0,75	185 225 250	5	
		F	1010	1,3-butadién, stabilizált	H ₂ C=CH- CH=CH ₂	0,55	10	5
			1011	bután	C ₄ H ₁₀	0,51	10	5*
	1012		1-butén	CH ₂ =CH- CH ₂ -CH ₃	0,53	10	10	
	1027		ciklopropán	CH ₂ -CH ₂ CH ₂	0,53	20	10	
1030	1,1-difluor-etán (R 152a hűtőgáz)		CH ₃ CHF ₂	0,79	18	10		
1032	dimetil-amin, vízmentes		(CH ₃) ₂ NH	0,59	10	5		
1033	dimetil-éter		CH ₃ -O-CH ₃	0,58	18	5		
1035	etán		C ₂ H ₆	0,25 0,29 0,39	95 120 300	5 5 5		
1036	etil-amin		C ₂ H ₅ -NH ₂	0,61	10	5		
1037	etil-klorid		C ₂ H ₅ -Cl	0,80	10	10		
1041	etilén-oxid és szén-dioxid keveréke, 9%-nál több, de legfeljebb 87% etilén-oxid tartalommal			0,66 0,75	190 250	5		
1061	metil-amin, vízmentes		CH ₃ -NH ₂	0,58	13	5		
1063	metil-klorid (R 40 hűtőgáz)		CH ₃ Cl	0,81	17	5		

		A gáz		Eng. töltet-tömeg (kg/l)	Időszakos biztonságtechnikai ellenőrzés	
ADR csoportja	UN száma	megnevezése	vegyjele		próba - nyomáson (bar)	periódusa (év)
	1077	propilén (propán)	CH ₃ =CH-CH ₂	0,43	30	10
	1083	trimetil-amin, vízmentes	(CH ₃) ₃ N	0,56	10	5
	1085	vinil-bromid, stabilizált	CH ₂ =CH-Br	1,37	10	5
	1086	vinil-klorid, stabilizált	CH ₂ =CH-Cl	0,81	12	5
	1087	vinil-metil-éter, stabilizált	CH ₂ =CH-O-CH ₃	0,67	10	5
	1860	vinil-fluorid, stabilizált	CH ₂ =CHF	0,64	250	5
	1959	1,1-difluor-etilén (R 1132a hűtőgáz)	CH ₂ =CF ₂	0,77	250	5
	1965	szénhidrogén-gáz (propán-bután) keverék, cseppfolyósított				
		A gázkeverék (bután)		0,50	10	5*
		AO gázkeverék (bután)		0,47	15	
		A1 gázkeverék		0,46	20	
		B gázkeverék		0,43	25	
		C gázkeverék (propán)		0,42	30	
	1969	izobután	(CH ₂) ₃ CH	0,49	10	5*
	1978	propán	C ₃ H ₈	0,42	25	5*
	2035	1,1,1-trifluor-etán (R 143a hűtőgáz)	CF ₃ CH ₃	0,75	35	5
T	1062	metil-bromid (bróm-metán)	CH ₃ Br	1,51	10	10
	2191	szulfuril-fluorid	SO ₂ F ₂	1,10	50	2
TF	1026	dicián	NC-CN	0,70	100	5
	1040	etilén-oxid	CH ₂ =CH ₂ -O	0,78	15	5
	1053	hidrogén-szulfid (kén-hidrogén)	H ₂ S	0,67	55	2
	1064	metil-merkaptán	CH ₃ -SH	0,78	10	10
	1082	klór-trifluor-etilén, stabilizált	CClF=CF ₂	1,13	19	10
	2188	arzin	AsH ₃	1,10	42	10
	2199	foszfin	PH ₃	0,30	225	5
	2202	hidrogén-szelenid, vízmentes	H ₂ Se	1,60	31	10
	3300	etilén-oxid és szén-dioxid keveréke, 87%-nál nagyobb etilén-oxid tartalommal	—	0,73	28	5
TC	1005	ammónia, vízmentes	NH ₃	0,53	33	5
	1017	klór	Cl ₂	1,25	22	2
	1048	hidrogén-bromid, vízmentes	HBr	1,54	60	2
	1050	hidrogén-klorid, vízmentes	HCl	0,30	100	2
				0,56	120	
				0,67	150	
				0,74	200	
	1069	nitrozil-klorid	NOCl	1,10	13	2
	1076	foszgén (szén-oxi-klorid)	COCl ₂	1,23	20	2
	1079	kén-dioxid	SO ₂	1,23	14	2
	1741	bór-triklorid	BCl ₃	1,19	10	2
	2196	wolfram-hexafluorid	WF ₆	2,70	10	2
TFC	2189	diklór-szilán	SiH ₂ Cl ₂	0,90	10	10
TOC	1067	dinitrogén-tetraoxid	N ₂ O ₄	1,30	10	2
	1749	klór-trifluorid	ClF ₃	1,40	30	2

* Az első vizsgálat időpontjától számított 10 év elteltékor kell az első időszakos biztonságtechnikai ellenőrzést elvégezni.

3. táblázat

A gáz				Eng. töltet-tömeg (kg/l) vagy töltetnyomás (bar) (jelölve)	Időszakos biztonságtechnikai ellenőrzés	
ADR csoportja	UN száma	megnevezése	vegyjele		próba - nyomáson (bar)	periódusa (év)
A	2073	Vízben oldott ammónia 35 tf.% felett max. 40 tf.% ammónia-tartalommal	NH ₃	0,80	10	5
		40 tf.% felett max. 50 tf.% ammónia-tartalommal	NH ₃	0,77	12	5
F	1001	Acetilén, oldott* (korábban: disszugáz)	C ₂ H ₂	19 (bar)	60	**

* Az oldószer és a betöltött acetilén tömege feleljen meg a porózus anyagra vonatkozó előírásnak.

** A gápalack időszakos biztonságtechnikai ellenőrzések ideje a porózus anyagra érvényes előírás szerint, de legfeljebb 5 év.

4. Palack töltése, kezelése, tárolása, szállítása

4.1. Töltés előtti ellenőrzés

4.1.1. Töltés előtt ellenőrizni kell a palack állapotát, szerelvényeit, tartozékait megjelöléseit. Ha a palack további használatra alkalmatlanná vált, azt selejtezni kell.

4.1.2. Az acetilén palacknál

4.1.2.1. a tömeget (tara tömeg) mérlegeléssel ellenőrizni kell; tömeghiány esetén annak okát meg kell állapítani, és ha az az oldószer mennyiségi hiányából adódik, akkor fel kell tölteni oldószerrel a megfelelő tara tömegre,

4.1.2.2. az oldószer kielégítő mennyiségű, ha a tömege, az elnyelt acetilén tömege nélkül, legfeljebb 5%-kal kevesebb a palackra engedélyezett értéknél.

4.2. Töltés

4.2.1. A palackba csak a Felügyelet által kiadott engedélyben megnevezett, és a palackon maradandóan megjelölt gáz tölthető.

4.2.2. Csak a hibátlan állapotú palack tölthető meg, és csak a gyártóművi felügyeleti ellenőrzést — illetőleg az időszakos biztonságtechnikai ellenőrzés időpontját — követő következő időszakos biztonságtechnikai ellenőrzés időpontjáig (3.5.2—3.5.5. pont, illetőleg a 3.5.7. pont szerint). Ha a beütött vizsgálati időpont és a felügyeleti ellenőrzést igazoló bélyegző nem olvasható, illetőleg nem azonosítható, akkor a palackot nem szabad megtölteni.

4.2.3. Sűrített gáz betöltése

4.2.3.1. Sűrített gázt úgy kell betölteni, hogy a töltés befejezése után a palackban a nyomás +15 °C hőmérsékleten ne legyen nagyobb az engedélyezési nyomásnál.

4.2.3.2. A betöltendő oxigén legfeljebb 3 térfogatszázalékban tartalmazhat hidrogént, a betöltendő hidrogén legfeljebb 2 térfogatszázalékban tartalmazhat oxigént.

4.2.3.3. Fluor gázból legfeljebb 5 kg tölthető be egy palackba.

4.2.4. Cseppfolyósított gáz betöltése

4.2.4.1. Cseppfolyósított gáz, valamint nyomás alatt oldott ammónia tárolására szolgáló palackot legalább 0,2% pontosságú, naponként hiteles súllyal ellenőrzött mérlegen szabad tölteni, illetőleg ellenőrizni.

4.2.4.2. A palack olyan cseppfolyósított gázzal

a) amelynek kritikus hőmérséklete 70 °C alatt van, csak annyira tölthető meg, hogy 65 °C gázhőmérsékleten a nyomás ne haladja meg a próbanyomás értékét,

b) amelynek kritikus hőmérséklete 70 °C vagy annál magasabb, annyira tölthető meg, hogy az úrtartalom literenkénti engedélyezett legnagyobb töltet-tömege a folyadékfázis 50 °C-hoz tartozó sűrűségének 0,95-szöröse lehet, és a gőzfázisnak 60 °C alatt nem szabad eltűnni; a próbanyomás értéke legalább a cseppfolyós töltet 70 °C-on kialakuló nyomásánál 1 bar-ral kevesebb legyen.

4.2.4.3. Túltöltés esetén a többletgázt a palackból vissza kell fejteni a biztonsági követelmények betartásával.

4.2.4.4. Az 1986. június 1-je előtt gyártott, 250 bar-nál kisebb próbanyomásra és 0,75 kg/l töltet-tömegre engedélyezett széndioxid töltetű palackok csak hasadótárcsás szeleppel szerelhetők fel — a hasadótárcsa névleges nyitónyomásának a palack próbanyomásával azonos értéknek kell lenni — és ezeket a palackokat csak belföldi forgalomban szabad használni!

4.2.5. Acetilén palack töltése

Az acetilén palackot úgy kell megtölteni, hogy a töltés befejezése után 8 óra elteltével, 15 °C-on, a palackban a nyomás ne legyen nagyobb az engedélyezett nyomásnál.

4.2.6. A gáz átfejtése egyik palackból a másikba töltésnek minősül, azt csak töltő gazdálkodó szervezet végezheti.

4.3. A palackok kezelése, tárolása, szállítása

Cseppfolyósított szénhidrogén gázokkal és keverékekkel töltött palackok kezelésére, tárolására és szállítására a

Gáz- és Olajipari Műszaki Biztonsági Szabályzat, valamint az ADR/RID előírások, más töltetű palackokra a vonatkozó szabvány,* valamint az ADR/RID előírások érvényesek.

4.4. A palack kezelési, használati útmutatója

A palack töltőjének a mérgező, maró és/vagy cseppfolyósított gáz töltetű palackokat el kell látnia kezelési használati útmutatóval. Az útmutató öntapadós címke vagy nyomtatvány is lehet.

5. A palackkötegek

A palackkötegekbe csak a gyártóművi vagy első töltés előtti felügyeleti ellenőrzésnél, illetőleg az időszakos biztonságtechnikai ellenőrzésnél megfelelőnek minősített palackokat szabad beépíteni.

A palackkötegek palackjainál is be kell tartani az előírások szerinti időszakos biztonságtechnikai ellenőrzés periódusait (lásd 3.5.2—3.5.5. és a 3.5.7. pontokban leírtak szerint).

Acetilén palackkötegekbe csak azonos gyártási idejű, töltő masszájú és töltőnyomású palackok építhetők be. Az acetilén palackköteg gyújtócsöveit 300 bar próbanyomáson kell vizsgálni.

A palackkötegekre érvényes egyéb követelményeket az ADR/RID előírások rögzítik.

IV. Fejezet

Acélból készült, varrat nélküli palackok előírásai

A Szabályzatnak ez a fejezete a varrat nélküli egy- vagy kétnyakú acélpalackokra vonatkozik. Az ilyen palackok legalább 0,22 és legfeljebb 150 liter űrtartalmúak, ismételten megtölthetők, és sűrített, cseppfolyósított vagy nyomás alatt oldott gázok tárolására és szállítására alkalmasak.

Ez a fejezet nem vonatkozik az ausztenites acélokból készült palackokra, valamint azokra a palackokra, amelyek fenéklezárása hozaganyaggal történik.

1. Jelölések és fogalommeghatározások

1.1. Jelölések:

- P_h a vizsgálati túlnyomás a víznyomáspróbánál (bar),
- P_r a palack mért felszakítási túlnyomása (bar),
- P_{rt} a számított elméleti felszakítási túlnyomás (bar),
- R_e a folyáshatár értéke az 1.2. pont szerint, amelyet a nyomástartó részek méretezéséhez használnak (N/mm^2),
- R_{el} a palackgyártó által szavatolt alsó folyáshatár legkisebb értéke (N/mm^2),

* MSZ 6292

- R_{eH} a palackgyártó által szavatolt felső folyáshatár legkisebb értéke (N/mm^2),
- $R_{po,2}$ a palackgyártó által szavatolt egyezményes, 0,2%-os folyáshatár (N/mm^2), az a feszültség, amely az eredeti mérőhossz nem arányos 0,2% -os nyúlásának felel meg,
- R_m a palackgyártó által szavatolt szakítószilárdság legkisebb értéke (N/mm^2),
- R_{mt} a tényleges szakítószilárdság (N/mm^2),
- a a hengeres köpenyszámított falvastagsága (mm),
- D a palack névleges külső átmérője (mm),
- d a hajlítóvizsgálathoz használt tüske átmérője (mm).

1.2. Folyáshatár:

- ha az acélnek nincs alsó és felső folyáshatára, akkor az egyezményes folyáshatár $R_{po,2}$ legkisebb értéke,
- ha az acélnek van alsó és felső folyáshatára, akkor a következő értékek lehetnek: $0,92 \times R_{eH}$, R_{eL} vagy $R_{po,2}$.

1.3. Felszakítási túlnyomás:

az a legnagyobb nyomás, amely a felszakítási vizsgálatnál a palackban keletkezik, miközben a palack anyagában képlékeny instabilitás lép fel.

1.4. Normalizáló hőkezelés:

a kész palack olyan hőkezelése, ahol a palackot egyenletesen az acél felső átalakulási pontja (A_{C3}) fölötti hőmérsékletre hevítik, majd nyugvó levegőn hűtik le*; ha a normalizálás után további felmelegítés szükséges (pl. festéshez), a hőmérsékletnek az acél alsó átalakulási pontja (A_{C1}) alatt kell lenni.

1.5. Nemesítés:

a kész palack olyan hőkezelése, ahol a palackot egyenletesen az acél felső átalakulási pontja (A_{C3}) fölötti hőmérsékletre hevítik, és ezt követően olyan sebességgel hűtik le, amely nem nagyobb, mint a $20^\circ C$ -os hőmérsékletű vízben történő lehűtéssel elérhető sebesség 80%-a; ezután a palackot az acél alsó átalakulási pontja (A_{C1}) alatti hőmérsékletre kell melegíteni; a hőkezelést oly módon kell elvégezni, hogy a palackban ne keletkezzenek repedések; az adalékok nélküli vízben való edzés nem megengedett.

2. Műszaki előírások

2.1. Alkalmazható acélok, hőkezelések

2.1.1. Az acélból gyártott palack jellemzőit meg kell adni az acélgártás módjának, az alapanyag vegyi összetételének, a kész palack hőkezelési állapotának, valamint mechanikai tulajdonságainak megadásával, illetőleg a következőkben előírt feltételekkel kell készíteni a palackokat. (Ezen adatok megváltoztatása a típusengedély szempontjából az acélminőség megváltoztatásának minősül.)

* MSZ EN 10052 szerint.

2.1.1.1. Gyártási mód

Az alkalmazott acélgyártási eljárást (pl. Siemens—Martin, oxigén konverteres, elektromos), valamint a dezoxidáló módszert meg kell adni.

2.1.1.2. A felhasznált acélnak csillapítottnak és öregecsállónak kell lenni.

2.1.1.3. Vegyi összetétel

A vegyi összetételre vonatkozó adatoknak legalább a következőket kell tartalmazniuk:

- a legnagyobb kén- és foszfortartalom,
- szén-, mangán- és szilíciumtartalom,
- króm-, nikkel-, molibdén- és vanádiumtartalom, ha ezeket az elemeket ötvözőelemként használják.

A kén, foszfor, valamint a szén, mangán, szilícium, továbbá a króm, nikkel, molibdén és vanádium tartalmat olyan pontossággal kell megadni, hogy a legnagyobb és a legkisebb értékek különbsége a mindenkori olvadátkban a következő értékeket ne lépje túl tömegszázalékban:

— kén és foszfor: egyenként legfeljebb 0,035%, összes legfeljebb 0,06%,

— szén: 0,06%, a 0,30% -nál kisebb összes ötvözőelem-tartalom esetén; 0,07%, a 0,30% vagy ennél nagyobb összes ötvözőelem-tartalom esetén,

— mangán és szilícium: 0,30%,

— króm: 0,30%, az 1,5% -nál kisebb összes ötvözőelem-tartalom esetén; 0,50%, az 1,5% vagy annál nagyobb összes ötvözőelem-tartalom esetén,

— nikkel: 0,40%,

— molibdén: 0,15%,

— vanádium: 0,10%.

A kész palack kén, illetőleg foszfor tartalma egyenként legfeljebb 0,04%-ot érhet el, és ezek összege nem haladhatja meg a 0,07%-ot.

2.1.1.4. Hőkezelés

A palackot — elkészítése után — hőkezelésnek kell alávetni, amely vagy normalizálás (ezt további felmelegítés is követheti) vagy nemesítés.

A hőkezelési eljárást a hőmérsékletnek, a hőtartás időtartamának és a hűtőközeg tulajdonságának megadásával kell meghatározni.

Az alkalmazandó hőkezelések hőmérsékletét 35 °C-os tartománnyal kell megadni.

2.1.2. Akkreditált vizsgáló szervezetnek kell végezni a vegyelemzést, annak megállapítására, hogy a kén- és foszfortartalom a 2.1.1.3. pontban, a kész palackra vonatkozó előírásoknak megfelel-e. Az elemzésekhez a próbatestet vagy a palackgyártóhoz szállított félkész termékből vagy a kész palackból kell kivenni. Utóbbi esetben a próbatestet a 3.1. pont szerinti mechanikai vizsgálatokhoz, vagy a 3.2. pont szerinti felszakítási vizsgálatokhoz kiválasztott palackokból is ki lehet vágni.

2.2. A nyomástartó részek méretezése

2.2.1. A palackok hengeres köpenye falvastagságának legalább a következő összefüggéssel számított értékek közül a legnagyobbak kell lennie:

a)

$$a = \frac{P_h \times D}{\frac{20 \times R}{4/3} + P_h} \text{ (mm)},$$

ahol R a következő két érték közül a kisebb:

— R_e ,

— $0,75 \times R_m$ normalizált, vagy normalizált és megerecsztett palackokra; $0,85 \times R_m$ nemesített palackokra;

b)

$$a = \frac{D}{250} + 1 \text{ (mm)};$$

c) $a = 1,5 \text{ mm}$.

2.2.2. A kovácsolással kialakított domború (konvex) palack fenekek falvastagsága a kész fenék közepén legalább $1,5 \times$ a nagyságú legyen.

2.2.3. A homorú (konkáv) palack fenekek vastagsága legalább $2 \times$ a legyen azon az átmérőn belül, amelyen a palack áll.

2.2.4. A megfelelő feszültségeloszlás érdekében a palackok falvastagságának — a hengeres rész és a fenék között — az átmeneti övezet tartományában folyamatosan kell növekedni.

2.3. Szerkezeti kialakítás, kivitelezés

A Szabályzat III. fejezetének 2. pontjában előírt követelményeket figyelembe kell venni.

2.3.1. Megfelelő ellenőrzéssel gondoskodni kell arról, hogy a palackok gyártásához felhasznált termékek és alkatrészek mentesek legyenek olyan hibáktól, amelyek csökkenthetik a palackok biztonságos használatát.

2.3.2. A gyártás során a gyártónak minden palack falvastagságának mérésével, valamint külső és belső felület állapotának szemrevételezésével ellenőrizni kell:

— a falvastagság egyetlen helyen sem lehet kisebb a rajzon előírtánál,

— a palack külső és belső felülete legyen mentes az olyan hibáktól, amelyek a biztonságot veszélyeztetnék.

2.3.3. A köpeny hengeres részének a köralkattól való eltérése (ovalitása), azaz a legnagyobb és a legkisebb külső átmérő közötti különbség ugyanabban a keresztmetszetben, nem lehet nagyobb a közepek átmérő 1,5%-ánál.

A palack hengeres része alkotóinak eltérése az egyenes-től — a hosszára vonatkoztatva — méterenként legfeljebb 3 mm lehet.

3. Vizsgálatok

A típusvizsgálat és a gyártóművi vizsgálat elvégzésének módja.

A vizsgálatokhoz szükséges palackok (próbapalackok) darabszámát a típusvizsgálat (4. pont), illetőleg a gyártóművi felügyeleti ellenőrzés (5. pont) szerint kell meghatározni. Minden vizsgálatra kiválasztott palacknak azonosíthatónak kell lenni vizsgálati tétel szerint.

3.1. Mechanikai vizsgálatok

3.1.1. Általános előírások

3.1.1.1. A mechanikai vizsgálatokat a következő szabványok szerint kell elvégezni:

— MSZ EN 10002—1 Fémek. Szakítóvizsgálat. 1. rész: Vizsgálat szobahőmérsékleten,

— MSZ EN 10045—1 Fémek Charpy-féle ütővizsgálata. 1. rész: Vizsgálati eljárás,

— MSZ ISO 7438 Fémek hajlítóvizsgálata,

— MSZ 105—9 Fémek mechanikai vizsgálata. Keménységmérés Brinell szerint.

3.1.1.2. A palack anyaga mechanikai tulajdonságainak ellenőrzésére az összes vizsgálatot a kész palackból kivett próbatesten kell elvégezni.

3.1.1.3. Minden próbapalackon a következő vizsgálatokat kell elvégezni:

— 1 db szakítóvizsgálatot hosszirányban kivett próbatesten,

— 4 db hajlítóvizsgálatot keresztirányban kivett próbatesten,

— 3 db ütővizsgálatot keresztirányban kivett próbatesten, ha a falvastagság megengedi, hogy legalább 5 mm szélességű próbatesteket munkáljanak ki; ha a falvastagság és/vagy a palackátmérő nem teszi lehetővé, akkor hosszirányban is ki lehet munkálni az ütővizsgálathoz a próbatesteket.

3.1.2. Szakítóvizsgálat

3.1.2.1. A szakítóvizsgálat feleljen meg a következőknek:

— az MSZ EN 10002—1 előírásainak,

— a szakítópróbatest vastagságától függetlenül a próbatest szélessége 12,5 mm, és az eredeti jeltávolság hosszúsága 50 mm legyen.

3.1.2.2. A szakítópróbatestnek azt a két felületét, amely a palack belső és külső felületének felel meg, nem szabad megmunkálni.

3.1.2.3. A százalékban kifejezett szakadási nyúlás nem lehet kisebb, mint

$$\frac{25 \times 10^3}{2 \times R_{mt}}$$

A szakadási nyúlás nem lehet kevesebb, mint

— 14%, ha a vizsgálatot 3 mm vagy ennél vastagabb próbatesten, illetőleg

— 11%, ha a vizsgálatot 3 mm-nél vékonyabb próbatesten végzik.

3.1.2.4. A szakítószilárdságnak legalább a gyártó által szavatolt értéknek kell lenni. A szakítóvizsgálatnál meghatározott folyáshatár értéknek legalább a méretezéséhez alkalmazott R_e értéknek kell lenni. A felső folyáshatárt a feszültség—nyúlás diagrammal, vagy más, egyenértékű módszerrel kell meghatározni. A folyáshatárra meghatározott értéknek az anyagtól függően nagyobbak kell lenni, mint $0,92 \times R_{eH}$, R_{eL} vagy $R_{p0,2}$.

3.1.3. Hajlítóvizsgálat

3.1.3.1. A hajlítóvizsgálatot olyan próbatesteken kell elvégezni, amelyeket a palackból kivágott 25 mm szélességű gyűrűnek egyenlő hosszúságú darabokra való szétvágásával lehet kapni. A próbatesteknek csak a széleit szabad megmunkálni. Az élek legfeljebb 1/10-ed próbatest vastagságú sugárral lekerekíthetők, vagy 45°-os szögben leélezhetők. A hajlítópróbatesteknek azt a két oldalát, amely a palack külső és belső felületének felel meg, nem szabad megmunkálni.

3.1.3.2. A hajlítóvizsgálatot „d” átmérőjű tuskével és két olyan hengerrel kell végezni, amelyek egymástól $d+3 \times a$ távolságra vannak (IV. fejezet 1. melléklet). A vizsgálat során a gyűrűből készült próbatest belső felületének kell a tuskén felfeküdni.

3.1.3.3. A hajlítópróbatesten a tüske körüli hajlításkor nem léphetnek fel repedések, ha a hajlítópróbatest két belső oldala közötti távolság nem nagyobb, mint a tüske átmérője.

3.1.3.4. A tüske átmérőjének és a próbatest vastagságának aránya (n) nem lépheti túl az 1. táblázat értékeit:

1. táblázat

Tényleges szakítószilárdság R_{mt} (N/mm ²)	n szám értékei
440-ig	2
440 felett, 520-ig	3
520 felett, 600-ig	4
600 felett, 700-ig	5
700 felett, 800-ig	6
800 felett, 900-ig	7
900 felett	8

3.1.4. Ütővizsgálat

3.1.4.1. Az ütővizsgálatot az MSZ EN 10045—1 szerint, —20 °C hőmérsékletű próbatesten kell elvégezni. A bemetszést a palack felületére merőlegesen kell bemunkálni.

Az ütővizsgálathoz használt próbatesteket nem szabad egyengetni, és mind a hat oldalon meg kell munkálni úgy, hogy sík felületek határolják.

3.1.4.2. Hosszirányban vagy keresztirányban a három ütőmunka átlagértéke, illetőleg az egyedi érték nem lehet kisebb, mint a 2. táblázatban megadott érték:

2. táblázat

	$R_m < 650 \text{ N/mm}^2$		$R_m \geq 650 \text{ N/mm}^2$	
	hossz- irányban	kereszt- irányban	hossz- irányban	kereszt- irányban
A három ütő- munka érték át- laga (J/cm^2)	33	17	50	25
Egyedi ütőmun- ka érték (J/cm^2)	26	13	40	20

3.2. Víznyomásos felszakítási vizsgálat

3.2.1. A vizsgálat lefolytatása

A felszakítási vizsgálatra kerülő palackokat az I. fejezet 3. pontjában megadott, gyártásra vonatkozó megjelölésekkel kell ellátni. A megjelölések elhelyezési rajzát az I. fejezet melléklete szemlélteti.

3.2.1.1. A vizsgálatot szobahőmérsékleten kell elvégezni.

3.2.1.2. A felszakítási vizsgálatot két egymás után következő fokozatban, olyan vizsgálóberendezéssel kell elvégezni, amely lehetővé teszi a palack felszakadásig a nyomás folyamatos növekedését és a nyomás—idő függvény görbéjének a felrajzolását.

3.2.1.3. Az első fokozatban a nyomásnak addig az értékig kell folyamatosan növekedni, amely a maradó alakváltozás kezdetének felel meg; a nyomás növekedése nem lehet több, mint 5 bar másodpercenként. A maradó alakváltozás (második fokozat) elérése után, a szivattyú folyadék szállítása nem lépheti túl az első fokozat folyadék szállításának kétszeresét, ezt a palack felszakadásáig állandó értéken kell tartani.

3.2.2. A vizsgálat kiértékelése

3.2.2.1. A felszakítási vizsgálat kiértékelését a következők alapján kell végezni:

- a felszakítási nyomás meghatározására alkalmas nyomás—idő görbe elemzése,
- a repedés alakjának és felületének vizsgálata,
- homorú fenékek ellátott palackoknál annak a megállapítása, hogy a fenék nem domborodott-e ki.

3.2.2.2. A mért felszakadási túlnyomásnak (P_r) nagyobb-nak kell lenni a következő számított értéknél:

$$P_r = \frac{20 \times a \times R_m}{D - a} \text{ (bar)}$$

3.2.2.3. A felszakítási vizsgálatnál nem szabad a palackról daraboknak letörni.

3.2.2.4. A felszakadás nem lehet rideg jellegű, azaz a töretfelületek nem lehetnek sugárirányúak, hanem az átmérő síkjára felé kell hajlaniuk és kontrakciót kell mutatniuk.

A felszakadás csak akkor minősül elfogadhatónak, ha az a következő feltételeknek megfelel:

- a) a legfeljebb 7,5 mm falvastagságú palackoknál
- aa) a felszakadás legnagyobb részének hosszirányban kell futni,

ab) a töretfelületek nem mutathatnak keresztirányú repedést,

ac) a felszakadás vonalának nem szabad a palack kerületén 90° -nál nagyobb mértékben terjedni a felszakadás alkotó irányú síkjától mindkét irányban,

ad) a felszakadás nem terjedhet ki a palack azon részeire, amelyek vastagabbak, mint a palack félmagasságában mért legnagyobb falvastagságának 1,5-szerese; a feltételnek a következő esetekben nem kell teljesülni:

— a palackvállon vagy a domború fenéken, ha a felszakadás nem terjed ki a palack olyan részére, amelynek átmérője kisebb, mint a palack névleges külső átmérőjének 0,75-szöröse;

— a homorú fenéknél, ha a felszakadás végétől a palack felállítási felületéig mért távolság nagyobb marad, mint az „a” falvastagság ötszöröse,

ae) domború fenékű palackon a felszakadás nem érhet a palack fenék közepéig;

b) a 7,5 mm-nél nagyobb falvastagságú palackoknál a felszakadásnak nagyrészt hosszirányúnak kell lenni.

3.2.2.5. A töretfelületnek nem szabad jellegzetes anyaghibákat tartalmazni.

3.3. Váltakozó terhelésű vizsgálat

3.3.1. A váltakozó terhelésű vizsgálatra kerülő palackokat az I. fejezet 3. pontjában megadott, gyártásra vonatkozó megjelöléssel kell ellátni.

3.3.2. A váltakozó terhelésű vizsgálatot nem korrózió hatású közeggel, két — a gyártó bizonylata alapján a legkisebb falvastagságú — palackon kell elvégezni.

3.3.3. A vizsgálatot ciklikusan változó nyomással kell végezni. A nyomás felső értéke a P_h nyomással, vagy a P_h nyomás kétharmadával egyenlő. A nyomás alsó értéke nem lépheti túl a felső érték 10%-át.

A ciklusszámot és a legnagyobb frekvenciát a 3. táblázatból kell kivenni:

3. táblázat

Ciklikus nyomás felső értéke	P_h	$2/3 P_h$
A ciklus legkisebb száma	12 000	80 000
A legnagyobb frekvencia (percenkénti terhelésváltozás)	5	12

A vizsgálat alatt a palack külső felületén mért hőmérséklet nem haladhatja meg az 50°C -t.

A vizsgálat sikeres, ha a palack az előírt ciklusszámot eléri anélkül, hogy tömörtelessé válna.

3.4. Nyomáspróba

3.4.1. A vízzel töltött palackban a P_h érték elérésig a nyomásnak folyamatosan kell növekedni.

3.4.2. A palack addig (legalább 30 másodpercig, de legfeljebb 5 percig) marad a P_h nyomáson, amíg megállapít-

ható, hogy a vizsgálat ideje alatt nincs nyomáscsökkenés és tömörítelenség.

3.4.3. A nyomáspróba után a palackon nem lehet maradó alakváltozás.

3.4.4. Azok a palackok, amelyek a vizsgálati követelményeknek nem felelnek meg maradéktalanul, nem kaphatnak felügyeleti ellenőrzés igazolást.

3.5. A palack anyaghomogenitásának ellenőrzése

Ennél az ellenőrzésnél azt kell megvizsgálni, hogy a palack külső felületén két tetszőleges ponton nincs-e 25 HB-nél nagyobb keménység különbség. Az ellenőrzést két keresztmetszetben — a palack nyakának és talpának közelében — négy-négy egyenletesen elosztott pontban kell elvégezni.

3.6. A gyártási tétel ellenőrzése

Ennél az ellenőrzésnél keménységméréssel vagy más megfelelő eljárással azt kell meghatározni, hogy a gyártáshoz ténylegesen felhasznált anyagok minősége a gyártás során alkalmazott hőkezelések után megfelelnek-e az előírásoknak, illetőleg a hőkezelés elvégzésekor nem történt-e tévedés. A normalizált palackokon ezt az ellenőrzést nem kell elvégezni.

3.7. A palackfenék ellenőrzése

A palackfenék közepén egy hosszirányú metszetet kell készíteni, a metszési felületet meg kell polírozni, és 5—10-szeres nagyítással kell megvizsgálni.

A palack nem megfelelő, ha a vizsgált felületen repedések találhatók, vagy olyan nagy pórusok vagy zárványok vannak, amelyek a biztonságot csökkentik.

4. Típusvizsgálat, típusvizsgálat ellenőrzése, típusengedélyezés

A Szabályzat II. fejezete 1.1. pontjában leírtak figyelembevételével minden palackcsaládon* és palacktípuson** típusvizsgálatot kell végezni, amelyet kijelölt vizsgáló szervezet vagy a gyártómű végez a Felügyelet ellenőrzése alatt.

4.1. A típusvizsgálat elvégzésének módja

4.1.1. A típusvizsgálat előkészítése

A típusvizsgálathoz a palackcsalád, illetőleg palacktípus 50 db palackjából álló tételt kell elkülöníteni, amelyből a kijelölt vizsgáló szervezet, illetőleg a Felügyelet kiválasztja a vizsgálatokhoz szükséges palackokat.

4.1.2. A típusvizsgálat megkezdése előtti ellenőrzés

A típusvizsgálat ellenőrzését végző (kijelölt vizsgáló szervezet, illetőleg a Felügyelet) elvégzi a 4.2.1. és a 4.2.2. pontokban részletezett adatok ellenőrzését.

4.1.3. A típusvizsgálatnál elvégzendő vizsgálatok

— 2 db palackon a 3.1. pont szerinti vizsgálatokat (1500 mm vagy annál nagyobb palackhosszúság esetén a szakítóvizsgálatokat hosszirányban, a hajlítóvizsgálatokat olyan próbatesteken, melyeket a palack hengeres köpenyének felső és alsó tartományából vettek ki), továbbá

— 2 db palackon a 3.2. pont szerinti vizsgálatot,
— 2 db palackon a 3.3. pont szerinti vizsgálatot,
— 1 db palackon a 3.5. pont szerinti vizsgálatot,
— a 3.7. pont szerinti ellenőrzést minden kivett palackon.

4.2. A típusvizsgálat ellenőrzése

4.2.1. A kérelmezőnek a típusvizsgálatra kerülő palackcsalád, illetőleg palacktípus hőkezelésének módjáról, a hőmérsékletéről, a hűtőtartás időtartamáról, a palackgyártásra szállított acélok adagelemzéséről készült bizonylatokat át kell adni a Felügyeletnek a típusvizsgálat ellenőrzésének megkezdése előtt. Ezenkívül meg kell adni minden olyan adatot, amelyet a kijelölt vizsgáló szervezet, illetőleg a Felügyelet igényel.

4.2.2. A típusvizsgálat ellenőrzése során meg kell állapítani, hogy

— a 2.2. pont alapján elvégzett számítások megfelelőek-e,

— a kiválasztott 2 db palack falvastagsága megfelel-e a 2.2. pont szerinti előírásoknak (a mérést három keresztmetszetben, valamint a palackfenék és a palackváll teljes hosszmetézetében kell elvégezni),

— a 2.1. és a 2.3. pont szerinti feltételek teljesülnek-e,

— a palackok külső és belső felülete mentes-e az olyan hibáktól, amelyek a biztonságot csökkentik,

— a palackok a Szabályzat III. fejezetében előírt követelményeknek megfelelnek-e.

4.2.3. A 4.1.3. pontban felsorolt vizsgálatok elvégzését kell ellenőrizni.

4.3. A típusvizsgálat értékelése, típusengedélyezés

Ha a típusvizsgálatok eredményei megfelelőek, akkor a Felügyelet kiállítja a IV. fejezet 2. melléklete szerinti típusvizsgálat, illetőleg típusengedély igazolást, majd a II. fejezet 1.1. pontja szerinti eljárás keretében kiadja a gyártási típusengedélyt, illetőleg a biztonságtechnikai behozatali engedélyt.

5. Gyártóművi felügyeleti ellenőrzés

A II. fejezet 2.1. pontjában foglaltak figyelembevételével a Felügyelet gyártóművi felügyeleti ellenőrzést végez a II. fejezet 2.1.2. pontjának megfelelő kérelemre, amelyhez a kérelmezőnek a gyártási típusengedélyt, illetőleg a biztonságtechnikai behozatali engedélyt és a gyártási bizonylatokat át kell adnia a Felügyeletnek.

* Értelmezése a Szabályzat I. fejezetének 2.21. pontja szerint.

** Értelmezése a Szabályzat I. fejezetének 2.22. pontja szerint.

5.1. A gyártóművi felügyeleti ellenőrzéshez szükséges bizonylatok

5.1.1. a gyártáshoz felhasznált acélok adagelemzésének műbizonylatai,

5.1.2. a palack gyártásához felhasznált acélok származását igazoló bizonylatok,

5.1.3. az alkalmazott hőkezelési eljárás jellemzőit tartalmazó bizonylatok, amelyekből megállapítható, hogy a palackokat normalizálásnak vagy nemesítésnek vetették alá,

5.1.4. az 1. fejezet 3. pontja szerinti megjelölésekkel ellátott palackok jegyzéke.

5.2. A gyártóművi felügyeleti ellenőrzés során

5.2.1. a Felügyelet megállapítja, hogy

— a palackok gyártása a kiadott érvényes gyártási típusengedélynek, illetőleg a biztonságtechnikai behozatali engedélynek megfelelően történt-e,

— az alapanyagok bizonylatai az előírásokat kielégítik-e,

— a 2. pont szerinti műszaki előírásokat betartották-e, és legalább a vizsgálatra bocsátott palackok 10%-án elvégzett külső és — ha lehet — belső felületének szemrevételezésével ellenőrzi, hogy a gyártás, valamint a 2.3.2. pont szerint elvégzett vizsgálatok eredményei megfelelőek-e,

— a 3.1., 3.2. és 3.7. pontokban előírt Felügyelet ellenőrzése mellett elvégzett vizsgálatok eredményei megfelelőek-e,

— a 3.6. pont szerinti tételhomogenitási ellenőrzést megfelelően végezték-e,

— az 5.1.4. pont szerinti jegyzékben megadott adatok helyesek-e; ezt az ellenőrzést minden palackon el kell végezni.

Ha a gyártóműben végzett ellenőrzések eredményei megfelelőek, akkor a Felügyelet kiadja a IV. fejezet 3. melléklete szerinti felügyeleti ellenőrzés igazolását.

5.2.2. A gyártóművi felügyeleti ellenőrzéshez a kérelmezőnek minden ugyanazon öntési adagból származó, azonos feltételekkel hőkezelt, legfeljebb 202 db palackból álló vizsgálati tételből és a fennmaradó törtételből, 2-2 db palackot kell kiválasztani szűrőpróbaszerűen.

Az egyik palackot a 3.1. pontban előírt mechanikai vizsgálatoknak, a másikat a 3.2. pontban előírt felszakítási vizsgálatnak kell alávetni. Ha kiderül, hogy a vizsgálatok elvégzésekor hiba vagy a mérések során tévedés történt, akkor a vizsgálatot meg kell ismételni.

Ha egy vagy több vizsgálatnál a vizsgálati eredmények egy része nem megfelelő, ennek okát a Felügyelet ellenőrzése mellett, a kérelmezőnek kell megkeresni.

5.2.2.1. Ha a nem megfelelő eredmények nem a hőkezelésre vezethetők vissza, akkor a kérelmező a vizsgálati tételre nem kaphat felügyeleti ellenőrzési igazolást.

5.2.2.2. Ha a nem megfelelő eredmények a hőkezelésre vezethetők vissza, akkor a vizsgálati tétel összes palackján

további hőkezelés végezhető. A hőkezelés csak egyszer ismételhető. E hőkezelés után

— el kell végezni a 3.6. pont szerinti ellenőrzést és vizsgálatokat,

— a Felügyelet ellenőrzi az 5.2.2. pont második bekezdésében előírt összes vizsgálatot.

Ha a palackot nem vetik alá további hőkezelésnek, vagy az ellenőrzések és vizsgálatok eredményei ismételt hőkezelés után sem felelnek meg maradéktalanul az előírásoknak, akkor a kérelmező a vizsgálati tételre nem kaphat felügyeleti ellenőrzési igazolást.

5.2.3. A szűrőpróbaszerű kiválasztást, valamint az összes vizsgálatokat a Felügyelet ellenőrzése mellett és jelenlétében kell végezni.

5.2.4. Ha az előírt összes vizsgálatot elvégezték, és azok eredményei megfelelőek, akkor a vizsgálati tétel minden palackján a Felügyelet ellenőrzése mellett a 3.4. pont szerinti víznyomáspróbát kell elvégezni.

6. Megjelölés

6.1. Általános előírások

A Szabályzat e fejezete szerint gyártott, legfeljebb 15 liter űrtartalmú palackokon a megjelölést a palackvállon vagy a palack kielégítően megerősített részén fel kell tüntetni, az I. fejezet 3.1. pontjában részletezett módon és melléklete szerint, valamint az I. fejezet 3.2. pontjában megadott színjelzéssel is el kell látni a palackokat.

6.2. Az 1. számjelű irányelvnek megfelelő típusengedéllyel rendelkező és az irányelv szerinti vizsgálatokon megfelelt palackok megjelölése

Figyelembe véve az I. fejezet 3.1.4. pontjában foglaltakat, a megjelölés vázlatrajza a IV. fejezet 4. mellékletében található.

6.2.1. A megjelölés értelmezése

6.2.1.1. A gyártó a megjelöléseket a következő sorrendben tünteti fel:

a) olyan palackokon, amelyek az 1. számjelű irányelv 4. szakasza szerinti típusengedélyre és vizsgálatra kötelesek:

— stilizált ϵ betű,

— az irányelv számjele (1),

— annak a tagállamnak a betűjele (egy vagy több nagybetű), amely a típusengedélyt kiadta, és az engedélyezés évszámának utolsó két számjegye,

— a típusengedély számjele,

(példa: ϵ 1 D 7954),

b) olyan palackokon, amelyek az 1. számjelű irányelv 4. szakasza szerinti vizsgálatról mentesülnek:

— stilizált ϵ betű (hatszögben),

— az irányelv számjele (1),

— annak a tagállamnak a betűjele (egy vagy több nagybetű), amely a típusengedélyt kiadta, és az engedélyezés évszámának utolsó két számjegye,

— a típusengedély számjegye,
(példa: ε hatszögben, 1 D 79 54).

6.2.1.2. A vizsgáló szervezet a vizsgálati jelet a következő sorrendben tünteti fel:

— kis „e” betű,

— annak a tagállamnak a betűjele (egy vagy több nagybetű), amelyben a vizsgálat megtörtént (több szám is lehet a területi felosztásnak megfelelően),

— a vizsgáló szervezet jele és az ellenőrző felügyelő jele,

— hatszög,

— a vizsgálat időpontja (év, hónap),

(példa: e D 12X üres hatszög rajz 80/01).

6.2.2. A gyártásra vonatkozó megjelölés

A gyártó a palackot a következő, a gyártásra vonatkozó megjelöléssel látja el:

6.2.2.1. az acél anyagra vonatkozó megjelölés:

— a méretezéshez felvett R-érték (N/mm^2),

— N jel (normalizált palacknál) vagy T jel (nemesített palacknál),

6.2.2.2. a víznyomáspróbára vonatkozó megjelölés: a próbanyomás számértéke és a „bar” mértékegységjel,

6.2.2.3. a palacktípusra vonatkozó megjelölés:

— az üres palack tömege, beleértve a palackra szilárdan rögzített alkatrészeket is, de az elzáró szelep nélkül (kg),

— a gyártó által szavatolt legkisebb űrtartalom (l),

— az üres palack tömegét és űrtartalmát egytizedes pontossággal kell megadni, az értéket űrtartalomnál lefelé, tömegnél felfelé kell kerekíteni,

6.2.2.4. a palack származására vonatkozó megjelölés: a származási országot jelölő nagybetű(k), utána a gyártó jele és a gyártási szám.

IV. fejezet 1. melléklet

A hajlítóvizsgálat vázlata

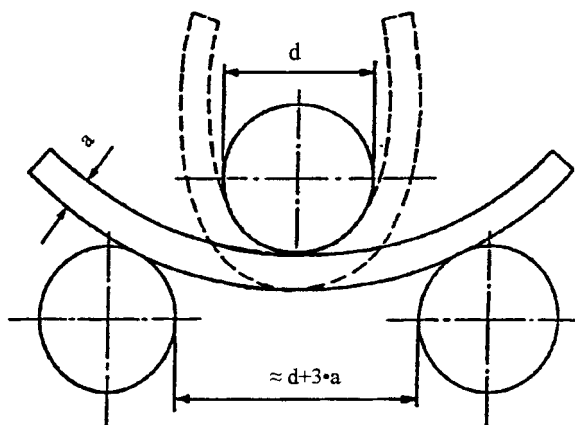

IV. fejezet 2. melléklet

Típusvizsgálat/típusengedélyezés igazolása

Kiállította:.....
..... alapján,
(szabályozás)

acélból készült varrat nélküli palackokra.

A típusvizsgálat/típusengedély száma:
kelte:.....

A palacktípus/palackcsalád megnevezése:

P_h : bar, D : mm, a : mm,

L_{min} : mm, L_{max} : mm, V_{min} : l,

V_{max} : l

A gyártó vagy megbízottja neve és címe:

A típusengedélyezés jele:

A típusvizsgálat eredményei, valamint a típus fő jellemzői a mellékelt lapon található.

A típusvizsgálatot ellenőrző szervezet neve és címe:

Kelt:.....

.....
aláírás

A IV. fejezet 2. mellékletében lévő típusvizsgálat/típusengedélyezés igazoláshoz tartozó műszaki adatok

1. A típusengedélyezési vizsgálat eredményei

2. A típus fő jellemzőit, illetőleg adatait kell megadni a következő módon:

— a palacktípus hosszmetzeti rajzát, amelyre az engedélyt kiadták, a következő adatokkal:

= névleges külső átmérő D (mm),

= a hengeres köpenylegkisebb falvastagsága (mm),
 = a palackfenék és a palackváll legkisebb falvastagsága (mm),
 = a legkisebb és legnagyobb hosszúság(ok) L_{\min} , L_{\max} (mm),
 — űrtartalom (űrtartalmak) V_{\min} , V_{\max} (l),
 — próbanyomás P_h (bar),
 — a gyártó neve, a dokumentum száma és kelte,
 — a palacktípus megjelölése,
 — az alapanyagra vonatkozó adatok a 2.1. pont szerint: pl. acélminőség, vegyi összetétel, gyártási mód, hőkezelés, szavatolt mechanikai tulajdonságok (szakítószilárdság, folyáshatár).

IV. fejezet 3. melléklet

Felügyeleti ellenőrzés/vizsgálat igazolása

I. Adatok

Az ellenőrzéshelye:.....

Az ellenőrzés időpontja:

Az első biztonságtechnikai ellenőrzés időpontja:

A gyártási típusengedély/biztonságtechnikai behozatali engedélyszáma:.....

A palacktípus/palackcsalád megnevezése:

A vizsgálat azonosító száma:

A gyártási/adag/tétel szám:-tól

.....-ig

A gyártó neve és címe:

A gyártóország:.....

Jele:.....

A tulajdonos neve és címe:

A vevő neve és címe:

II/A. A felügyeleti ellenőrzés/vizsgálat eredménye

a) A palackokon elvégzett mérések eredménye:

Vizsgálat száma	Gyártási adag száma	Űrtartalom (l)	Üres palack tömege (kg)	A mért legkisebb falvastagság (mm)	
				köpenyen	fenéken

b) Az elvégzett mechanikai vizsgálatok és felszakítási vizsgálat eredménye:

Vizsgálat száma	A hőkezelés azonosító száma	Szakítóvizsgálat MSZ EN 10002—1 szerint			Ütőmunka MSZ EN 10045 szerint, —20 °C-on		Hajlító - vizsgálat 180°	Felszakítási vizsgálat (bar)	Repedés leírása (írásos jellemzés v. vázlatrajz)
		folyáshatár R_{eH} (N/mm ²)	szakító- szilárdság R_{mT} (N/mm ²)	szakadási nyúlás A (%)	középérték (J/cm ²)	legkisebb érték (J/cm ²)			
A megengedett legkisebb érték									

c) Egyéb vizsgálati eredmények:

.....

II/B. A felügyeleti ellenőrzés eredménye

d) A palackokon elvégzett vizsgálatok eredménye:

Vizsgálat száma	Gyártási adag száma	Váltakozó terhelésű vizsgálat	Próbanyomás (bar)

e) A vizsgálati bizonylatok száma:

.....

A gyártóművi felügyeleti ellenőrzés igazolásban feltüntetett palackokat a 29/1960. (VI. 7.) Korm. rendeletben, valamint a 14/1998. (XI. 27.) GM rendeletben foglaltak alapján megvizsgáltam, és megállapítottam, hogy azok a Gázpalack Biztonsági Szabályzat IV. fejezetének és a vonatkozó gyártási típusengedély/biztonságtechnikai behozatali engedély előírásainak megfelelnek.

Különleges megjegyzések:

Általános megjegyzések:

Kelt:.....

.....
 a felügyelő aláírása

Az ellenőrzést végző Felügyelet neve és címe:

.....

IV. fejezet 4. melléklet

Az 1. számjelű irányelvnek megfelelő típusengedéllyel rendelkező és az irányelv szerinti vizsgálatokon megfelelt, acélból készült, varrat nélküli palackok megjelölése

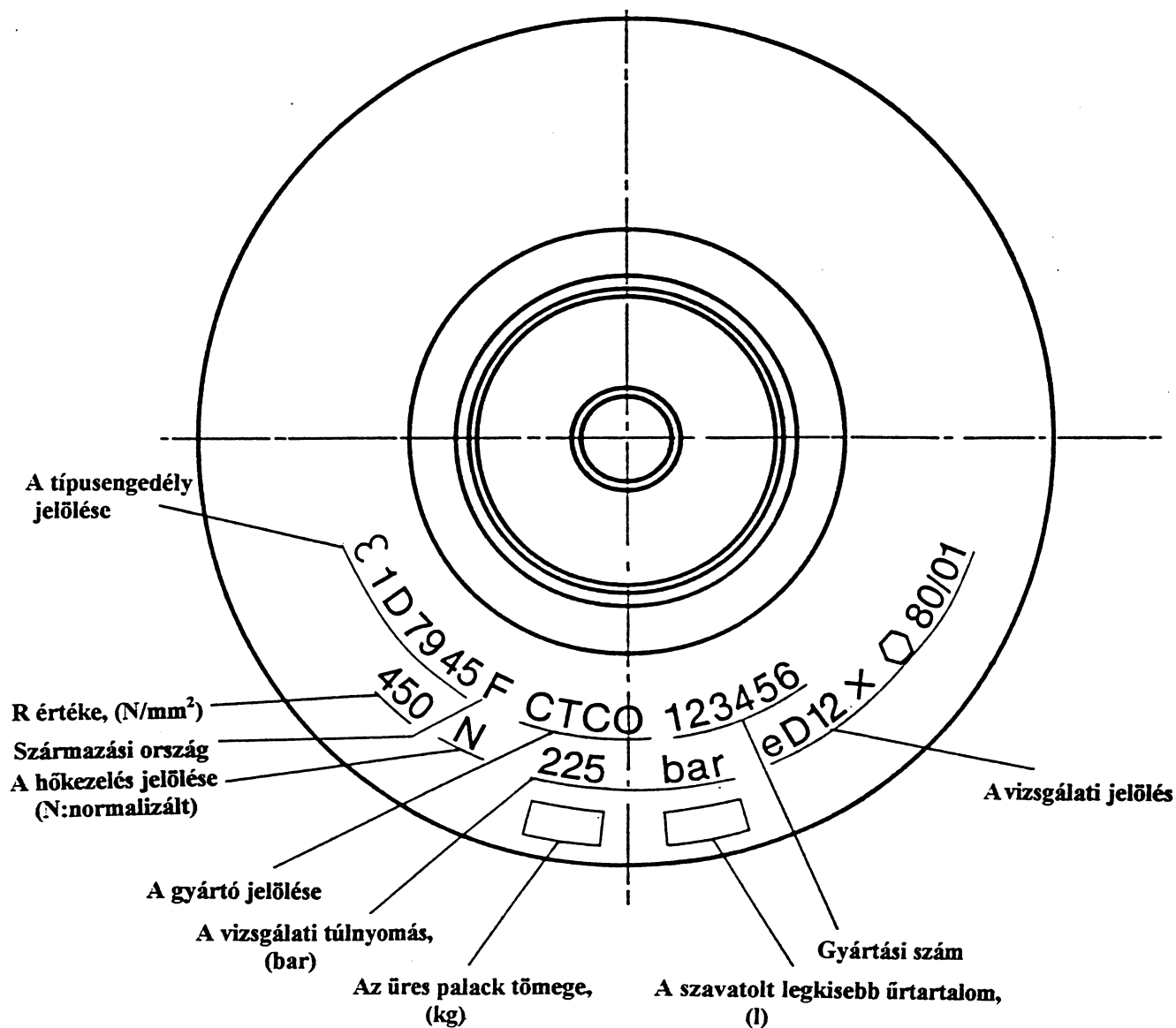

V. Fejezet

Alumíniumból és alumíniumötvözetekből készült, varrat nélküli palackok előírásai

A Szabályzatnak ez a fejezete az alumíniumból és alumíniumötvözetekből készült, varrat nélküli palackokra vonatkozik. Az ilyen palackok legalább 0,22 liter és legfeljebb 150 liter űrtartalmúak, ismételten megtölthetők, és sűrített, cseppfolyósított vagy nyomás alatt oldott gázok tárolására és szállítására alkalmasak.

Ez a fejezet nem vonatkozik azokra a palackokra, amelyek anyagának legkisebb szavatolt szakítószilárdsága nagyobb, mint 500 N/mm², és amelyek fenéklezárása hozaganyaggal történik.

1. Jelölések és fogalommeghatározások

1.1. Jelölések:

- P_h a vizsgálati túlnyomás a víznyomáspróbánál (bar),
- P_r a palack mért felszakítási túlnyomása (bar),
- P_{rt} a számított elméleti felszakítási túlnyomás (bar),
- R_e a palackgyártó által szavatolt folyáshatár az 1.2. pont szerint, amelyet a nyomástartó részek mértetetéséhez használnak (N/mm²),
- R_{mt} a tényleges szakítószilárdság (N/mm²),
- a a hengeres köpeny számított falvastagsága (mm),
- D a palack névleges külső átmérője (mm),
- d a hajlítóvizsgálathoz használt túska átmérője (mm).

1.2. Folyáshatár:

- az alumíniumötvözeteknél az $R_{p0,2}$ egyezményes 0,2%-os folyáshatár, tehát az a feszültség, amely az eredeti mérőhossz nem arányos, 0,2%-os nyúlásának felel meg,
- a lágy állapotú alumíniumnál a nem arányos 1% -os nyúláshoz tartozó feszültség a folyáshatár.

1.3. Felszakítási túlnyomás:

az a legnagyobb nyomás, amely a felszakítási vizsgálatnál a palackban keletkezik, miközben a palack anyagában képlékeny instabilitás lép fel.

1.4. Homogenizálás (oldó izzítás):

az a hőkezelési eljárás, amelynél a kész palackot a szilárd oldódási hőmérséklet fölé hevítik.

1.5. Edzés—vízben való hűtés

olyan ellenőrzött sebességű gyors hűtés megfelelő közegeben, amely során az oldott fázist szilárd oldatban tartják.

1.6. Mesterséges öregítés (kiválásos keményítés)

az a hőkezelési eljárás, amelynél a szilárd fázis kiválik, és nagyobb folyáshatár értéket eredményez.

2. Műszaki előírások

2.1. Alkalmazható anyagok, hőkezelések és alakítási műveletek

2.1.1. Az alumíniumból vagy alumíniumötvözetből gyártott palack jellemzőit a gyártás módja, a névleges vegyi összetétele, a kész palack hőkezelési állapota, valamint a mechanikai tulajdonságai és a palack korrózióállósága határozza meg.

2.1.2. A palackok gyártásához a következő anyagok használhatók:

- a) legalább 99,5% -os alumínium,
- b) olyan alumíniumötvözetek, amelyeknek vegyi összetétele megfelel az 1. táblázat előírásainak („B” jelű és „C” jelű alumíniumötvözet), és amelyeket a 2. táblázatban felsorolt hőkezeléseknek és alakítási műveleteknek vetettek alá,
- c) a palackok gyártásához más alumíniumötvözet is alkalmazható, ha elvégezték a 7. pont szerinti korróziós vizsgálatokat, és azok eredménye megfelelő.

1. táblázat

Ötvözet	Vegyi összetétel %-ban										
	Cu	Mg	Si	Fe	Mn	Zn	Cr	Ti+Zr	Ti	Egyéb	Al
„B” legalább legfeljebb	— 0,10	4,0 5,1	— 0,5	— 0,5	0,5 1,0	— 0,2	— 0,25	— 0,20	— 0,10	— 0,15	Maradék
„C” legalább legfeljebb	— 0,10	0,6 1,2	0,7 1,3	— 0,5	0,4 1,0	— 0,2	— 0,25	— —	— 0,10	— 0,15	Maradék

2. táblázat

Ötvözet	Hőkezelések és alakítási műveletek sorrendje
„B”	<ol style="list-style-type: none"> A félgyártmány korróziógátló kezelése: <ul style="list-style-type: none"> — 210 °C és 260 °C közötti hőmérsékleten, — a hőkezelés időtartamát a gyártó határozza meg. Mélyhúzás, legfeljebb 30% -os hidegalakítással. A palackváll alakítása: az anyag hőmérsékletének az alakítási művelet végén legalább 300 °C-nak kell lenni.
„C”	<ol style="list-style-type: none"> Homogenizálás (oldó izzítás) az edzés előtt: <ul style="list-style-type: none"> — 525 °C és 550 °C közötti hőmérsékleten, — a hőkezelés időtartamát a gyártó határozza meg. Edzés. Mesterséges öregítés (kiválásos keményítés): <ul style="list-style-type: none"> — 140 °C és 190 °C közötti hőmérsékleten, — a hőkezelés időtartamát a gyártó határozza meg.

2.1.3. A palack gyártásához használt anyagok adagelemzésének műbizonylatait át kell adni a Felügyeletnek.

2.1.4. Akkreditált vizsgáló szervezetnek kell végezni a vegyelemzést. Az elemzésekhez a próbatestet vagy a palackgyártóhoz szállított félkész termékből vagy a kész palackból kell kivenni. Utóbbi esetben a próbatesteket a 3.1. pont szerinti mechanikai vizsgálathoz vagy a 3.2. pont szerinti felszakítási vizsgálathoz kiválasztott palackokból is ki lehet munkálni.

2.1.5. A hőkezelést és az alakítási műveleteket a 2.1.2. pont b) és c) pontjában megnevezett ötvözetekből készült palackokon kell elvégezni.

2.1.5.1. Ha a gyártási folyamatot — a befejező megmunkálás kivételével — edzéssel és mesterséges öregítéssel fejezik be, akkor az alkalmazandó hőkezelés jellemzői a következőképpen adhatók meg:

a) az elvégzendő
— homogenizálás és mesterséges öregítés hőmérséklete ± 5 °C tűréssel,
— a hőkezelések hőtartási időtartama ± 10 %-os tűréssel,

b) hőmérséklet-tartománnyal is megadhatók a homogenizálás és mesterséges öregítés jellemzői, ahol a legnagyobb és a legkisebb hőmérséklet különbsége legfeljebb 20 °C, és a szélső értékekhez kell hozzárendelni a hőtartási időtartamot;

minden közbülső hőmérsékletre a homogenizálásra vonatkozó időtartam nagyságát lineáris interpolációval és a mesterséges öregítés időtartamát az idő logaritmusának lineáris interpolációjával kell meghatározni; a megadott hőmérséklet-tartományban történő hőkezeléskor — a fen-

ti eljárás szerint számított — hőtartási idő nagyságát és ± 10 % pontossággal kell betartani,

c) a befejező hőkezelésen kívül meg kell adni minden 200 °C fölötti hőmérsékleten elvégzett műveletet,

d) az elvégzett hőkezelések jellemző adatait bizonylatolni kell, a III. fejezet 2.4. pontjában előírt módon, és a felügyeleti ellenőrzéskor kell benyújtani.

2.1.5.2. Ha a gyártási folyamatban nincs edzés és mesterséges öregítési hőkezelés, akkor a következőket kell megadni:

a) az utolsó, 200 °C-nál magasabb hőmérsékleten elvégzett hőkezelés jellemző adatait, és azt is, hogy a palacknak mely részén végezték a hőkezelést; ezen túlmenően meg kell adni minden alakítási műveletet is (pl. hidegfolytatást, mélyhúzást, a palackváll alakítását), amely során az anyag hőmérséklete nem növekedett 200 °C fölé, és amelyet nem követett ennél nagyobb hőmérsékletű hőkezelés; továbbá a palack legnagyobb hidegalakításának helyét és mértékét a következő módon:

$$\frac{S-s}{s} \text{ arány,}$$

ahol

— S a indulási keresztmetszet (mm)

— s a végső keresztmetszet (mm),

a hőkezelési jellemzőit és az alakítási művelet jellemzőit a következő tűréshatárokon belül kell tartani:

— a hőkezelés időtartamát ± 10 %,

— a hőmérsékletet ± 5 °C,

— a palackrész legnagyobb hidegalakításának mértékét 100 mm palack átmérőig ± 6 %, 100 mm-nél nagyobb palackátmérő esetén ± 3 %,

b) a hőkezelésre olyan hőmérséklet-tartomány is megadható, ahol a legnagyobb és a legkisebb hőmérséklet különbsége legfeljebb 20 °C, és a szélső értékekhez kell hozzárendelni a hőtartási időtartamot; minden közbülső hőmérsékletre a hőtartási időtartamot lineáris interpolációval kell meghatározni, és az időtartamot — fenti eljárás szerint számított — egy megadott tartománybeli hőmérsékleten végzett hőkezeléskor ± 10 % pontossággal kell betartani,

c) az elvégzett hőkezelések, valamint az alakítási művelet jellemző adatait bizonylatolni kell a III. fejezet 2.4. pontjában előírt módon, és a felügyeleti ellenőrzéskor kell bemutatni.

2.1.5.3. Ha a hőkezelés hőmérséklet-tartományát a 2.1.5.1. pont b) bekezdése és a 2.1.5.2. pont b) bekezdése szerint adják meg, akkor a típusvizsgálathoz két sorozat palackot kell legyártani, és az egyik sorozatot a hőmérséklet-tartomány legkisebb hőmérsékletén, a másik sorozatot a hőmérséklet-tartomány legnagyobb hőmérsékletén kell hőkezelni, a lehetséges legrövidebb hőtartási idővel.

2.2. A nyomástartó részek méretezése

2.2.1. A palackok hengeres köpenye falvastagságának legalább a következő összefüggésekkel számított értékek közül a nagyobbaknak kell lenni:

a)

$$a = \frac{P_h \times D}{\frac{20 \times R}{4/3} + P_h} \text{ (mm)},$$

ahol R a következő két érték közül a kisebb:

- R_e ,
- $0,85 \times R_m$,

b)

$$a = \frac{D}{100} + 1,5 \text{ (mm)},$$

2.2.2. A falvastagság és a fenék alakja, továbbá a palack válla olyan legyen, hogy a palack a 3.2. pont (felszakítási vizsgálat) és a 3.3. pont (váltakozó terhelésű vizsgálat) szerinti vizsgálatoknak feleljen meg.

2.2.3. A megfelelő feszültségeloszlás érdekében a palackok falvastagságának — a hengeres rész és a fenék között — az átmeneti övezet tartományában folyamatosan kell növekedni, ha a fenék vastagabb, mint a hengeres rész vastagodása.

2.3. Szerkezeti kialakítás, kivitelezés

A Szabályzat III. fejezetének 2. pontjában előírt követelményeket figyelembe kell venni.

2.3.1. Megfelelő ellenőrzéssel gondoskodni kell arról, hogy a palackok gyártásához felhasznált lemezek és alkatrészek mentesek legyenek olyan hibáktól, amelyek csökkenthetik a palackok biztonságos használatát.

2.3.2. A gyártás során minden palack falvastagságát, valamint külső és belső felületi állapotát vizsgálni kell, hogy ellenőrizzék a következőket:

— a falvastagság egyetlen helyen sem kisebb a rajzon előírtnál,

— a palack külső és belső felülete mentes olyan hibáktól, amelyek a biztonságot veszélyeztetnék.

2.3.3. A köpeny hengeres részének a köralaktól való eltérése (ovalitása), azaz a legnagyobb és a legkisebb külső átmérő közötti különbség ugyanabban a keresztmetszetben, nem lehet nagyobb a közepes átmérő 1,5%-ánál.

A palack hengeres része alkotóinak eltérése az egyenestől — a hosszára vonatkoztatva — méterenként legfeljebb 3 mm lehet.

3. Vizsgálatok

A típusvizsgálat és a gyártóművi vizsgálat elvégzésének módja.

A vizsgálatokhoz szükséges palackok („próbalapalackok”) darabszámát a típusvizsgálat (4. pont), illetőleg a

gyártóművi felügyeleti ellenőrzés (5. pont) szerint kell meghatározni.

Minden vizsgálatra kiválasztott palacknak azonosíthatónak kell lenni vizsgálati tétel szerint.

3.1. Mechanikai vizsgálatok

3.1.1. Általános előírások

3.1.1.1. A mechanikai vizsgálatokat, amennyiben a jelen fejezet nem tartalmaz különleges előírásokat, a következő szabványok szerint kell elvégezni:

- MSZ EN 10002—1 Fémek. Szakítóvizsgálat. 1. rész: Vizsgálat szobahőmérsékleten,
- MSZ ISO 7438 Fémek hajlítóvizsgálata,
- MSZ 105—9 Fémek mechanikai vizsgálata. Keménységmérés Brinell szerint.

3.1.1.2. A palack anyaga mechanikai tulajdonságainak ellenőrzésére az összes mechanikai vizsgálatot a kész palackokból kivett próbatesten kell elvégezni.

3.1.1.3. Minden próbalapalackon a következő vizsgálatokat kell elvégezni:

- 1 db szakítóvizsgálatot hosszirányban kivett próbatesten,
- 4 db hajlítóvizsgálatot keresztirányban kivett próbatesten.

3.1.2. Szakítóvizsgálat

3.1.2.1. A szakítópróbatest vastagságától függetlenül a próbatest szélessége 12,5 mm, az eredeti jeltávolság 50 mm legyen.

3.1.2.2. A szakítópróbatestnek azt a két felületét, amely a palack külső és belső felületének felel meg, nem szabad megmunkálni.

3.1.2.3. A 2.1.2. pont a) bekezdésében megadott alumínium, a b) bekezdése szerinti „C” alumíniumötvözet és a c) bekezdése szerinti alumíniumötvözet szakadási nyúlása nem lehet kevesebb 12%-nál.

A 2.1.2. pont b) bekezdése szerinti „B” alumíniumötvözet szakadási nyúlásának legalább 12%-nak kell lenni, ha a szakítóvizsgálatot 1 db próbatesten végzik. A szakítóvizsgálatot 4 db, a palack kerületén egyenletesen elosztott próbatesten is el lehet végezni, ebben az esetben a következő követelményt kell kielégíteni:

- egyetlen érték sem lehet 11% -nál kisebb,
- a négy mérés átlagértéke legalább 12% kell legyen.

3.1.2.4. A szakítószilárdságnak legalább a gyártó által szavatolt értéknek kell lenni. A szakítóvizsgálatnál meghatározott folyáshatár értékének legalább a méretezésnél alkalmazott R_e -nek kell lenni.

3.1.3. Hajlítóvizsgálat

3.1.3.1. A hajlítóvizsgálatot olyan próbatesteken kell elvégezni, amelyeket a palackból kivágott „3× a”, de legalább 25 mm szélességű gyűrűnek, egyenlő hosszúságú darabokra való szétvágásával lehet kapni. A próbatesteknek csak a széleit szabad megmunkálni. Az élek legfeljebb 1/10-ed próbatest vastagságú sugárral kerekíthetők le, vagy

45°-os szögben leélezhető. A hajlítópróbateteknek azt a két oldalát, amely a palack külső és belső felületének felel meg, nem szabad megmunkálni.

3.1.3.2. A hajlítóvizsgálatot „d” „átmérőjű tüskével és két olyan hengerrel kell végezni, amelyek egymástól $d+3 \times a$ távolságra vannak (V. fejezet 1. melléklet). A vizsgálat során a gyűrűből készült próbatest belső felületének kell a tüskén felfeküdni.

3.1.3.3. A hajlítópróbatesten a tüske körüli hajlításkor nem léphetnek fel repedések, ha a hajlítópróbatest két belső oldala közötti távolság nem nagyobb, mint a tüske átmérője.

3.1.3.4. A tüske átmérőjének és a próbatest vastagságának aránya (n) nem lépheti túl a 3. táblázat értékeit:

3. táblázat

Tényleges szakítószilárdság R_{mt} (N/mm ²)	n szám értékei
220-ig	5
220 felett 330-ig	6
330 felett 440-ig	7
440 felett	8

3.2. Víznyomásos felszakítási vizsgálat

3.2.1. A vizsgálat lefolytatása

A felszakítási vizsgálatra kerülő palackokat az I. fejezet 3. pontjában megadott, a gyártásra vonatkozó megjelölésekkel kell ellátni. A megjelölések elhelyezési rajzát az I. fejezet melléklete szemlélteti.

3.2.1.1. A vizsgálatot szobahőmérsékleten kell elvégezni.

3.2.1.2. A felszakítási vizsgálatot két egymás után következő fokozatban, olyan vizsgálóberendezéssel kell elvégezni, amely lehetővé teszi a palack felszakadásáig a nyomás folyamatos növekedését és a nyomás—idő függvény görbéjének a felrajzolását.

3.2.1.3. Az első fokozatban a nyomásnak addig az értékig kell folyamatosan növekedni, amely a maradó alakváltozás kezdetének felel meg; a nyomás növekedése nem lehet több, mint 5 bar másodpercenként. A maradó alakváltozás (második fokozat) elérése után, a szivattyú folyadék szállítása nem lépheti túl az első fokozat folyadékszállításának kétszeresét, és ezt a palack felszakadásáig állandó értéken kell tartani.

3.2.2. A vizsgálat kiértékelése

3.2.2.1. A felszakítási vizsgálat értékelését a következők alapján kell végezni:

— a felszakítási nyomás meghatározására alkalmas nyomás—idő görbe,

— a repedés alakjának és felületének vizsgálata,

— a homorú fenékkal ellátott palackoknál annak a megállapítása, hogy a fenék nem domborodott-e ki.

3.2.2.2. A mért felszakítási túlnyomásnak (P_r) nagyobb-nak kell lenni a következő számított értéknél:

$$P_r = \frac{20 \times a \times R_m}{D - a} \text{ (bar)}$$

3.2.2.3. A felszakítási vizsgálatnál nem szabad a palackról töredékdaraboknak leválni.

3.2.2.4. A felszakadás nem lehet rideg jellegű, azaz a töretfelületek nem lehetnek sugárirányúak, hanem az átmérő síkja felé kell hajlaniuk, és kontrakciót kell mutatniuk.

A felszakadás csak akkor minősül elfogadhatónak, ha az a következő feltételeknek megfelel:

a) a legfeljebb 13 mm falvastagságú palackoknál

aa) a felszakadás legnagyobb részének hosszirányban kell futni,

ab) a töretfelületek nem mutathatnak keresztirányú repedést,

ac) a felszakadás vonalának nem szabad a palack kerületén 90°-nál nagyobb mértékben terjedni a felszakadás alkotó irányú síkjától mindkét irányban,

ad) a felszakadás nem terjedhet ki a palack azon részeire, amelyek vastagabbak, mint a palack félmagasságában mért legnagyobb falvastagság 1,5-szerese,

ae) domború fenékű palackon a felszakadás nem érhet a palackfenék közepéig,

b) a 13 mm-nél nagyobb falvastagságú palackoknál a felszakadásnak nagyrészt hosszirányúnak kell lenni.

3.2.2.5. A töretfelületnek nem szabad jellegzetes anyaghibákat tartalmazni.

3.3. Váltakozó terhelésű vizsgálat

3.3.1. A váltakozó terhelésű vizsgálatra kerülő palackokat az I. fejezet 3. pontjában megadott, gyártásra vonatkozó megjelölésekkel kell ellátni.

3.3.2. A váltakozó terhelésű vizsgálatot nem korrózió hatású közeggel, két — a gyártó bizonylata alapján a legkisebb falvastagságú — palackon kell elvégezni.

3.3.3. A vizsgálatot ciklikusan változó nyomással kell végezni. A nyomás felső értéke a P_h nyomással, vagy a P_h nyomás kétharmadával egyenlő. A nyomás alsó értéke nem lépheti túl a felső érték 10%-át.

A ciklusszámot és a legnagyobb frekvenciát a 4. táblázatból kell kivenni:

4. táblázat

Ciklikus nyomás felső értéke	P_h	$2/3 P_h$
A ciklus legkisebb száma	12 000	80 000
A legnagyobb frekvencia (percenkénti terhelésváltozás)	5	12

A vizsgálat alatt a palack külső felületén mért hőmérséklet nem haladhatja meg az 50 °C-t.

A vizsgálat sikeres, ha a palack az előírt ciklusszámot eléri anélkül, hogy tömörtelessé válna.

3.4. Nyomáspróba

3.4.1. A vízzel töltött palackban a P_h érték elérésig a nyomásnak folyamatosan kell növekedni.

3.4.2. A palack addig (legalább 30 másodpercig, de legfeljebb 5 percig) marad a P_h nyomáson, amíg megállapítható, hogy a vizsgálat ideje alatt nincs nyomáscsökkenés és tömörtelenség.

3.4.3. A nyomáspróba után a palackon nem lehet maradó alakváltozás.

3.4.4. Az olyan palackok, amelyek a vizsgálati követelményeknek nem felelnek meg maradéktalanul, nem kaphatnak felületei ellenőrzés igazolást.

3.5. A palack anyaghomogenitásának ellenőrzése

Ennél az ellenőrzésnél azt kell megvizsgálni, hogy a palack külső felületén két tetszőleges ponton nincs-e 15 HB-nél nagyobb keménység különbség. Az ellenőrzést két keresztmetszetben — a palack nyakának és talpának közelében — négy-négy egyenletesen elosztott pontban kell elvégezni.

3.6. A gyártási tétel ellenőrzése

Ennél az ellenőrzésnél keménységméréssel vagy más megfelelő eljárással azt kell meghatározni, hogy a gyártáshoz ténylegesen felhasznált anyagok minősége és a gyártás során alkalmazott hőkezelések jellemzői megfelelnek az előírásoknak és nem történt tévedés.

3.7. A palackfenék ellenőrzése

A palackfenék közepén egy hosszirányú metszetet kell készíteni, a metszési felületet meg kell polírozni, és 5—10-szeres nagyítással kell megvizsgálni.

A palack nem megfelelő, ha a vizsgált felületen repedések találhatók, vagy olyan nagy pórusok vagy zárványok vannak, amelyek a biztonságot csökkenthetik.

4. Típusvizsgálat, típusvizsgálat ellenőrzése, típusengedélyezés

A Szabályzat II. fejezete 1.1. pontjában leírtak figyelembevételével minden palackcsaládon* és palacktípuson** típusvizsgálatot kell végezni, amelyet kijelölt vizsgáló szervezet vagy a gyártómű végez a Felügyelet ellenőrzése alatt.

4.1. A típusvizsgálat elvégzésének módja

4.1.1. A típusvizsgálat előkészítése

A típusvizsgálathoz a palackcsalád, illetőleg palacktípus 50 db palackjából álló tételt, vagy a 2.1.5.3. pont szerinti 25-25 db palackból álló két tételt kell elkülöníteni, amely(ek)-ből a kijelölt vizsgáló szervezet, illetőleg a Felügyelet kiválasztja a vizsgálatokhoz szükséges palackokat.

4.1.2. A típusvizsgálat megkezdése előtti ellenőrzés

A típusvizsgálat ellenőrzését végző (kijelölt vizsgáló szervezet, illetőleg a Felügyelet) elvégzi a 4.2.1. és a 4.2.2. pontokban részletezett adatok ellenőrzését.

4.1.3. A típusvizsgálatnál elvégzendő vizsgálatok

— 2 db palackon a 3.1. pont szerinti vizsgálatokat (1500 mm vagy annál nagyobb palackhosszúság esetén a szakítóvizsgálatokat hosszirányban, a hajlítóvizsgálatokat olyan próbatesteken, melyeket a palack hengeres köpenyének felső és alsó tartományából vettek ki), továbbá

— 2 db palackon a 3.2. pont szerinti vizsgálatot,

— 2 db palackon a 3.3. pont szerinti vizsgálatot,

— 1 db palackon a 3.5. pont szerinti vizsgálatot,

— a 3.7. pont szerinti ellenőrzést minden kivett palackon,

— 12 db próbatesten korróziós (kristályközi korróziós és feszültség alatti korróziós) vizsgálatokat, az V. fejezet 7. pontja szerint.

4.2. A típusvizsgálat ellenőrzése

4.2.1. A kérelmezőnek a típusvizsgálatra kerülő palackcsalád, illetőleg palacktípus hőkezelésének módjáról, a hőmérsékletéről, a hőntartás időtartamáról, a palackgyártásra szállított anyagok adagelemzéséről készült bizonylatokat át kell átadni a Felügyeletnek a típusvizsgálat ellenőrzésének megkezdése előtt. Ezen kívül meg kell adni minden olyan adatot, amelyet a kijelölt vizsgáló szervezet, illetőleg a Felügyelet igényel.

4.2.2. A típusvizsgálat ellenőrzése során meg kell állapítani, hogy

— a 2.2. pont alapján elvégzett számítások megfelelőek-e,

— a kiválasztott 2 db palack falvastagsága megfelel-e a 2.2. pont szerinti előírásoknak (a mérést három keresztmetszetben, valamint a palackfenék és a palackváll teljes hosszmetézetében kell elvégezni),

— a 2.1. pontban és a Szabályzat III. fejezetében előírt feltételek teljesülnek-e,

— a palackok külső és belső felülete mentes-e az olyan hibáktól, amelyek a biztonságot csökkentik,

— a 2.3.3. pont előírásai a Felügyelet által kiválasztott összes palack esetében teljesülnek-e.

4.2.3. A 4.1.3. pontban felsorolt vizsgálatok elvégzését kell ellenőrizni.

4.3. A típusvizsgálat értékelése, típusengedélyezés

Ha a típusvizsgálatok eredményei megfelelőek, akkor a Felügyelet kiállítja a V. fejezet 2. melléklete szerinti típusvizsgálat, illetőleg típusengedély igazolást, majd a II. fejezet 1.1. pontja szerinti eljárás keretében kiadja a gyártási típusengedélyt, illetőleg a biztonságtechnikai behozatali engedélyt.

* Értelmezése a Szabályzat I. fejezetének 2.21. pontja szerint.

** Értelmezése a Szabályzat I. fejezetének 2.22. pontja szerint.

5. Gyártóművi felügyeleti ellenőrzés

A II. fejezet 2.1. pontjában foglaltak figyelembevételével a Felügyelet gyártóművi felügyeleti ellenőrzést végez a II. fejezet 2.1.2. pontjának megfelelő kérelemre, amelyhez a kérelmezőnek a gyártási típusengedélyt vagy biztonságtechnikai behozatali engedélyt és a gyártási bizonylatokat át kell adnia a Felügyeletnek.

5.1. A gyártóművi felügyeleti ellenőrzéshez szükséges bizonylatok:

5.1.1. a gyártáshoz felhasznált anyagok adagelemzésének műbizonylatai,

5.1.2. a palack gyártásához felhasznált anyagok származását és vizsgálatát igazoló bizonylatok,

5.1.3. a 2.1.5. pont szerint alkalmazott hőkezelési eljárás bizonylatai,

5.1.4. a 2.1.5. pont szerint alkalmazott alakítási eljárás bizonylatai,

5.1.5. az I. fejezet 3. pontja szerinti megjelölésekkel ellátott palackok jegyzéke.

5.2. A gyártóművi felügyeleti ellenőrzés során

5.2.1. a Felügyelet megállapítja, hogy

— a palackok gyártása a kiadott érvényes gyártási típusengedélynek, illetőleg a biztonságtechnikai behozatali engedélynek megfelelően történt-e,

— az alapanyagok bizonylatai az előírásokat kielégítik-e,

— a 2. pont szerinti műszaki előírásokat betartották-e, és legalább a vizsgálatra bocsátott palackok 10%-án elvégzett külső és — ha lehet — belső felületnek szemrevételezésével ellenőrzi, hogy a gyártás, valamint a 2.3.2. pont szerint elvégzett vizsgálatok eredményei megfelelőek-e,

— megfelelőek-e a korróziós vizsgálatok eredményei, amely (kristályközi korróziós) vizsgálatokat a 2.1.2. pont c) bekezdése szerinti ötvözetekből készült 3 db próbatesten (1 db-ot a palack vállából, 1 db-ot a középső részéből, 1 db-ot a fenékrészből) végeznek el,

— a 3.1., 3.2., 3.3., 3.5. és 3.7. pontokban előírt vizsgálatok eredményei megfelelőek-e,

— a 3.6. pont szerinti tételhomogenitási ellenőrzést megfelelően végezték-e,

— az 5.1.6. pont szerinti jegyzékben megadott adatok helyesek-e, ezt az ellenőrzést minden palackon el kell végezni.

Ha a gyártóműben végzett ellenőrzések eredményei megfelelőek, akkor a Felügyelet kiadja az V. fejezet 3. melléklete szerinti felügyeleti ellenőrzés igazolását.

5.2.2. A gyártóművi felügyeleti ellenőrzéshez a kérelmezőnek minden ugyanazon öntési adagból származó, azonos feltételekkel hőkezelt, legfeljebb 202 db palackból álló vizsgálati tételből és a fennmaradó törtételből, 2-2 db palackot kell kiválasztani szűrőpróbaszerűen.

Az egyik palackot a 3.1. pontban előírt mechanikai vizsgálatoknak, a másikat a 3.2. pontban előírt felszakítási vizsgálatnak kell alávetni. Ha kiderül, hogy a vizsgálatok elvégzésekor hiba, vagy a mérések során tévedés történt, akkor a vizsgálatot meg kell ismételni.

Ha egy vagy több vizsgálatnál a vizsgálati eredmények egy része nem megfelelő, ennek okát a Felügyelet ellenőrzése mellett a kérelmezőnek kell megkeresni.

5.2.2.1. Ha a nem megfelelő eredmények nem a hőkezelésre vezethetők vissza, akkor a kérelmező a vizsgálati tételre nem kaphat felügyeleti ellenőrzés igazolást.

5.2.2.2. Ha a nem megfelelő eredmények a hőkezelésre vezethetők vissza, akkor a vizsgálati tétel összes palackján további hőkezelés végezhető. A hőkezelés csak egyszer ismételhető. E hőkezelés után is

— el kell végezni a 3.6. pont szerinti ellenőrzést, és az 5.2.2. pontban leírt vizsgálatokat,

— a Felügyelet ellenőrzi az 5.2.2. pontban első és második bekezdésében leírt összes vizsgálatot.

Ha a palackot nem vetik alá további hőkezelésnek, vagy az ellenőrzések és vizsgálatok eredményei ismételt hőkezelés után sem felelnek meg maradéktalanul az előírásoknak, akkor a kérelmező a vizsgálati tételre nem kaphat felügyeleti ellenőrzés igazolást.

5.2.3. A szűrőpróbaszerű kiválasztást, valamint az összes vizsgálatokat a Felügyelet ellenőrzése mellett és jelenlétében kell elvégezni. Az 5.2.1. pont negyedik francia bekezdése szerinti korróziós vizsgálatoknál a Felügyelet engedélyezheti, hogy a jelenléte csak a palackok kiválasztására és a vizsgálati bizonylatok ellenőrzésére terjedjen ki.

5.2.4. Ha az előírt összes vizsgálatot elvégezték, és azok eredményei megfelelőek, akkor a vizsgálati tétel minden palackját a Felügyelet ellenőrzése mellett a 3.4. pont szerinti víznyomáspróbának kell alávetni.

6. Megjelölés

6.1. Általános előírások

A Szabályzat e fejezete szerint gyártott, legfeljebb 15 liter űrtartalmú palackokon a megjelölést a palackvállon vagy a palack kielégítően megerősített részén fel kell tüntetni, az I. fejezet 3.1. pontjában részletezett módon és melléklete szerint (a 75 mm-nél kisebb átmérőjű palackokon a megjelölések magasságának 3 mm-nek kell lenni), valamint az I. fejezet 3.2. pontjában megadott színjelzéssel is el kell látni a palackokat.

6.2. A 2. számjelű irányelvnek megfelelő típusengedéllyel rendelkező és az irányelv szerinti vizsgálatokon megfelelt palackok megjelölése

Figyelembe véve az I. fejezet 3.1.4. pontjában foglaltakat, a megjelölés vázlatrajza az V. fejezet 4. mellékletében található.

6.2.1. A megjelölés értelmezése

6.2.1.1. A gyártó a megjelöléseket a következő sorrendben tünteti fel:

a) olyan palackokon, amelyek a 2. számjelű irányelv 4. szakasza szerinti típusengedélyre és vizsgálatra kötelesek:

- stilizált ϵ betű,
- az irányelv számjele (2),
- annak a tagállamnak a betűjele (egy vagy több nagybetű), amely a típusengedélyt kiadta, és az engedélyezés évszámának utolsó két számjegye,
- a típusengedély számjele (példa: ϵ 2 D 79 54),

b) olyan palackokon, amelyek a 2. számjelű irányelv 4. szakasza szerinti vizsgálatról mentesülnek:

- stilizált ϵ betű (hatszögben),
- az irányelv számjele (2),
- annak a tagállamnak a betűjele (egy vagy több nagybetű), amely a típusengedélyt kiadta, és az engedélyezés évszámának utolsó két számjegye,
- a típusengedély számjele (példa: ϵ hatszögben 2 D 79 54),

6.2.1.2. A vizsgáló szervezet a vizsgálati jelet a következő sorrendben tünteti fel:

- kis „e” betű,
- annak a tagállamnak a betűjele (egy vagy több nagybetű), amelyben a vizsgálat megtörtént (több szám is lehet a területi felosztásnak megfelelően),
- a vizsgálószervezet jele, és az ellenőrző felügyelő jele,
- hatszög,
- a vizsgálat időpontja (év, hónap) (példa: e D 12 48 üres hatszög rajz 80/01).

6.2.2. Gyártásra vonatkozó megjelölés

A gyártó a palackot a következő, a gyártásra vonatkozó megjelöléssel látja el:

6.2.2.1. az anyagra vonatkozó megjelölés: a méretezéshez felvett R érték (N/mm^2),

6.2.2.2. a víznyomáspróbára vonatkozó megjelölés: a próbanyomás számértéke és a „bar” mértékegységjel,

6.2.2.3. a palacktípusra vonatkozó megjelölés:

— az üres palack tömege, beleértve a palackra szilárdan rögzített alkatrészeket is, de az elzáró szelep nélkül (kg),

— a gyártó által szavatolt legkisebb űrtartalom (l); az üres palack tömegét és űrtartalmát egytizedes pontossággal kell megadni, az értéket űrtartalomnál lefelé, a tömegnél pedig felfelé kell kerekíteni,

6.2.2.4. a palack származására vonatkozó megjelölés: a származási országot jelölő nagybetű(k), utána a gyártó jelét és a gyártási számot kell feltüntetni.

7. Korróziós vizsgálatok

A típusvizsgálat 4.1.2.2. pontjában előírt korróziós vizsgálatok elvégzését a következőkben rögzített előírások szerint kell elvégezni. A vonatkozó érvényes MSZ 18093 előírásait figyelembe kell venni.

7.1. A kristályközi korrózióra való hajlam vizsgálata

E vizsgálati módszernél az ellenőrzött, kész palackokból kivett próbadarabokat két különböző vizsgáló oldat egyikébe kell helyezni, és meghatározott kezelési idő (korróziós igénybevétel) után megvizsgálni, hogy van-e nyoma kristályközi korróziónak. A kristályközi korrózió kiterjedését (mértékét) és jellegét metallográfiai vizsgálattal kell ellenőrizni a palack felületére merőleges csiszolaton.

7.1.1. Próbavétel

A próbatesteket a palack vállából, a hengeres középső részből és fenékrészből kell kivágni (V. fejezet 5. melléklet 1. ábra) úgy, hogy a palack mindhárom részéből származó próbatesteken el lehessen végezni a vizsgálatot a 7.1.3.2. pont a) bekezdése szerinti „A” oldatban, illetőleg a b) bekezdése szerinti „B” oldatban.

A próbatest alakja és mérete az V. fejezet 6. melléklete 2. ábrájának feleljen meg.

A fűrésszel kivágott próbatestek a1 a2 a3 a4, b1 b2 b3 b4, a1 a2 b2 b1 és a4 a3 b3 b4 felületeit gondosan meg kell munkálni. Az a1 a4 b4 b1 és a2 a3 b3 b2 felületeket, amelyek a palackok külső, illetőleg belső felületeinek felelnek meg, eredeti állapotban kell hagyni.

7.1.2. A próbadarabok előkészítése a kristályközi korróziós vizsgálatához

7.1.2.1. Az előkészítő (tisztító) oldat összetétele:

- HNO_3 , analitikai minőségű, sűrűsége 1,33,
- HF, analitikai minőségű, sűrűsége 1,14 (40%),
- ionmentes víz.

7.1.2.2. Munkamenet:

üvegpothárban el kell készíteni a következő oldatot:

- HNO_3 : 63 cm^3 ,
- HF: 6 cm^3 ,
- H_2O : 929 cm^3 .

A 95 °C-ra melegített oldatban 1 percig kell kezelni az alumíniumhuzalra felfüggesztett próbatesteket, majd folyó vízzel, ezt követően ionmentes vízzel le kell mosni. Ezután a próbatestet egy percig a 7.1.2.1. pont szerinti szobahőmérsékletű salétromsavba kell meríteni, az esetleges rézkiválás eltávolítása céljából, majd ionmentes vízzel újból leöblíteni.

Annak érdekében, hogy a próbatestek oxidációja elkerülhető legyen, a próbatesteket előkészítésük után azonnal az elkészített (7.1.3.1. pont szerinti oldatok közül kiválasztott) vizsgáló oldatba kell meríteni.

7.1.3. A kristályközi korróziót indikáló vizsgálat elvégzése

7.1.3.1. Kétféle vizsgáló oldat közül kell választani:

- „A oldat” 57 g/l nátriumklorid
3 g/l hidrogénperoxid
„B oldat” 30 g/l nátriumklorid
5 g/l sósav

7.1.3.2. A vizsgáló oldatok elkészítése

a) „A” oldat

aa) Az „A” oldat összetétele:

- kristályosított NaCl, analitikai minőségű,
- H₂O₂, 100—110 térfogatnyi, gyógyászati minőségű,
- KMnO₄, analitikai minőségű,
- H₂SO₄ analitikai minőségű, sűrűsége: 1,83,
- ionmentes víz.

ab) A hidrogénperoxid meghatározása

Mivel a hidrogénperoxid kevésbé stabil, ezért a koncentráció (titer) értékét minden felhasználás előtt feltétlenül meg kell vizsgálni. Ez a következőképpen történik:

— pipettával kivett 10 cm³ hidrogénperoxidot, 1000 cm³-es mérőhengerben, ionmentes vízzel kell feloldani, az így kapott hidrogénperoxid oldatot „C” oldatnak nevezik;

— pipettával Erlenmeyer-lombikba a következőket kell adagolni:

- 10 cm³ „C” (hidrogénperoxid) oldatot,
kb. 2 cm³ kénsavat, sűrűsége: 1,83.

A meghatározás 1,859 g/l koncentrációjú káliumpermanganát oldattal történik, amely indikátorként szolgál.

A káliumpermanganát reakciója a hidrogénperoxiddal kénsavas környezetben a következőképpen írható le:

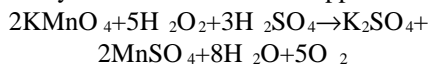

Ebből a következő egyenlőség adódik:

$$316 \text{ g KMnO}_4 = 170 \text{ g H}_2\text{O}$$

1 gramm tiszta hidrogénperoxid ennek következtében 1,859 g káliumpermanganáttá alakul, ezért 1,859 g/l-es káliumpermanganát oldatot kell használni, amely 1 g/l hidrogénperoxidot telít. A hidrogénperoxid előzőleg 100-szorosan fel van hígítva, emiatt az eredeti hidrogénperoxid 0,1 cm³-e felel meg a 10 cm³-es mintavételnek.

A meghatározásra használt káliumpermanganát oldat cm³ számának tízzel való szorzásával kapható meg az eredeti hidrogénperoxid T liter értéke (g/l-ben).

ac) 10 liter „A” oldat elkészítése:

ionmentes vízben az 570 g nátriumkloridot úgy kell oldani, hogy kb. 9 liter teljes térfogat legyen, ezt követően a fennmaradt hidrogénperoxidot hozzá kell adni, és az oldatot jól megkeverni, majd ionmentes vízzel 10 literre feltölteni.

Az oldathoz adandó hidrogénperoxid térfogatának kiszámítása:

a tiszta hidrogénperoxid szükséges mennyisége: 30 g.
Ha a hidrogénperoxid literenként T gramm H₂O₂-ot

tartalmaz, akkor a cm³-enként szükséges térfogat a következő:

$$\frac{1000 \times 30}{T}$$

b) „B” oldat

ba) A „B” oldat összetétele:

- kristályosított NaCl, analitikai minőségű,
- HCl tiszta, koncentrált (37%-os),
- ionmentes víz.

bb) 10 liter „B” oldat elkészítése:

9 liter ionmentes vízbe 300 g nátriumkloridot és 50 g HCl-t (50 g megfelel 0,5%-nak) kell feloldani, és az oldatot jó átkeverés után 10 literre kell feltölteni.

7.1.3.3. A kezelés (maratás) menete

a) Kezelés az „A” oldatban

A vizsgáló oldatot megfelelő üvegedénybe (pl. nagy üvegpothárba) kell önteni, és azt vízfürdőbe állítani, amelynek hőmérsékletét 30 ± 1 °C-ra kell beállítani. A vízfürdőt mágneskeverővel kell keverni, és a hőmérsékletet kontakt-hőmérővel ellenőrizni.

A próbatetet alumíniumhuzal segítségével kell a vizsgáló oldatba lógatni, vagy úgy kell belemeríteni, hogy csak a sarkain fekdjön fel; ez utóbbi eljárás előnyösebb.

A kezelési időtartam: 6 óra.

Ügyelni kell arra, hogy a kezelésnél a próbatet minden cm²-ére legalább 10 cm³ vizsgáló oldat jusson.

A kezelés után a próbatetet vízzel le kell öblíteni, ezután kb. 30 mp időtartamig felére hígított salétromsavba kell meríteni, majd ismételtel vízzel leöblíteni, és légfúvással megszáritani.

b) Kezelés a „B” oldatban

A vizsgáló oldatot megfelelő üvegedénybe (pl. nagy üvegpothárba) kell beönteni és azt vízfürdőbe beállítani, amelynek hőmérsékletét 23 ± 1 °C-ra termosztát szabályozza. A vízfürdőt mágneskeverővel kell keverni. A próbateteket a vizsgálóoldatba az a) bekezdésben leírt módon kell elhelyezni.

A kezelési időtartam: 72 óra.

Ügyelni kell arra, hogy a kezelésnél a próbatet minden cm²-ére legalább 10 cm³ vizsgáló oldat jusson.

A kezelés után a próbateteket ionmentes vízzel alaposan le kell öblíteni, és zsírmentes légfúvással megszáritani.

c) Több próbatetet lehet egyidejűleg kezelni olyan feltelekkel, hogy azok ugyanahhoz az ötvözetpushoz tartozzanak, és egymással ne érintkezzenek. A próbatet felületegységére eső vizsgáló oldat mennyiséget be kell tartani.

7.1.4. A próbatetek előkészítése a metallográfiai vizsgálathoz

7.1.4.1. Kiöntő forma méretei és anyaga:

- a kiöntő forma mérete például a következő: külső átmérő 40 mm, magasság 27 mm, falvastagság 2,5 mm,
- a kiöntő anyag: araldit, DCY 230 (vagy vele egyenértékű anyag) és keményítő, HY 951 (vagy vele egyenértékű anyag).

7.1.4.2. Munkamenet:

— minden egyes próbadarabot függőlegesen úgy kell behelyezni a kiöntő formába, hogy annak az a1 a2 a3 a4 felülete a fenéklapot érintse. A próbadarabot körül kell önteni 9:1 arányú araldit, DCY 230 és keményítő, HY 951 keverékével,

— a száradási idő kb. 24 óra;

— a kiöntő formába ágyazott próbatestet forgácsolással le kell munkálni úgy, hogy az a1 a2 a3 a4 felületről induló korróziót ne tartalmazzon a vizsgálandó felület. Az a1 a2 a3 a4 és a'1 a'2 a'3 a'4 metszetek felülete közötti távolság legalább 2 mm legyen (lásd: V. fejezet 6. melléklet 2. és 3. ábrát),

— a vizsgálandó metszetet mechanikai módszerrel polírozni, azután maratni kell.

7.1.5. A próbatetek metallográfiai vizsgálata

A csiszolat teljes felületének vizsgálatával meg kell alapítani a kristályközi korrózió mértékét a 7.1.6. pontban megadott szempontok szerint.

Ily módon értékelhető az anyagszerkezet a palack falának külső és belső oldalán, azaz a palack külső és belső felületein és a palack lemez anyagában.

A csiszolatot először kis (pl. 40-szeres) nagyításban kell vizsgálni, hogy meghatározható legyen a leginkább károsodott rész, majd nagy nagyításban — kb. 300-szoros — mikroszkópon kell elvégezni a vizsgálatot, hogy a korrózió típusát és kiterjedését meg lehessen állapítani.

7.1.6. A metallográfiai vizsgálattal történő értékelés szempontjai

Meg kell állapítani, hogy a kristályközi korrózió felületi jellegű-e.

a) Újrakristályosodott szerkezetű ötvözetekben a károsodás mélységének — a csiszolat teljes területén — nem szabad túllépnie a következő két érték közül a nagyobbat:

— három szemcseméret, a vizsgált felületre merőlegesen mérve,

— 0,2 mm.

Helyenként nagyobb érték is megengedhető, ha azok a 300-szoros nagyítású mikroszkópos vizsgálatnál legfeljebb 4 metszetben találhatóak.

b) Hidegalakított szerkezetű ötvözetekben a károsodás mélysége a palack külső és belső falán sem lépheti túl a 0,1 mm-t.

7.2. Feszültségkorróziós hajlam vizsgálata

E vizsgálati módszernél a palack hengeres részéből kivágott gyűrűket (hajlítással) feszültség alá kell helyezni, és így, meghatározott ideig mesterséges tengervízbe (sóoldatba) meríteni. Ezután a gyűrűket ki kell venni a sóoldatból, és hosszabb időre levegő hatásának kitenni. Ezt a műveletet, a 7.2.3.2. pontban részletezett módon, 30 napon keresztül kell ismételni. Ha a gyűrűk 30 nap után nem mutatnak repedést, akkor az ötvözet palack gyártására alkalmas.

7.2.1. Próbavétel

A palack hengeres részéből 6 db 4× a vagy 25 mm szélességű gyűrűt kell kivenni (mindig a nagyobb értéket választva) az V. fejezet 7. melléklete 1. ábrájának megfelelően. A gyűrű alakú próbatestet 60°-os ívben kell kivágni, majd egy menetes csavar és két csavaranya segítségével kell széthajlítással (tágítás), illetőleg összehajlítással feszültség alá helyezni (V. fejezet 7. melléklet 2. ábra).

A próbatestnek azt a két oldalát, amely a palack külső és belső felületének felel meg, nem szabad megmunkálni.

7.2.2. A felület előkészítése a feszültségkorróziós vizsgálatához

A feszítőszerszethez használt zsír, olaj és ragasztóanyag minden nyomát megfelelő oldószerrel el kell távolítani.

7.2.3. A feszültségkorróziót indikáló vizsgálat elvégzése

7.2.3.1. A vizsgálat oldat elkészítése

a) A sóoldat előállításához 3,5± 0,1 tömegrész nátriumkloridot 96,5 tömegrész vízben kell feloldani.

b) A frissen elkészített oldat pH-értékének 6,4 és 7,2 között kell lenni.

c) A pH-értéket csak hígított sósavval vagy hígított nátronlúggal lehet beállítani.

d) Az oldatot csak desztillált víz hozzáadásával szabad feltölteni az edény eredeti magasságáig. A feltöltést, ha szükséges, minden nap el lehet végezni.

e) Az oldatot hetenként teljesen ki kell cserélni.

7.2.3.2. A gyűrű alakú próbatetek feszültség alá helyezése, a vizsgálat menete

a) Három gyűrű összenyomásával a külső felületük körül húzóigénybevétel (feszültség) alá.

b) Három gyűrű kitágításával a belső felületük körül húzóigénybevétel (feszültség) alá.

c) A feszültség értéke egyenlő a legnagyobb megengedhető feszültséggel. A falvastagság számításánál a megengedhető feszültség:

$$\frac{R_{p0,2}}{1,3}$$

ahol $R_{p0,2}$ a mért 0,2%-os folyáshatár szavatolt legkisebb értéke (N/mm²).

d) A tényleges feszültséget nyúlásmérő bélyeggel kell mérni.

e) Az összenyomott vagy szétfeszített gyűrűk átmérője a következő összefüggéssel számítható:

$$D^1 = D \pm \frac{\pi \times R \times (D-a)^2}{4 \times E \times a \times z}$$

ahol:

— D^1 az összenyomott (vagy szétfeszített) gyűrű átmérője (mm),

— D a palack külső átmérője (mm),

— a a palack falvastagsága (mm),

— $R = \frac{R_{p0,2}}{1,3}$ (N/mm²),

— E rugalmassági modulus, értéke: 70 000 N/mm²,

— z korrekciós tényező (V. fejezet 7. melléklet 3. ábrája szerint)

f) A feszítő csavarokat a gyűrűktől elektromosan szigetelni, és a vizsgáló oldat korróziós hatásától védeni kell.

g) Mind a hat gyűrűt 10 percig teljesen be kell meríteni a sóoldatba.

h) Ezután ki kell venni az oldatból és 50 percig a levegő hatásának kell kitenni.

i) A teljes műveletet 30 napon keresztül, vagy a gyűrű repedésének, illetőleg törésének észleléséig kell ismételni.

j) A próbatesteket vizuális vizsgálattal kell ellenőrizni.

7.2.4. A vizsgálati eredmények értékelése

Az ötvözet palackok gyártására alkalmas, ha a megfeszített gyűrűk egyikén sem észlelhető a vizsgálat végén (30 napon át tartó kezelés után) szabad szemmel vagy kismértékű (10—30-szoros) nagyítással repedés.

7.2.5. Metallográfiai vizsgálat

7.2.5.1. Ha a repedések megjelenése biztonsággal nem zárható ki (esetleg egymás után elhelyezkedő bemaródásoknál), akkor el kell végezni a metallográfiai vizsgálatot a repedés feltételezett helyén, a gyűrű tengelyére merőleges metszetben. A metallográfiai vizsgálatnál a gyűrű felületének húzó-, illetőleg nyomófeszültség hatására keletkezett korróziójának jellegét (kristályhatáron vagy kristályon keresztül haladó) és behatolási mélységét kell meghatározni.

7.2.5.2. Az ötvözet palackok gyártására megfelelő, ha a korróziós károsodás a gyűrű mindkét oldalán ugyanolyan. Ha a gyűrű feszített oldalán a kristályközi repedések lényegesen mélyebbek, mint az összenyomott oldalán, akkor a vizsgálat eredményeként az ötvözet palackok gyártására nem megfelelő.

7.2.6. Bizonylatolás

A bizonylatoknak tartalmazni kell:

7.2.6.1. az ötvözet megnevezését és szabványszámát,

7.2.6.2. az ötvözet névleges vegyi összetételét és határértékeit,

7.2.6.3. a palack anyagának tényleges vegyi összetételét,

7.2.6.4. az ötvözet tényleges mechanikai tulajdonságait és az előírt tulajdonságokat,

7.2.6.5. a vizsgálatok eredményeit.

V. fejezet 1. melléklet

A hajlítóvizsgálat vázlata

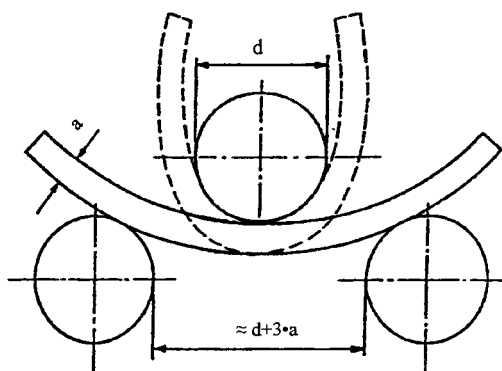

V. fejezet 2. melléklet

Típusvizsgálat/típusengedélyezés igazolása

Kiállította:.....

.....alapján,

(szabályozás)

*alumíniumból és alumíniumötvözetekből készült,
varrat nélküli palackokra.*

A típusvizsgálat/típusengedély száma:

kelte:.....

A palacktípus/palackcsalád megnevezése:

P_h : bar, D : mm, a : mm,

L_{min} : mm, L_{max} : mm, V_{min} : l,

V_{max} : l

A gyártó vagy megbízottja neve és címe:

.....

.....

.....

A típusengedélyezés jele:

A típusvizsgálat eredményei, valamint a típus fő jellemzői a mellékelt lapon található.

A típusvizsgálatot ellenőrző szervezet neve és címe:

.....

.....

.....

Kelt:.....

.....
aláírás

Az V. fejezet 2. mellékletében lévő típusvizsgálat/típusengedélyezés igazoláshoz tartozó műszaki adatok

1. A típusengedélyezési vizsgálat eredményei

2. A típus fő jellemzőit, illetőleg adatait kell megadni a következő módon:

— a palacktípus hosszmetzeti rajzát, amelyre az engedélyt kiadták, a következő adatokkal:

= névleges külső átmérő D (mm),

= a hengeres köpeny legkisebb falvastagsága (mm),

- = a palackfenék és a palackváll legkisebb falvastagsága (mm),
- = a legkisebb és legnagyobb hosszúság(ok) L_{\min} , L_{\max} (mm),
- űrtartalom (űrtartalmak) V_{\min} , V_{\max} (l),
- próbanyomás P_h (bar),
- a gyártó neve, a dokumentum száma és kelte,
- a palacktípus megjelölése,
- az alapanyagra vonatkozó adatok a 2.1. pont szerint: pl. anyagminőség, vegyi összetétel, gyártási mód, hőkezelés, szavatolt mechanikai tulajdonságok (szakítószilárdság, folyáshatár),
- korróziós vizsgálatok eredménye.

V. fejezet 3. melléklet

Felügyeleti ellenőrzés/vizsgálat igazolása

I. Adatok

Az ellenőrzéshelye:

Az ellenőrzés időpontja:

Az első biztonságtechnikai ellenőrzés időpontja:

A gyártási típusengedély/biztonságtechnikai behozatali engedélyszáma:

A palacktípus/palackcsalád megnevezése:

A vizsgálat azonosító száma:

A gyártási/adag/tétel szám:-tól
.....-ig

A gyártó neve és címe:

A gyártóország:

Jele:

A tulajdonos neve és címe:

A vevő neve és címe:

II/A. A felügyeleti ellenőrzés/vizsgálat eredménye

a) A palackokon elvégzett mérések eredménye:

Vizsgálat száma	Gyártási adag száma	Űrtartalom (l)	Üres palack tömege (kg)	A mért legkisebb falvastagság (mm)	
				köpenyen	fenéken

b) Az elvégzett mechanikai vizsgálatok és felszakítási vizsgálat eredménye:

Vizsgálat száma	A hőkezelés azonosító száma	Szakítóvizsgálat MSZ EN 10002—1 szerint			Hajlítóvizsgálat 180°	Felszakítási vizsgálat (bar)	Repedés leírása (írásos jellemzés v. vázlatrajz)
		folyáshatár R_{eH} (N/mm ²)	szakítószilárdság R_{mt} (N/mm ²)	szakadási nyúlás A (%)			
A megengedett legkisebb érték							

c) Egyéb vizsgálati eredmények (korróziós stb.):

.....

.....

.....

II/B. A felügyeleti ellenőrzés eredménye

d) A palackokon elvégzett vizsgálatok eredménye:

Vizsgálat száma	Gyártási adag száma	Váltakozó terhelésű vizsgálat	Próbanyomás (bar)

e) A vizsgálati bizonylatok száma:

.....

.....

.....

A gyártóművi felügyeleti ellenőrzés igazolásban feltüntetett palackokat a 29/1960. (VI. 7.) Korm. rendeletben, valamint a 14/1998. (XI. 27.) GM rendeletben foglaltak alapján megvizsgáltam, és megállapítottam, hogy azok a Gázpalack Biztonsági Szabályzat V. fejezetének és a vonatkozó gyártási típusengedély/biztonságtechnikai behozatali engedély előírásainak megfelelnek.

Különleges megjegyzések:

Általános megjegyzések:

Kelt:.....

.....

a felügyelő aláírása

Az ellenőrzést végző Felügyelet neve és címe:

.....

.....

V. fejezet 4. melléklet

A 2. számjelű irányelvnek megfelelő típusengedéllyel rendelkező és az irányelv szerinti vizsgálatokon megfelelt, alumíniumból és alumíniumötvözetekből készült, varrat nélküli palackok megjelölése

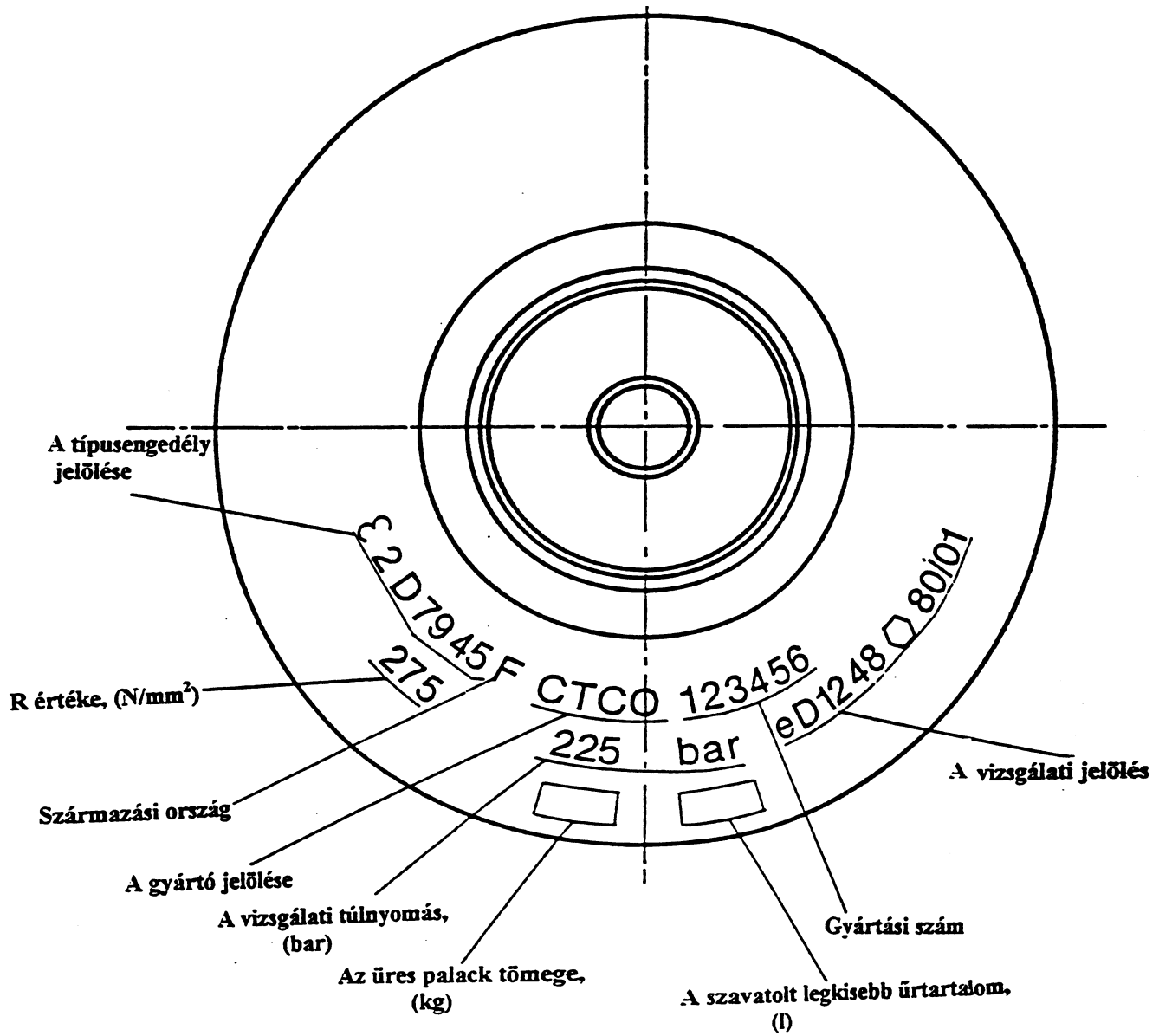

V. fejezet 5. melléklet

A próbatestek kivágásának vázlata a palackból kristályközi korróziós vizsgálathoz

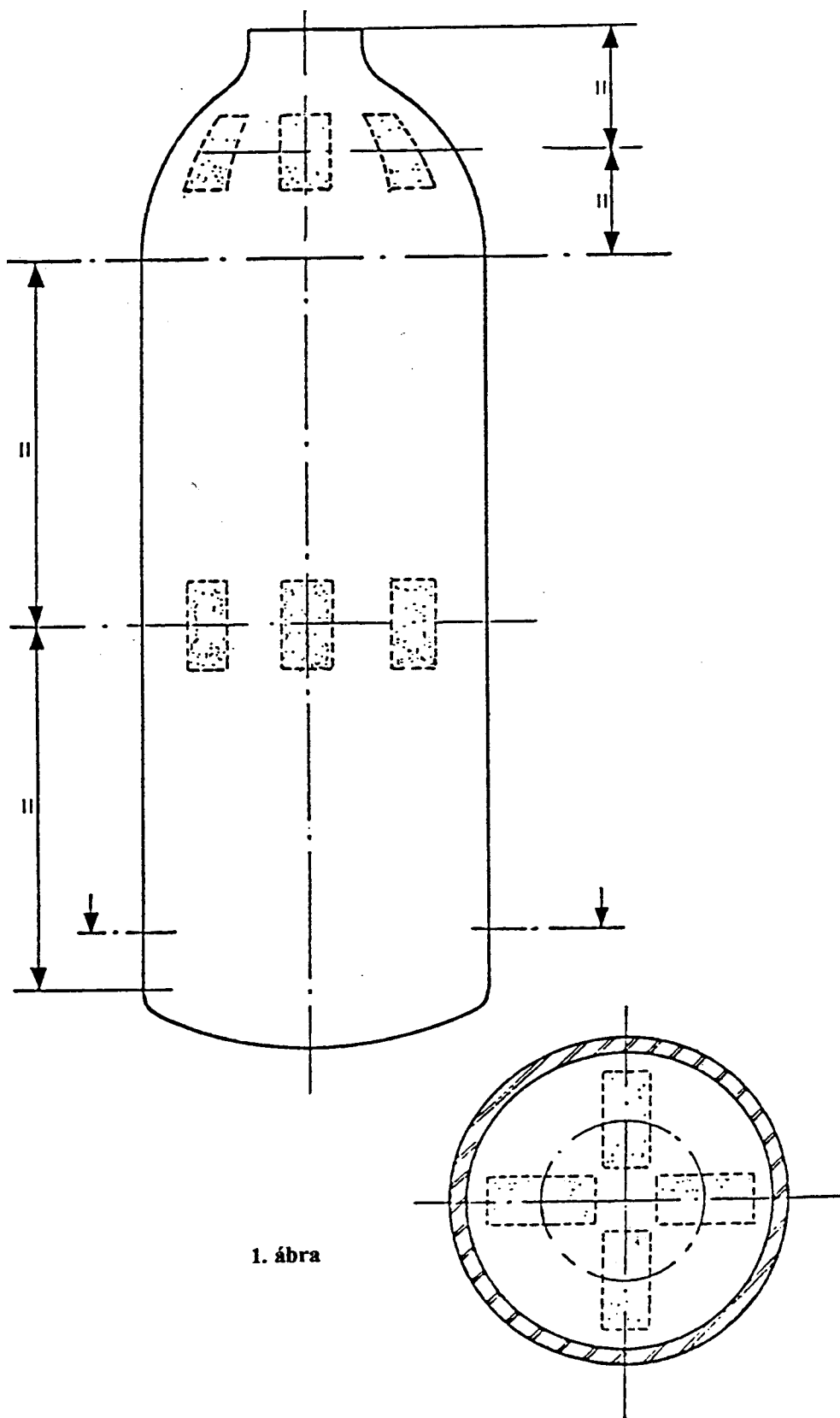

1. ábra

V. fejezet 6. melléklet

Kristályközi korróziónak alávetett próbatetek elkészítése metallográfiai vizsgálathoz

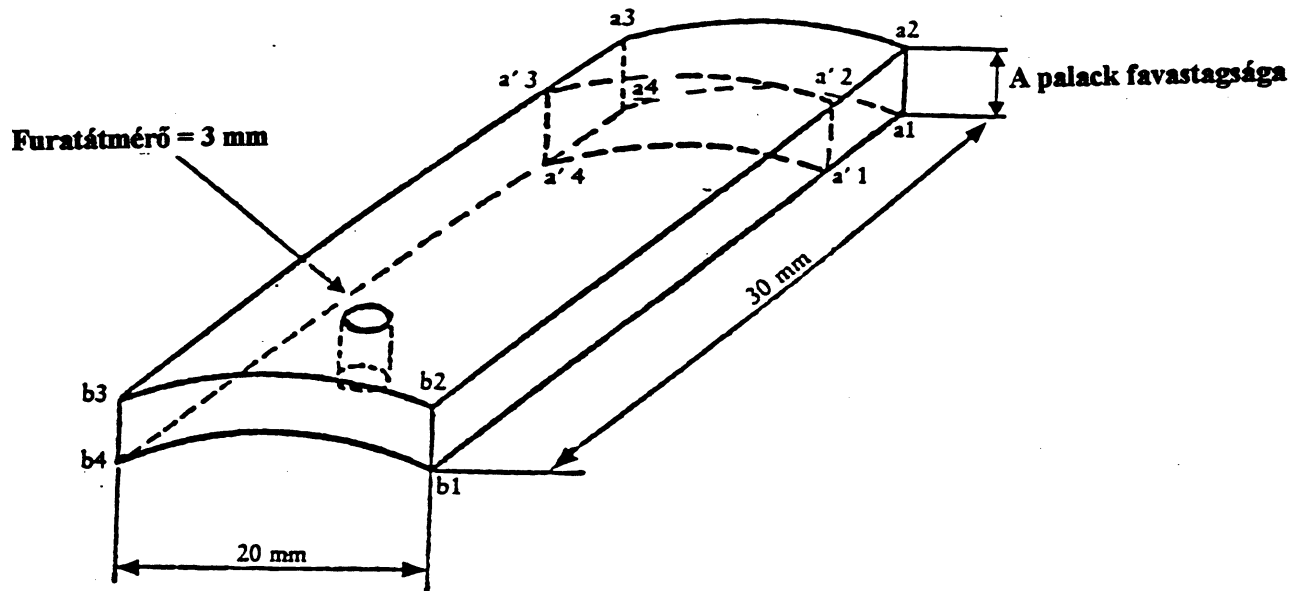

2. ábra

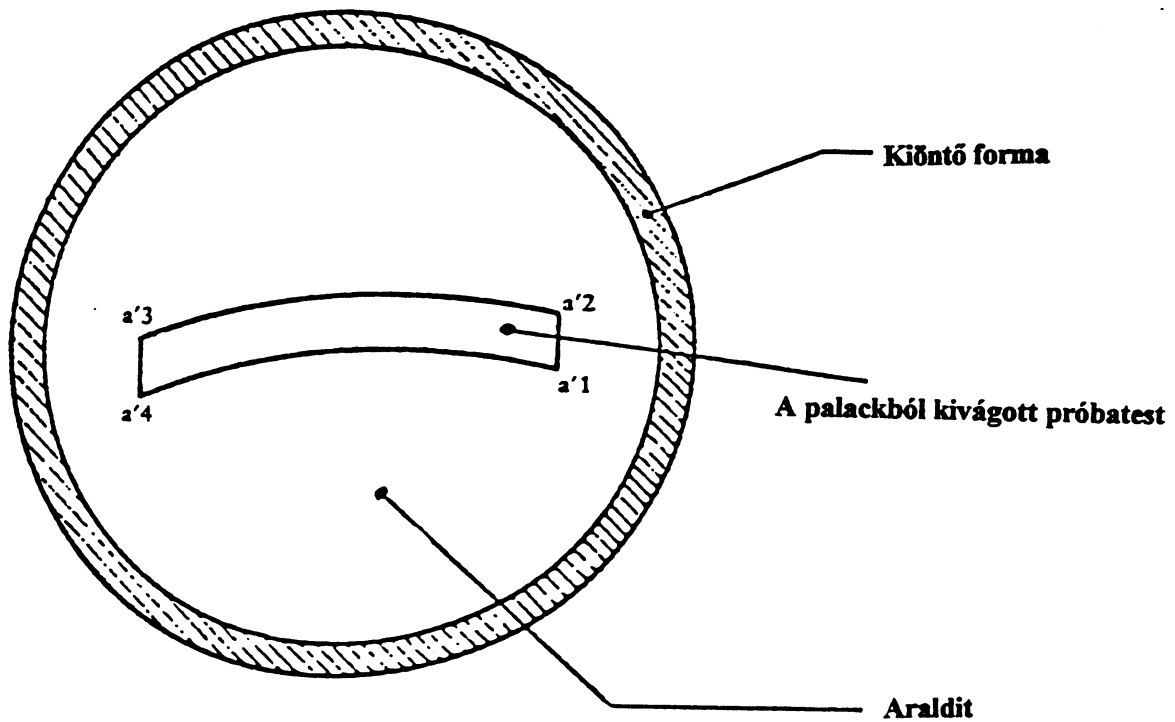

3. ábra

V. fejezet 7. melléklet

A gyűrű alakú próbatetek kivágásának és a feszültségkorróziós vizsgálat elvégzésének vázlata

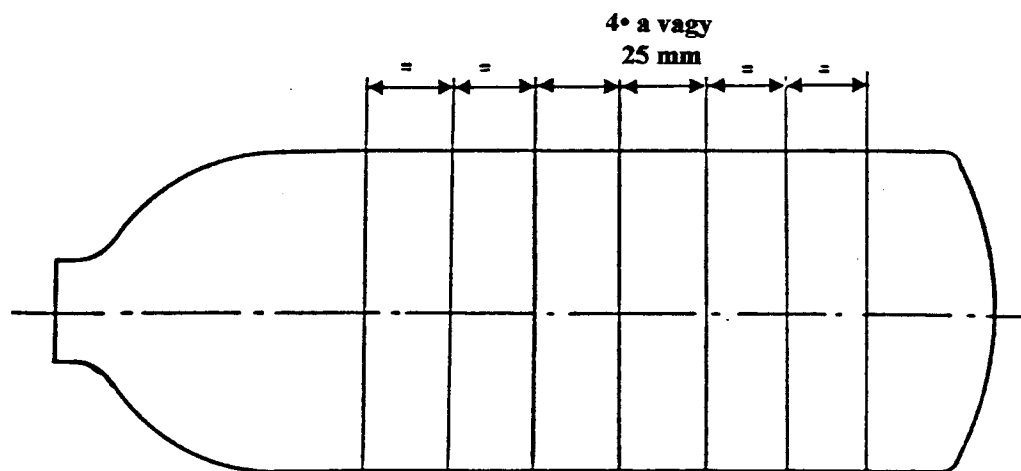

1. ábra

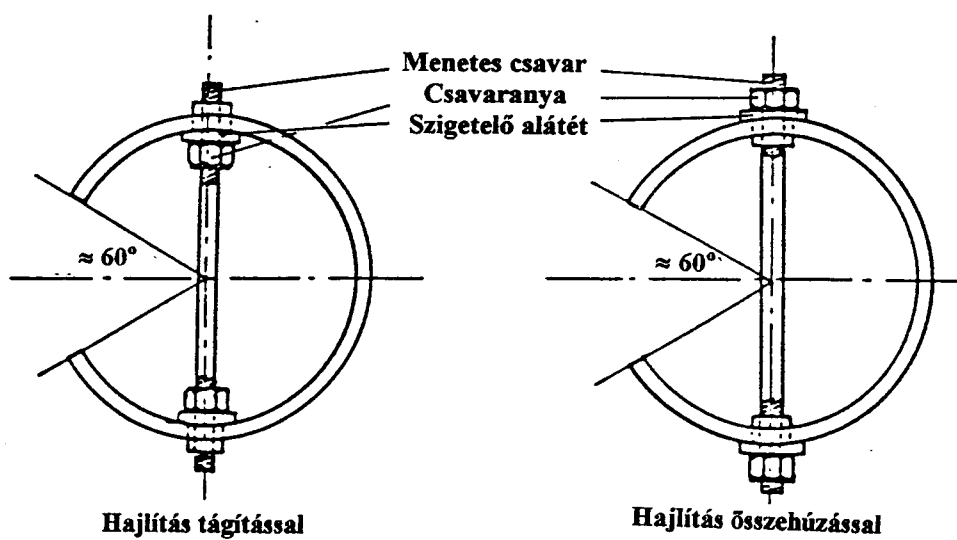

2. ábra

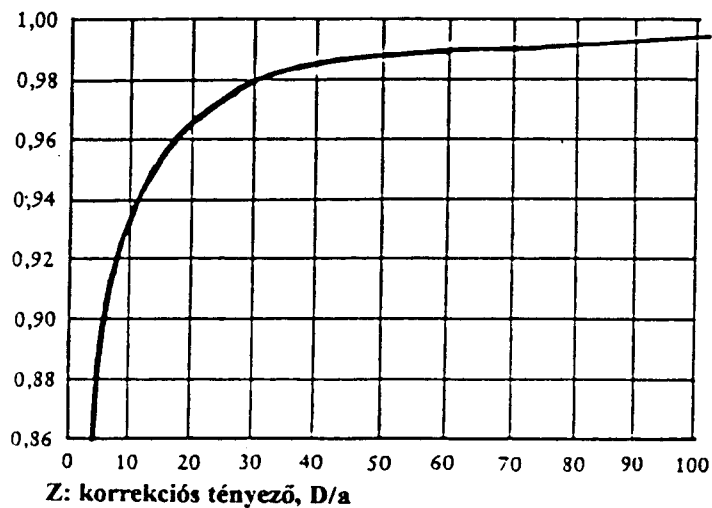

VI. Fejezet

Hegesztett kivitelű, ötvözetlen acélból készült palackok előírásai

A Szabályzatnak ez a fejezete az ötvözetlen acélból készült, hegesztett palackokra vonatkozik. Az ilyen palackok több részből állnak, legfeljebb 5 mm falvastagságúak, legalább 0,22 liter és legfeljebb 150 liter űrtartalmúak, ismételten tölthetőek, legfeljebb 60 bar próbanyomásra vannak tervezve, és sűrített, cseppfolyósított vagy nyomás alatt oldott gázok tárolására és szállítására alkalmasak.

Ezekbe a palackokba nem tölthetők mélyhűtött, cseppfolyósított gázok és acetilén.

1. Jelölések és fogalommeghatározások

1.1. Jelölések:

- P_h a vizsgálati túlnyomás a víznyomáspróbánál (bar),
- P_r a palack mért felszakítási túlnyomása (bar),
- P_{rt} a számított elméleti felszakítási túlnyomás (bar),
- R_e a palack gyártó által szavatolt felső folyáshatár legkisebb értéke (N/mm^2),
- R_m a palack gyártó által szavatolt szakítószilárdság legkisebb értéke (N/mm^2),
- R_{mt} a tényleges szakítószilárdság (N/mm^2),
- d a hajlítóvizsgálathoz használt tüske átmérője (mm),
- a a hengeres köpeny számított falvastagsága (mm),
- D a palack névleges külső átmérője (mm),
- b a domborított fenék számított legkisebb falvastagsága (mm),
- R a domború palackfenék belső görbületi sugara (mm),
- r a domború palackfenék perem görbületének belső sugara (mm),
- H a palackfenék domborított részének külső magassága (mm),
- h a domborított palackfenék hengeres szakál részének magassága (mm),
- L a palack hossza (mm),
- A az alapanyag szakadási nyúlásának értéke (%),
- V_o a palack űrtartalma a felszakítási vizsgálat kezdetén (l),
- V a palack űrtartalma a felszakítás pillanatában (l),
- Z a hegesztési varrat tényezője,
- C a domborított fenekek alaktényezője.

1.2. Felszakítási túnyomás

az a legnagyobb nyomás, amely a felszakítási vizsgálatnál a palackban keletkezik, miközben a palack anyagában képlékeny instabilitás lép fel.

1.3. Normalizáló hőkezelés

a kész palack olyan hőkezelése, amelynél a palack egyenletesen az acél felső átalakulási pontja (A_{C3}) fölötti hőmérsékletre hevítik, majd nyugvó levegőn hűtik le.*

1.4. Feszültségcsökkentő izzítás

a kész palack olyan hőkezelése, amelynél a palack acélanyagának átalakulási pontja (A_{C1}) alatti hőmérsékletig melegítik fel, majd lassan lehűtik, ezzel a palack anyagában lévő maradó feszültséget csökkentik anélkül, hogy az alapanyag szövetszerkezetét megváltoztatnák.

2. Műszaki előírások

A Szabályzat III. fejezetében előírt követelményeket figyelembe kell venni, és az ott megadottakon túlmenően a következő előírásokat is ki kell elégíteni.

2.1. Alkalmazható anyagok, hőkezelések

2.1.1. A nyomástartó részek gyártásához az EURO-NORM 120-83 szerinti acélt kell használni, és a Felügyelettel engedélyeztetni kell.

2.1.2. A hegesztett palacktest részeit és a palacktesthez hegesztett valamennyi tartozékot hasonló tulajdonságú anyagokból kell gyártani.

2.1.3. A hegesztési hozaganyagoknak olyan minőségűnek kell lenni, hogy a hegesztési varratok tulajdonságai egyenértékűek legyenek az alapanyagéval.

2.1.4. Akkreditált vizsgáló szervezetnek kell végezni a vegyelemzést. Az elemzésekhez a próbatesteket vagy a palack gyártóhoz szállított félkész termékből vagy a kész palackból kell kivenni. Utóbbi esetben a próbatesteket a 3.1. pont szerinti mechanikai vizsgálatokhoz, vagy a 3.2. pont szerinti felszakítási vizsgálatokhoz kiválasztott palackokból is ki lehet venni.

2.1.5. Meg kell adni a palack gyártásánál alkalmazott hegesztési eljárásokat, és a Felügyelet rendelkezésére kell bocsátani az összes alapanyag és hegesztési varrat vizsgálatának adatait és bizonylatait.

2.1.6. Hőkezelés

A palackokat normalizált vagy feszültségcsökkentett állapotban kell szállítani. Bizonylatolni kell a kész palackoknak a hegesztési varratok elkészítése után elvégzett hőkezelését, és az elvégzett hőkezelés adatait is meg kell adni. Helyi hőkezelés nem engedhető meg.

* MSZ EN 10052 szerint.

2.2. A nyomástartó részek méretezése

2.2.1. A palackok hengeres köpenyének falvastagsága nem lehet kisebb a következő összefüggéssel számított értéknél:

2.2.1.1. hosszvarrat nélküli palackoknál:

$$a = \frac{P_h \times D}{\frac{20 \times R_e}{4/3} + P_h} \quad (\text{mm}),$$

2.2.1.2. hosszvarrattal rendelkező palackoknál:

$$a = \frac{P_h \times D}{\frac{20 \times R_e}{4/3} Z + P_h} \quad (\text{mm}),$$

ahol

— $Z = 0,85$, ha a radiográfiai vizsgálatot a hegesztési varratok találkozásainál a következőképpen végzik: hosszvarratokon 100 mm-es szakaszon, körvarratokon 50 mm-es szakaszon (25 mm-re a hosszvarrat mindkét oldalán), és gépenként 1 db palackot vizsgálnak meg minden műszak kezdetén és 1 db palackot a műszak végén;

— $Z = 1$, ha a radiográfiai vizsgálatot a hegesztési varratok találkozásainál a következőképpen végzik: hosszvarratokon 100 mm-es szakaszon, körvarratokon 50 mm-es szakaszon (25 mm-re a hosszvarrat mindkét oldalán), és a gyártott palackok szűrőpróbaszerűen kiválasztott 10% -át vizsgálják meg.

Ha a radiográfiai vizsgálatoknál olyan hibákat találnak, amelyek a 3.4.1.4. pont meghatározása szerint nem engedhetők meg, akkor az érintett gyártást felül kell vizsgálni, és a hibák kiküszöbölésére a szükséges intézkedéseket meg kell tenni.

2.2.2. A palackfenekek méretei és méretezése (a VI. fejezet 1. mellékletben lévő ábrák szerint)

2.2.2.1. A palackfenekek méreteinek a következő feltételeket kell kielégíteniük:

— kosárgörbe alakú fenekeknel:

$$0,003 \times D \leq b \leq 0,08 \times D$$

$$r \geq 0,1 \times D$$

$$R \leq D$$

$$H \geq 0,18 \times D$$

$$r \geq 2b$$

$$h \geq 4b$$

— elliptikus alakú fenekeknel:

$$0,003 \times D \leq b \leq 0,08 \times D$$

$$H \geq 0,18 \times D$$

$$h \geq 4 \times b$$

— félgömb alakú fenekeknel:

$$0,003 \times D \leq b \leq 0,16 \times D$$

2.2.2.2. A domborított fenekek falvastagsága nem lehet kisebb, mint a következő összefüggésből számított érték:

$$b = \frac{P_h \times D}{\frac{20 \times R_e}{4/3}} \times C$$

A C alaktényezőt a VI. fejezet 2. mellékletében lévő táblázatából kell meghatározni.

A domborított fenék névleges falvastagsága legalább a palack hengeres részének névleges falvastagságával legyen egyenlő.

2.2.3. A hengeres rész és a domborított fenék névleges falvastagsága nem lehet kisebb, mint:

$$\frac{D}{250} + 0,7 \text{ mm}, \quad P_h < 30 \text{ bar-nál}$$

$$\frac{D}{250} + 1 \text{ mm}, \quad P_h \geq 30 \text{ bar-nál}$$

de legalább 1,5 mm.

2.2.4. A palacktest — a szelep kivételével — két vagy legfeljebb három részből állhat. A palackfenekeket egy darabból kell gyártani, domború kivitelével.

2.3. Szerkezeti kialakítás, kivitelezés

A Szabályzat III. fejezetének 2. pontjában előírt követelményeket figyelembe kell venni.

2.3.1. Megfelelő ellenőrzéssel gondoskodni kell arról, hogy a palackok gyártásához felhasznált lemezek és alkatrészek mentesek legyenek olyan hibáktól, amelyek csökkenthetik a palackok biztonságos használatát.

2.3.2. A gyártás során minden palack falvastagságát, valamint külső és belső felületi állapotát vizsgálni kell, hogy ellenőrizzék a következőket:

— a falvastagság egyetlen helyen sem kisebb a rajzon előírtánál (számítottánál),

— a palack külső és belső felülete mentes az olyan hibáktól, amelyek a biztonságot veszélyeztetnék.

2.3.3. A köpeny hengeres részének a kör alaktól való eltérése (ovalitása), azaz a legnagyobb és a legkisebb külső átmérő közötti különbség ugyanabban a keresztmetszetben, nem lehet nagyobb a közepek átmérő 1%-ánál.

A palack hengeres része alkotóinak eltérése az egyenes-től — a hosszára vonatkoztatva — méterenként legfeljebb 3 mm lehet.

2.3.4. A hegesztésre vonatkozó előírások

2.3.4.1. Meg kell adni az alkalmazandó hegesztési eljárást, technológiát és a gyártásközi ellenőrzéseket.

2.3.4.2. A tompahegesztésű varratokat automatikus hegesztési eljárással kell készíteni.

A nyomástartó részek tompahegesztésű varratai nem lehetnek a fenékperem olyan környezetében, ahol a profil változik. A sarokvarratokkal tompavarratokat lefedni nem szabad, azoktól a legközelebbi varratnak legalább 10 mm-re kell lenni.

A tompavarratnál az élek eltolódása nem lehet több, mint a falvastagság 1/5-öd része.

2.3.4.3. A palack nyomástartó részeinek hegesztett varratai feleljenek meg a következő feltételeknek (lásd a VI. fejezet 4. mellékletben megadott ábrákat):

— hosszvarrat: teljes falvastagságban áthegeztett tompavarrat,

— körvarrat (a nyakgyűrű és a palack felső részének hegesztési varrata kivételével): teljes falvastagságban áthegeztett tompavarrat (az alátétsávós varrat a tompavarrat különleges formájának számít),

— a nyakgyűrűt és a palack felső részét összekötő hegesztési varrat: tompavarrat vagy sarokvarrat; a tompavarrat a teljes falvastagságban áthegeztett (az alátétsávós varrat a tompavarrat különleges formájának számít); más varratkialakítás is alkalmazható, ha a felső fenébe hegesztett nyakgyűrű a palack belsejében van, és azt olyan hegesztési varrattal rögzítették a palackfenékhez, amelynek nem feladata a palack tömörségének biztosítása (pl. a VI. fejezet 4. melléklet 4. ábrája szerinti).

2.3.4.4. A hegesztési varrat nem térhet el az illesztés vonalától, és a hegesztési varratokban nem lehet olyan hiba, amely a palackok biztonságát veszélyeztetheti.

2.3.4.5. A hegesztési varratok ellenőrzése

A kétrészes palackok tompahegesztésű körvarratainak radiográfiai vizsgálatát 100 mm hosszon kell elvégezni — a VI. fejezet 4. melléklete 2. ábrájának „A” kialakítás szerinti hegesztési varratok kivételével — folyamatos gyártáskor 1-1 db palackon, minden műszak kezdetén és végén, és a gyártás 12 óránál hosszabb megszakítása esetén, minden első hegesztett palackon.

2.3.4.6. A palackok ráhegesztett tartozékainak hegesztésére vonatkozó előírásokat a III. fejezet 2.2.9. pontja tartalmazza.

3. Vizsgálatok

A típusvizsgálat és a gyártóművi vizsgálat elvégzésének módja.

A vizsgálatokhoz szükséges palackok („próbalapalackok”) darabszámát a típusvizsgálat (4. pont), illetőleg a gyártóművi felügyeleti ellenőrzés (5. pont) szerint kell meghatározni. Minden vizsgálatra kiválasztott palacknak azonosíthatónak kell lenni tétel és hegesztőgép szerint.

3.1. Mechanikai vizsgálatok

3.1.1. Általános előírások

3.1.1.1. A mechanikai vizsgálatokat a következő szabványok szerint kell elvégezni, ha e fejezet nem tartalmaz más előírást:

- MSZ EN 10002—1 Fémek. Szakítóvizsgálat. 1. rész. Vizsgálat szobahőmérsékleten,
- MSZ ISO 7438 Fémek hajlítóvizsgálata,
- MSZ 105—9 Fémek mechanikai vizsgálata. Keménységmérés Brinell szerint.

3.1.1.2. Az alapanyag és a nyomástartó részek hegesztett varratainak ellenőrzésére a mechanikai vizsgálatokat a kész palackokból vett próbatesteken kell elvégezni.

3.1.1.3. Minden próbalapalackon a következő vizsgálatokat kell elvégezni:

a) olyan palackon, amelyiken csak körvarratok vannak (kétrészes palack) a VI. fejezet 5. mellékletének 1. ábráján megadott helyről kivett próbatesteken

— 1 db szakítóvizsgálatot, az alapanyagból a palack hosszirányában kivett próbatesten (a); ha ez nem lehetséges, akkor a kerület irányában kivett próbatesten,

— 1 db szakítóvizsgálatot, a körvarratra merőlegesen kivett próbatesten (b),

— 1 db hajlítóvizsgálatot, a körvarratra merőlegesen kivett próbatesten, koronaoldalra hajlítva (c),

— 1 db hajlítóvizsgálatot, a körvarratra merőlegesen kivett próbatesten, a gyökoldalra hajlítva (d),

— 1 db makroszkópos vizsgálatot, a hegesztési varrat keresztmetszetének vizsgálatához,

b) hossz- és körvarratos palackon (háromrészes palack), a VI. fejezet 5. mellékletének 2. ábráján megadott helyről kivett próbatesteken

— 1 db szakítóvizsgálatot, a hengeres rész anyagából a palack hosszirányában kivett próbatesten (a); ha ez nem lehetséges, akkor a kerület irányában kivett próbatesten,

— 1 db szakítóvizsgálatot, a palackfenék anyagából kivett próbatesten (b),

— 1 db szakítóvizsgálatot, a hosszvarratra merőlegesen kivett próbatesten (c),

— 1 db szakítóvizsgálatot, a körvarratra merőlegesen kivett próbatesten (d),

— 1 db hajlítóvizsgálatot, a hosszvarratra merőlegesen kivett próbatesten, a koronaoldalra hajlítva (e),

— 1 db hajlítóvizsgálatot, a hosszvarratra merőlegesen kivett próbatesten, a gyökoldalra hajlítva (f),

— 1 db hajlítóvizsgálatot, a körvarratra merőlegesen kivett próbatesten, a koronaoldalra hajlítva (g),

— 1 db hajlítóvizsgálatot, a körvarratra merőlegesen kivett próbatesten, a gyökoldalra hajlítva (h),

— 1 db makroszkópos vizsgálatot a hegesztési varrat metszetének vizsgálatához.

3.1.1.4. A nem kielégítően sík próbatesteket hideg szatolással kell egyengetni.

3.1.1.5. A próbatesteken a hegesztési varrat kidomborodó részeit le kell munkálni.

3.1.2. Szakítóvizsgálat

3.1.2.1. Az alapanyag szakítóvizsgálata

a) A szakítóvizsgálatot a 3.1.1.1. pontban megadott szabvány előírásai szerint kell elvégezni. A próbatesten a palack külső és belső felületének megfelelő két oldalát nem szabad megmunkálni.

b) A vizsgálatnál kapott folyáshatár értéknek a palack gyártó által szavatolt értékkel legalább egyenlőnek kell lenni. Az alapanyag szakítószilárdságára és szakadási nyúlására kapott értékek elégséges ki az EURO-NORM 120-83-as előírásait (III. táblázat).

3.1.2.2. A hegesztett kötések szakítóvizsgálata

a) A szakítóvizsgálatot a hegesztési varratra merőleges, a VI. fejezet 6. melléklete szerinti próbatesten kell elvégezni, amelynek szélessége 25 mm. A hegesztési varrat mindkét oldalán 15 mm-es vizsgálati hosszúságnak kell lenni, ezután a próbatest szélességének egyenletesen növekedni kell.

b) A szakítóvizsgálattal meghatározott szakítószilárdság érték legalább az alapanyagra szavatolt értékkel legyen egyenlő, függetlenül attól, hogy a próbatest középső részében melyik keresztmetszetben szakad.

3.1.3. Hajlítóvizsgálat

a) A hajlítóvizsgálatot a 3.1.1.1. pontban megadott szabvány előírásai szerint kell elvégezni, a hegesztési varratra merőlegesen kivett 25 mm-es szélességű próbatesten. A tüskének a hegesztési varrat közepén kell elhelyezkedni.

b) A próbatesteken a tüske köré hajlítás során nem léphetnek fel repedések, ha a meghajlított próbatest két belső oldala közötti távolság nem nagyobb, mint a tüske átmérője (lásd az VI. fejezet 7. mellékletben lévő 2. ábrát).

c) A tüske átmérőjének és a próbatest vastagságának az aránya (n), nem lépheti túl az 1. táblázatban megadott értékeket:

1. táblázat

Tényleges szakítószilárdság R_{mt} (N/mm ²)	n szám értékei
440-ig	2
440 felett 520-ig	3
520 felett	4

3.2. Víznyomásos felszakítási vizsgálat

3.2.1. A vizsgálat lefolytatása

A felszakítási vizsgálatra kerülő palackokat az I. fejezete 3. pontjában megadott, a gyártásra vonatkozó megjelölésekkel kell ellátni. A megjelölések elhelyezési rajzát az I. fejezet melléklete szemlélteti.

3.2.1.1. A vizsgálatot szobahőmérsékleten kell elvégezni.

3.2.1.2. A felszakítási vizsgálatot két egymás után következő fokozatban, olyan vizsgálóberendezéssel kell elvégezni, amely lehetővé teszi a palack felszakadásáig a nyomás folyamatos növekedését, és a nyomás—idő függvény görbéjének a felrajzolását.

3.2.1.3. Az első fokozatban a nyomásnak addig az értékig kell folyamatosan növekedni, amely a maradó alakváltozás kezdetének felel meg; a nyomásnövekedés nem lehet több, mint 5 bar másodpercenként. A maradó alakváltozás (második fokozat) elérése után a szivattyú folyadék szállítása nem lépheti túl az első fokozat folyadék szállításának kétszeresét, és ezt a palack felszakadásig állandó értéken kell tartani.

3.2.2. A felszakítási vizsgálat kiértékelése

3.2.2.1. A felszakítási vizsgálat értékelést a következők alapján kell végezni:

a) a nyomás—idő görbéből kell meghatározni a felszakítási nyomást,

b) a palack térfogatnövekedését a következőképpen kell meghatározni:

— a 6,5 liter vagy nagyobb űrtartalmú palackoknál a nyomásnövekedés kezdetétől a palack felszakadásáig eltelt idő alatt betölthető víz térfogatából,

— a 6,5 liternél kisebb űrtartalmú palackoknál a palacknak a vizsgálat kezdetén és a vizsgálat végén mérhető űrtartalmának a különbségéből,

c) a repedés alakjának és felületének vizsgálatával.

3.2.2.2. A mért felszakadási túlnyomás (P_r) nem lehet kisebb, mint a próbanyomás (P_h) 9/4-szerese.

3.2.2.3. A palack térfogatnövekedése és a palack eredeti térfogatának a hányadosa:

— 20%, ha a palack hosszúsága nagyobb, mint a palack átmérője,

— 17%, ha a palack hossza legfeljebb akkora, mint a palack átmérője, vagy annál kisebb.

3.2.2.4. A felszakítási vizsgálatnál nem szabad a palackról daraboknak letörni.

3.2.2.5. A felszakadás nem lehet rideg jellegű, azaz a töretfelületek nem lehetnek sugárirányúak, hanem az átmérő síkja felé kell hajlaniuk, és teljes keresztmetszetében kontrakciót kell mutatniuk.

3.2.2.6. A töretfelületnek nem szabad jellegzetes anyaghibákat tartalmazni.

3.3. Nyomáspróba

3.3.1. A vízzel töltött palackban a P_h érték elérésig a nyomásnak folyamatosan kell növekedni.

3.3.2. A palack addig (legalább 30 másodpercig, de legfeljebb 5 percig) marad a P_h nyomáson, amíg megállapítható, hogy a vizsgálat ideje alatt nincs nyomáscsökkenés és tömörtelenség.

3.3.3. A nyomáspróba után a palackon nem lehet maradó alakváltozás.

3.3.4. Azok a palackok, amelyek a vizsgálat követelményeinek nem felelnek meg maradéktalanul, nem kaphatnak felügyeleti ellenőrzés igazolást.

3.4. Roncsolásmentes vizsgálat

3.4.1. Radiográfiai vizsgálat

3.4.1.1. A hegesztési varratokat radiográfiai vizsgálatnak kell alávetni az MSZ 4310—6 szabvány „B” osztályának követelményei szerint.

3.4.1.2. Huzalsor etalon használatánál a legkisebb látható huzalátmérő nem lehet nagyobb 0,1 mm-nél. A lépcsős-furatos etalon használatánál a legkisebb látható furat átmérője nem lehet nagyobb 0,25 mm-nél.

3.4.1.3. A hegesztési varratok radiográfiai értékelését az eredeti filmekben kell végezni, az MSZ EN 462—1 és 2-es lapjai szerint.

3.4.1.4. Nem engedhetők meg a következő hibák:

a) repedés, kötésihiba vagy nem teljes átolvadás,

b) nem engedhetők meg a következő zárványok:

— vonalszerű zárvány vagy gömb alakú soros zárványok, ha a jellemző hossz ($12\times$ a hegesztési hosszon mérve) 6 mm-nél nagyobb,

— az $a/3$ mm-nél nagyobb gázzárvány, amely 25 mm-nél kisebb távolságra van bármely más gázzárványtól,

— az összes többi $a/4$ mm-nél nagyobb gázzárvány,

— olyan gázzárványok, ahol — bármely 100 mm-es varrat hosszán — a zárványok teljes területe nagyobb $a \times a$ mm²-nél.

3.4.2. Makroszkópos vizsgálat

A makroszkópos vizsgálat során készített makrosziszolat maratott felületén a hegesztési varrat egy metszete teljes átolvadásának láthatónak kell lenni, és a csiszolat nem mutathat ki semmiféle összeolvadási hibát vagy szármottevő zárványt.

Ha a makroszkópos vizsgálatnál biztossággal nem zárható ki a nem megengedhető hibák jelenléte, akkor az érintett területeken mikroszkópos vizsgálatot is kell végezni.

3.5. A hegesztési varrat szemrevételezése

3.5.1. A vizsgálatot a hegesztés befejezése után kell elvégezni. A hegesztési varratfelületet jól meg kell világítani; a vizsgálandó varratfelületnek zsírtól, portól és salaktól mentesnek kell lenni, és nem lehet rajta védőréteg.

3.5.2. A hegesztési varrat és az alapanyag közötti átmenetnek simának kell lenni és nem mutathat szélbeégést. A hegesztési varrat felületén és környezetében nem engedhető meg repedés, bemetszés, vagy porózus folt. A hegesztési varrat felületének egyenletesnek és simának kell lenni. Tompavarrat esetén a hegesztési varrat korona magassága nem lépheti túl a hegesztési varrat szélességének $1/4$ -ét.

4. Típusvizsgálat, típusvizsgálat ellenőrzése, típusengedélyezés

A Szabályzat II. fejezete 1.1. pontjában leírtak figyelembevételével minden palackcsaládon* és palacktípuson** típusvizsgálatot kell végezni, amelyet kijelölt vizsgáló szervezet vagy a gyártómű végez a Felügyelet ellenőrzése alatt.

4.1. A típusvizsgálat elvégzésének módja

4.1.1. A típusvizsgálat előkészítése

A típusvizsgálathoz a palackcsalád, illetőleg palacktípus 50 db palackjából álló tételt kell elkülöníteni, amelyből a kijelölt vizsgáló szervezet, illetőleg Felügyelet kiválasztja a vizsgálatokhoz szükséges palackokat.

* Értelmezése a Szabályzat I. fejezetének 2.21. pontja szerint.

** Értelmezése a Szabályzat I. fejezetének 2.22. pontja szerint.

4.1.2. A típusvizsgálat megkezdése előtti ellenőrzés

A típusvizsgálat ellenőrzését végző (kijelölt vizsgáló szervezet, illetőleg Felügyelet) elvégzi a 4.2.1. és a 4.2.2. pontokban részletezett adatok ellenőrzését.

4.1.3. A típusvizsgálatnál elvégzendő vizsgálatok

— 1 db palackon a 3.1. pont szerinti vizsgálatot.

— 1 db palackon a 3.2. pont szerinti vizsgálatot,

— 1 db palackon a 3.4. pont szerinti vizsgálatot.

4.2. A típusvizsgálat ellenőrzése

4.2.1. A kérelmezőnek a típusvizsgálatra kerülő palackcsalád, illetőleg palacktípus palackjainak gyártáshoz szállított acélok adagelemzéséről, a hegesztési eljárásról és technológiáról, a varratok ellenőrzéséről, valamint a hőkezelés módjáról, a hőmérsékletéről és a hőntartás időtartamáról készült bizonylatokat át kell adni a Felügyeletnek a típusvizsgálat ellenőrzésének megkezdése előtt. Ezen kívül meg kell adni minden olyan kiegészítő adatot, melyet a Felügyelet igényel.

4.2.2. A típusvizsgálat ellenőrzése során meg kell állapítani, hogy

— a 2.2. pont alapján elvégzett számítások megfelelőek-e,

— a kiválasztott 2 db palack falvastagsága megfelel-e a 2.2. pont szerinti előírásoknak (a mérést három keresztmetszetben, valamint a palackfenék és a palackváll teljes hosszmetsetében kell elvégezni),

— a 2.1., 2.3. és 3.5. pont szerinti feltételek teljesülnek-e,

— a palackok a Szabályzat III. fejezetében előírt követelményeknek megfelelőek-e.

4.2.3. A 4.1.3. pontban felsorolt vizsgálatok elvégzését kell ellenőrizni.

4.3. A típusvizsgálat értékelése, típusengedélyezés

Ha a típusvizsgálatok eredményei megfelelőek, akkor a Felügyelet kiállítja a VI. fejezet 8. melléklete szerinti típusvizsgálat, illetőleg típusengedély igazolást, majd a II. fejezet 1.1. pontja szerinti eljárás keretében kiadja a gyártási típusengedélyt, illetőleg a biztonságtechnikai behozatali engedélyt.

5. Gyártóművi felügyeleti ellenőrzés

A II. fejezet 2.1. pontjában foglaltak figyelembevételével a Felügyelet gyártóművi felügyeleti ellenőrzést végez a II. fejezet 2.1.2. pontjának megfelelő kérelemre, amelyhez a kérelmezőnek a gyártási típusengedélyt vagy a biztonságtechnikai behozatali engedélyt, és a gyártási bizonylatokat át kell adnia a Felügyeletnek.

5.1. A gyártóművi felügyeleti ellenőrzéshez szükséges bizonylatok:

5.1.1. a gyártáshoz felhasznált acélok adagelemzésének műbizonylatai,

5.1.2. a palack gyártásához felhasznált acélok származását és vizsgálatát igazoló bizonylatok,

5.1.3. az alkalmazott hőkezelési eljárás jellemzőit tartalmazó bizonylatok, amelyekből megállapítható, hogy a palackokat normalizálták vagy feszültségcsökkentő hőkezelésnek vetették alá,

5.1.4. a gyártás során elvégzett roncsolásmentes vizsgálatok, valamint az alkalmazott hegesztési eljárások vizsgálatainak eredményei, hogy ellenőrizhető legyen a gyártási előírások betartása; ezen kívül nyilatkozat kell arról, hogy a sorozatgyártásban olyan hegesztési eljárást alkalmaztak, amely megfelel a típusengedélyezésre benyújtott tervdokumentációban rögzített hegesztési eljárásnak,

5.1.5. a Szabályzat I. fejezet 3. pontja szerinti megjelölésekkel ellátott palackok megfelelő jegyzéke.

5.2. A gyártóművi felügyeleti ellenőrzés során

5.2.1. a Felügyelet megállapítja, hogy

— a palackok gyártása a kiadott érvényes gyártási típusengedélynek, illetőleg a biztonságtechnikai behozatali engedélynek megfelelően történt-e,

— az alapanyagok bizonylatai és gyártási eljárási dokumentáció az előírásokat kielégítik-e, és a 2.1.5., valamint a 2.1.6. pontban előírtaknak megfelelnek-e,

— a 2. pont szerinti és a Szabályzat III. fejezete szerinti műszaki előírásokat betartották-e, és szűrőpróbaszerűen a külső és belső felületeken szemrevételezést végez,

— a 3.1. és a 3.2., pontok szerint elvégzett vizsgálatok eredményei megfelelőek-e,

— az 5.1.4. pont adatai egyeznek-e, és, hogy a gyártó által elvégzett ellenőrzések megfelelőek-e,

— az 5.1.5. pont szerinti jegyzékben megadott adatok helyesek-e.

Ha a gyártóműben végzett ellenőrzések eredményei megfelelőek, akkor a Felügyelet kiadja a VI. fejezet 9. melléklete szerinti felügyeleti ellenőrzés igazolását.

5.2.2. A gyártóművi felügyeleti ellenőrzéshez a kérelmezőnek minden tételtől — a gyártás során azonos időszakokban — szűrőpróbaszerűen a következőkben megadott számú palackot kell kiválasztani.

Egy tétel legfeljebb 3000 darab, a 4. pont második bekezdés szerint azonos fajtájú olyan palackból áll, amelyeket ugyanazon a napon vagy egymás után következő napokon gyártottak.

A kivett palackokon a tételtől függően a 3.1. pont szerinti mechanikai vizsgálatokat és a 3.2. pont szerinti víznyomásos felszakítási vizsgálatot kell elvégezni a 2. táblázatban megadott felosztásnak megfelelően.

2. táblázat

A tétel darabszáma, N	A vizsgálatokhoz kivett palackok száma	Palackok száma	
		a mechanikai vizsgálatokhoz	a felszakítási vizsgálatokhoz
$N \leq 500$	3	1	2
$500 < N \leq 1500$	9	2	7
$1500 < N \leq 3000$	18	3	15

Ha az elvégzett vizsgálatok eredménye legalább két palacknál nem megfelelő, a tétel nem kaphat felügyeleti ellenőrzés igazolást.

Ha a mechanikai vizsgálatok eredménye vagy a felszakítási vizsgálat eredménye egy palacknál nem megfelelő, akkor ugyanabból a tételtől szűrőpróbaszerűen a 3. táblázatban megadott darabszámú palackot kell kivenni, és a táblázatban megadott felosztásnak megfelelően kell a vizsgálatokat elvégezni.

3. táblázat

A tétel darabszáma, N	A vizsgálatokhoz kivett palackok száma	Nem megfelelő eredményű vizsgálat	Palackok száma	
			a mechanikai vizsgálatokhoz	a felszakítási vizsgálatokhoz
$N \leq 500$	3	A mechanikai vizsgálatoknál	2	1
		A felszakítási vizsgálatoknál	1	2
$500 < N \leq 1500$	9	A mechanikai vizsgálatoknál	5	4
		A felszakítási vizsgálatoknál	2	7
$1500 < N \leq 3000$	18	A mechanikai vizsgálatoknál	9	9
		A felszakítási vizsgálatoknál	3	15

Ha egy vagy több palack vizsgálati eredménye nem megfelelő, a tétel nem kaphat felügyeleti ellenőrzés igazolást.

5.2.3. A szűrőpróbaszerű kiválasztást, valamint az összes vizsgálatot a Felügyelet képviselőjének jelenlétében kell elvégezni.

5.2.4. Ha az előírt összes vizsgálatot elvégezték, és azok eredményei megfelelőek, akkor a vizsgálati tétel minden palackját a Felügyelet ellenőrzése mellett a 3.3. pont szerinti víznyomáspróbának kell alávetni.

6. Megjelölés

6.1. Általános előírások

A Szabályzat e fejezete szerint gyártott, 6,5 liternél kisebb űrtartalmú palackokon a megjelölést a palack talp-

gyűrűjén lehet feltüntetni, a többi palacknál a domborított fenéken a palack vastagított részén vagy egy adattáblán. A megjelölések némelyikét el lehet helyezni a palackfenéken, annak alakítása során, ha ez a palack szilárdságát nem rontja. A megjelölést az I. fejezet 3.1. pontjában részletezett módon és melléklete szerint kell feltüntetni, valamint az I. fejezet 3.2. pontjában megadott színjelzéssel is el kell látni a palackokat.

6.2. A 3. számjelű irányelvnek megfelelő típusengedéllyel rendelkező és az irányelv szerinti vizsgálatokon megfelelt palackok megjelölése

6.2.1. A megjelölés értelmezése

6.2.1.1. A gyártó a megjelöléseket a következő sorrendben tünteti fel:

- stilizált ϵ betű,
- az irányelv számjele (3),
- annak a tagállamnak a betűjele (egy vagy több nagybetű), amely a típusengedélyt kiadta, és az engedélyezés évszámának utolsó két számjegye,
- a típusengedély számjele (példa: ϵ 1 D 7954).

6.2.1.2. A vizsgáló szervezet a vizsgálati jelet a következő sorrendben tünteti fel:

- kis „e” betű,
- annak a tagállamnak a betűjele (egy vagy több nagybetű), amelyben a vizsgálat megtörtént (több szám is lehet a területi felosztásnak megfelelően),

— a vizsgáló szervezet jele és az ellenőrző felügyelő jele,

— hatszög,

— a vizsgálat időpontja (év, hónap) (példa: e D 1248 üres hatszög rajz 80/01).

6.2.2. A gyártásra vonatkozó megjelölés

A gyártó a palackot a következő, a gyártásra vonatkozó megjelöléssel látja el:

6.2.2.1. az acél anyagra vonatkozó megjelölés:

- a méretezéshez felvett R_e -érték (N/mm^2),
- N jel (normalizált palacknál) vagy S jel (feszültségcsökkentett palacknál),

6.2.2.2. a víznyomáspróbára vonatkozó megjelölés: a próbanyomás számértéke és a „bar” mértékegységjel,

6.2.2.3. a palacktípusra vonatkozó megjelölés:

— az üres palack tömege, beleértve a palackra szilárdan rögzített alkatrészeket is, de az elzáró szelep nélkül (kg),

— a gyártó által szavatolt legkisebb űrtartalom (l), az üres palack tömegét és űrtartalmát egytizedes pontossággal kell megadni, az értéket űrtartalomnál lefelé, a tömegnél felfelé kell kerekíteni,

6.2.2.4. a palack származására vonatkozó megjelölés: a származási országot jelölő nagybetű(k), utána a gyártó jelét és a gyártási számot kell feltüntetni.

VI. fejezet 1. melléklet

Palackfenék típusok

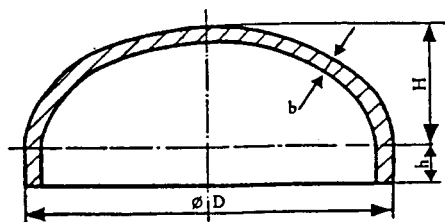

Elliptikus alakú fenék

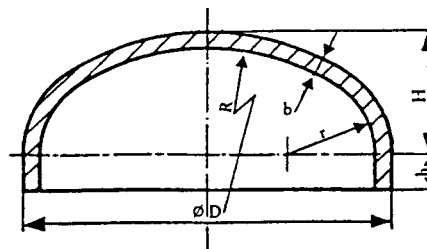

Kosárgörbe alakú fenék

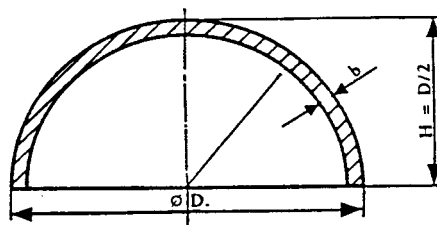

Félgömb alakú fenék

VI. fejezet 2. melléklet

A C alaktényező számértékei domborított fenekékhez

H/D	$P_h/10 f = 0,001$		$P_h/10 f = 0,0012$		$P_h/10 f = 0,0015$		$P_h/10 f = 0,002$	
	a/D	C	a/D	C	a/D	C	a/D	C
0,180 0,200					0,00211	2,81	0,00255 0,00218	2,55 2,18
H/D	$P_h/10 f = 0,003$		$P_h/10 f = 0,004$		$P_h/10 f = 0,005$		$P_h/10 f = 0,01$	
	a/D	C	a/D	C	a/D	C	a/D	C
0,180	0,00340	2,27	0,00423	2,12	0,00500	2,00	0,0088	1,76
0,190	0,00316	2,11	0,00395	1,98				
0,200	0,00290	1,93	0,00364	1,82	0,00433	1,73	0,0077	1,54
0,210	0,00273	1,82	0,00342	1,71				
0,220	0,00256	1,71	0,00320	1,60	0,00382	1,53	0,0068	1,38
0,230	0,00236	1,57	0,00295	1,48				
0,240	0,00220	1,47	0,00276	1,38				
0,250					0,00307	1,23	0,0055	1,10
0,300					0,00220	0,88	0,00395	0,79
0,350							0,00325	0,65
0,400							0,0030	0,60
0,450							0,0028	0,56
0,500							0,0027	0,54
H/D	$P_h/10 f = 0,02$		$P_h/10 f = 0,05$		$P_h/10 f = 0,1$		$P_h/10 f = 0,2$	
	a/D	C	a/D	C	a/D	C	a/D	C
0,180	0,0160	1,60	0,0366	1,46	0,0730	1,46	0,147	1,47
0,200	0,0141	1,41	0,0330	1,32	0,0650	1,30	0,130	1,30
0,220	0,0125	1,25	0,0292	1,17	0,0585	1,17	0,118	1,18
0,250	0,0102	1,02	0,0250	1,00	0,0500	1,00	0,101	1,01
0,300	0,0077	0,77	0,0193	0,77	0,0385	0,77	0,077	0,77
0,350	0,0065	0,65	0,0162	0,65	0,0325	0,65	0,065	0,65
0,400	0,0059	0,59	0,0149	0,60	0,0295	0,59	0,059	0,59
0,450	0,0056	0,56	0,0140	0,56	0,0280	0,56	0,056	0,56
0,500	0,0054	0,54	0,0136	0,54	0,0270	0,54	0,054	0,54
H/D	$P_h/10 f = 0,5$							
	a/D	C						
0,350	0,163	0,65						
0,400	0,150	0,60						
0,450	0,140	0,56						
0,500	0,136	0,54						

$$f = \frac{R_c}{4/3} \text{ in N/mm}^2$$

VI. fejezet 3. melléklet

Diagram

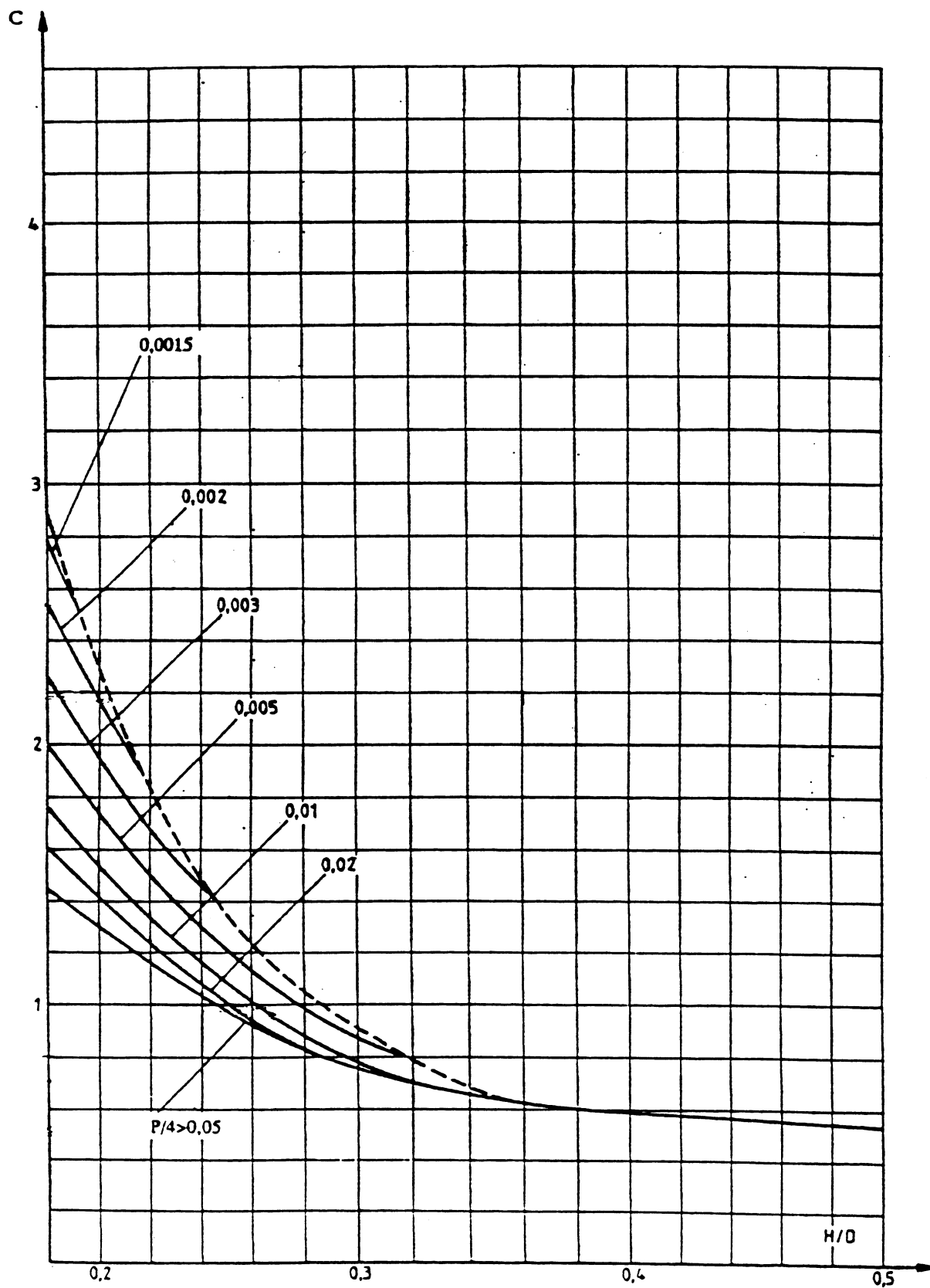

VI. fejezet 4. melléklet

A hegesztési varratok vázlata

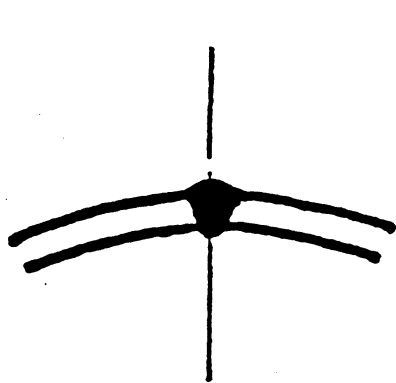

1. ábra
Hosszvarrat

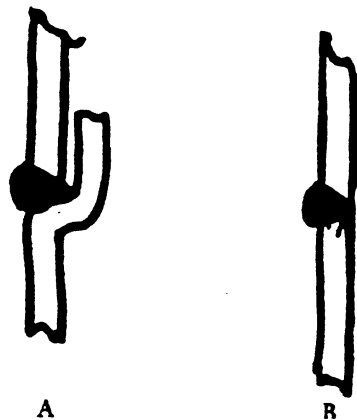

2. ábra
Körvarrat



3. ábra
A nyakgyűrű hegesztési varrata

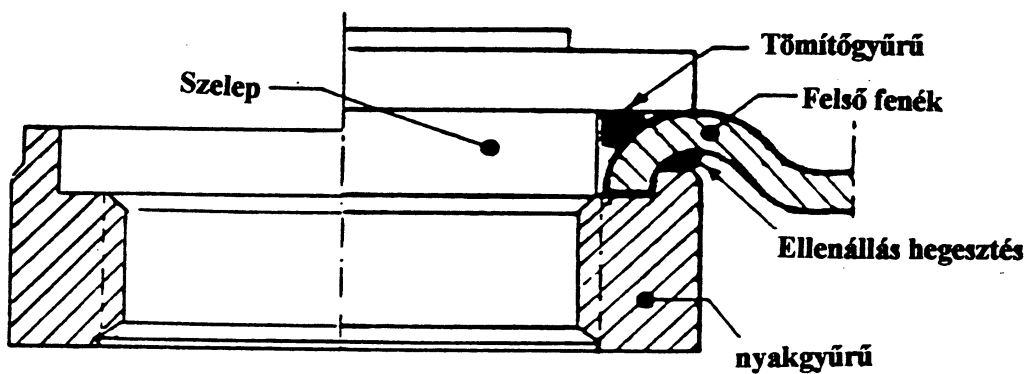

4. ábra
A belül elhelyezett nyakgyűrű hegesztési varrata

VI. fejezet 5. melléklet

A próbatestek kivágásának vázlata

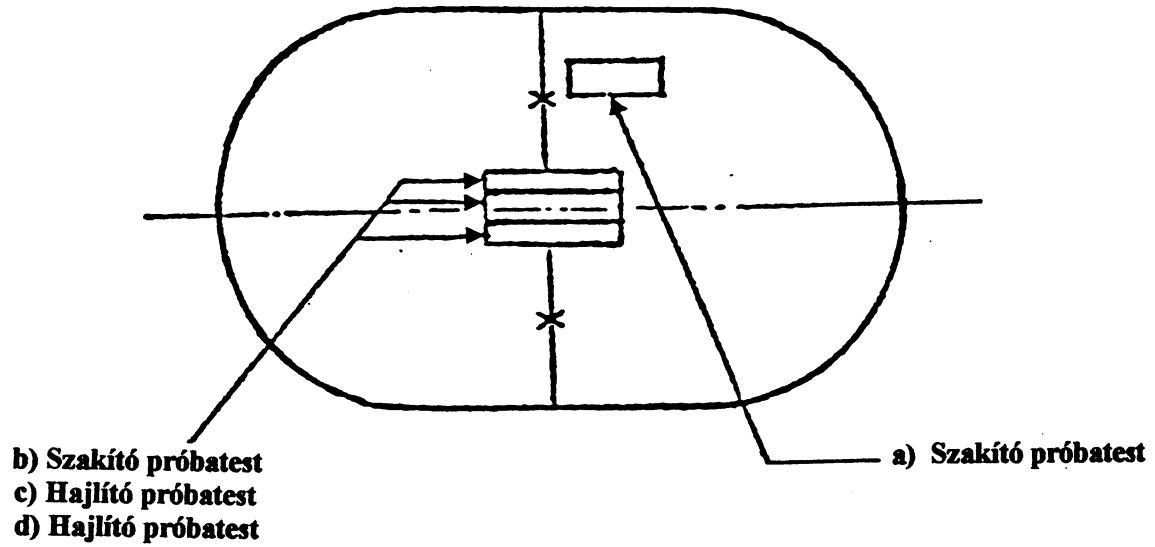

I. ábra

A kétrészes palackok próbatestjei

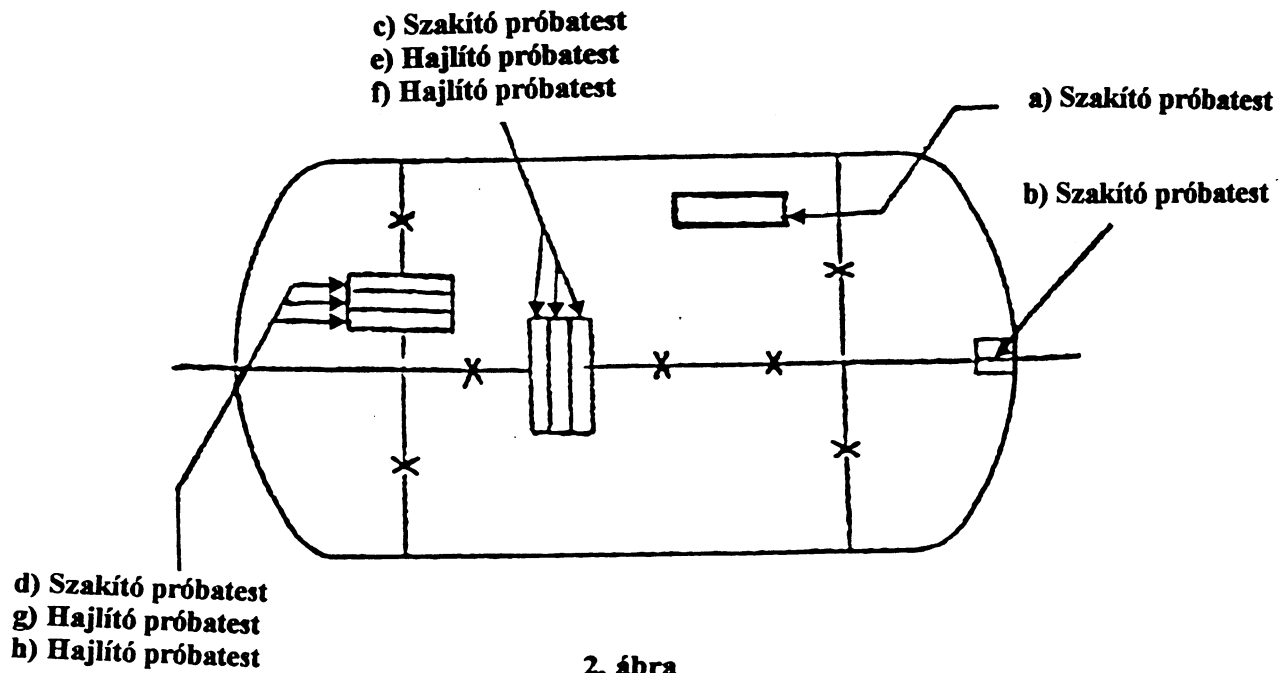

2. ábra

A háromrészes palackok próbatestjei

VI. fejezet 6. melléklet

Szakító próbatest

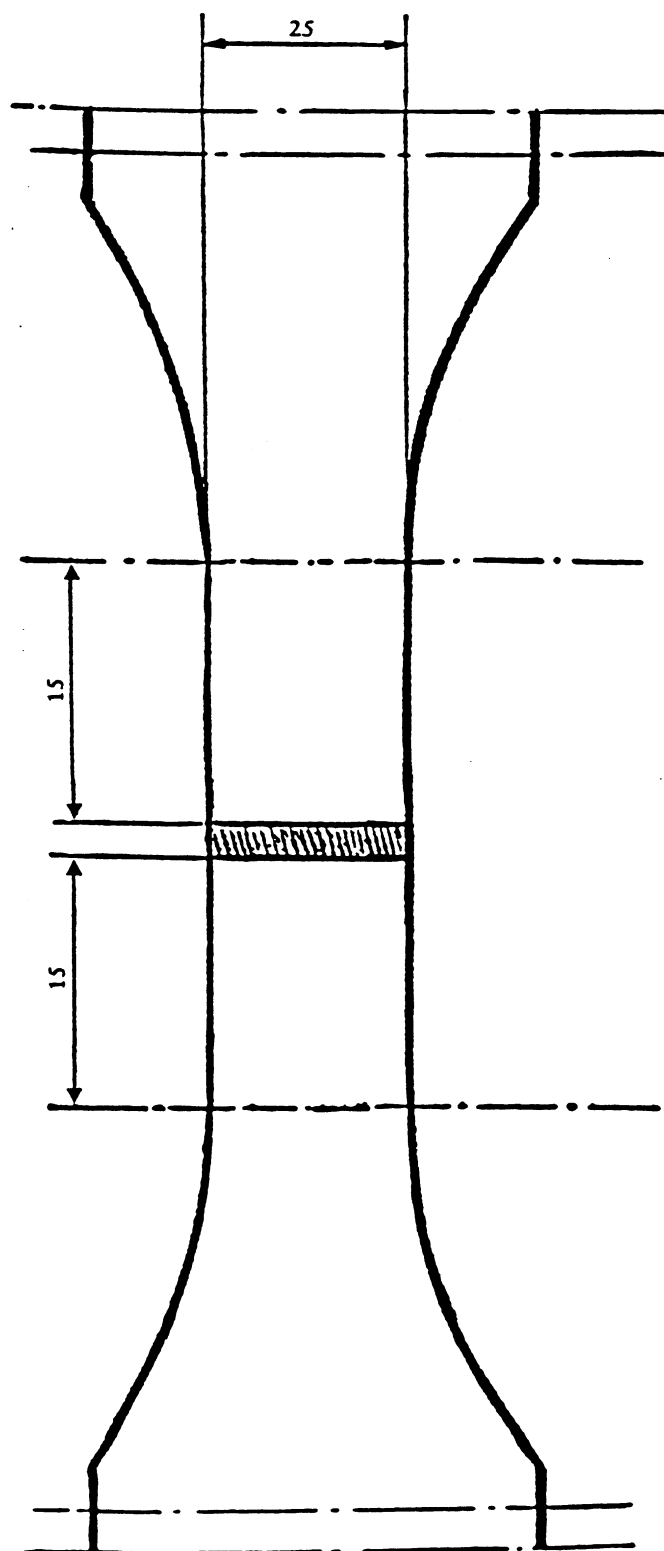

A próbatest a hegesztési varratra merőleges irányú szakítóvizsgálathoz

VI. fejezet 7. melléklet

Hajlítópróbatest és a vizsgálat vázlata

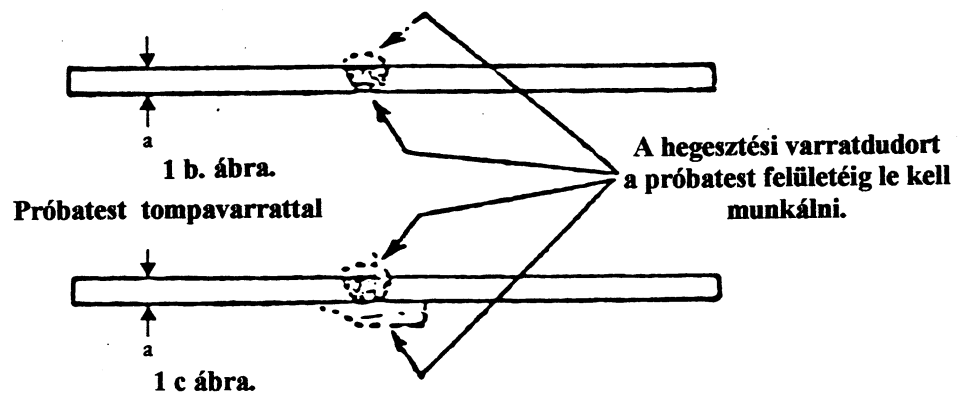
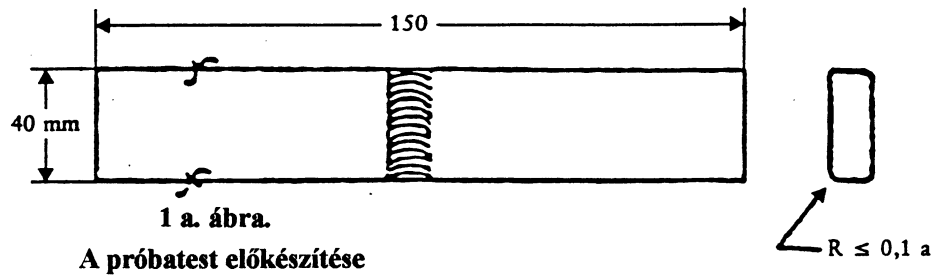

1. ábra
Hajlítóvizsgálat

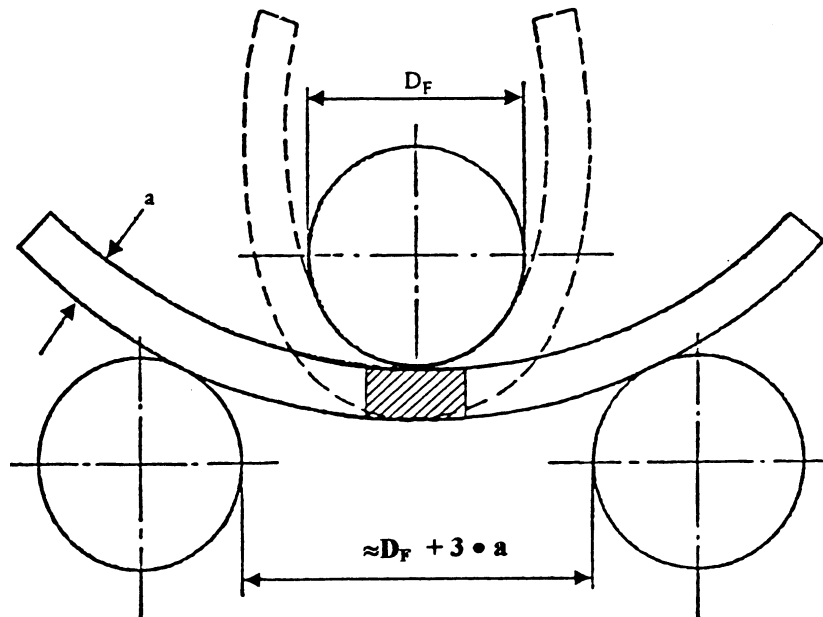

VI. fejezet 8. melléklet**Típusvizsgálat/típusengedélyezés igazolása**

Kiállította:.....

.....alapján,

(szabályozás)

*hegesztett kivitelű, ötvöztelen acélból készült
palackokra.*

A típusvizsgálat/típusengedély száma:

kelte:.....

A palacktípus/palackcsalád megnevezése:

 P_h : bar, D : mm, a : mm, L_{min} : mm, L_{max} : mm, V_{min} : l, V_{max} : l

A gyártó vagy megbízottja neve és címe:

.....

.....

.....

A típusengedélyezés jele:

A típusvizsgálat eredményei, valamint a típus fő jellemzői
a mellékelt lapon található.

A típusvizsgálatot ellenőrző szervezet neve és címe:

.....

.....

.....

Kelt:.....

.....
aláírás**A VI. fejezet 8. mellékletében lévő
típusvizsgálat/típusengedélyezés igazoláshoz tartozó
műszaki adatok**

1. A típusengedélyezési vizsgálat eredményei

2. A típus fő jellemzőit, illetőleg adatait kell megadni a
következő módon:— a palacktípus hosszmetzeti rajzát, amelyre az enge-
délyt kiadták, a következő adatokkal:= névleges külső átmérő D (mm),

= a hengeres köpenylegkisebb falvastagsága (mm),

= a palackfenék és a palackváll legkisebb falvastag-
sága (mm),= a legkisebb és legnagyobb hosszúság(ok) L_{min} ,
 L_{max} (mm),— úrtartalom (úrtartalmak) V_{min} , V_{max} (l),— próbanyomás P_h (bar),

— a gyártó neve, a dokumentum száma és kelte,

— a palacktípus megjelölése,

— az alapanyagra vonatkozó adatok a 2.1. pont szerint:
pl. acélminőség, vegyi összetétel, gyártási mód, hőkezelés,
szavatolt mechanikai tulajdonságok (szakítószilárdság, fo-
lyáshatár),— a hegesztési eljárásra, valamint a hegesztési varra-
tokra vonatkozó adatok.VI. fejezet 9. melléklet**Felügyeleti ellenőrzés/vizsgálat igazolása***I. Adatok*

Azellenőrzéshelye:.....

.....

.....

Az ellenőrzés időpontja:

.....

Az első biztonságtechnikai ellenőrzés időpontja:

.....

A gyártási típusengedély/biztonságtechnikai behozatali
engedélyszáma:.....

A palacktípus/palackcsalád megnevezése:

.....

A vizsgálat azonosító száma:

A gyártási/adag/tétel szám:-tól

.....-ig

A gyártó neve és címe:

.....

.....

A gyártóország:.....

Jele:.....

A tulajdonos neve és címe:

.....

.....

A vevő neve és címe:

.....

.....

II/A. A felügyeleti ellenőrzés/vizsgálat eredménye

a) A palackokon elvégzett mérések eredménye:

Vizsgálat száma	Gyártási adag száma	Űrtartalom (l)	Üres palack tömege (kg)	A mért legkisebb falvastagság (mm)	
				köpenyen	fenéken

b) Az elvégzett mechanikai vizsgálatok eredménye:

Vizsgálat száma	A hőkezelés azonosító száma	Szakítóvizsgálat MSZ EN 10002—1 szerint			Szakítóvizsgálat a hegesztett kötésen			Hajlító - vizsgálat 180°
		folyáshatár R_{eH} (N/mm ²)	szakító-szilárdság R_{mt} (N/mm ²)	szakadási nyúlás A (%)	folyáshatár R_{eH} (N/mm ²)	szakító-szilárdság R_{mt} (N/mm ²)	szakadási nyúlás A (%)	
A megengedett legkisebb érték								

c) Egyéb vizsgálati eredmények:

.....

.....

.....

II/B. A felügyeleti ellenőrzés eredménye

d) A palackokon elvégzett vizsgálatok eredménye:

Vizsgálat száma	Gyártási adag száma	Felszakítási vizsgálat (bar)	Repedés leírása	Próbanyomás (bar)

e) A vizsgálati bizonylatok száma:

.....

.....

.....

.....

A gyártóművi felügyeleti ellenőrzés igazolásban feltüntetett palackokat a 29/1960. (VI. 7.) Korm. rendeletben, valamint a 14/1998. (XI. 27.) GM rendeletben foglaltak alapján megvizsgáltam, és megállapítottam, hogy azok a Gázpalack Biztonsági Szabályzat VI. fejezetének és a vonatkozó gyártási típusengedély/biztonságtechnikai behozatali engedély előírásainak megfelelnek.

Különleges megjegyzések:

Általános megjegyzések:

Kelt:.....

.....
a felügyelő aláírása

Az ellenőrzést végző Felügyelet neve és címe:

.....

.....

VI. fejezet 10. melléklet

A 3. számjelű irányelvnek megfelelő típusengedéllyel rendelkező és az irányelv szerinti vizsgálatokon megfelelt, hegesztett kivitelű, ötvöztelen acélból készült palackok megjelölése

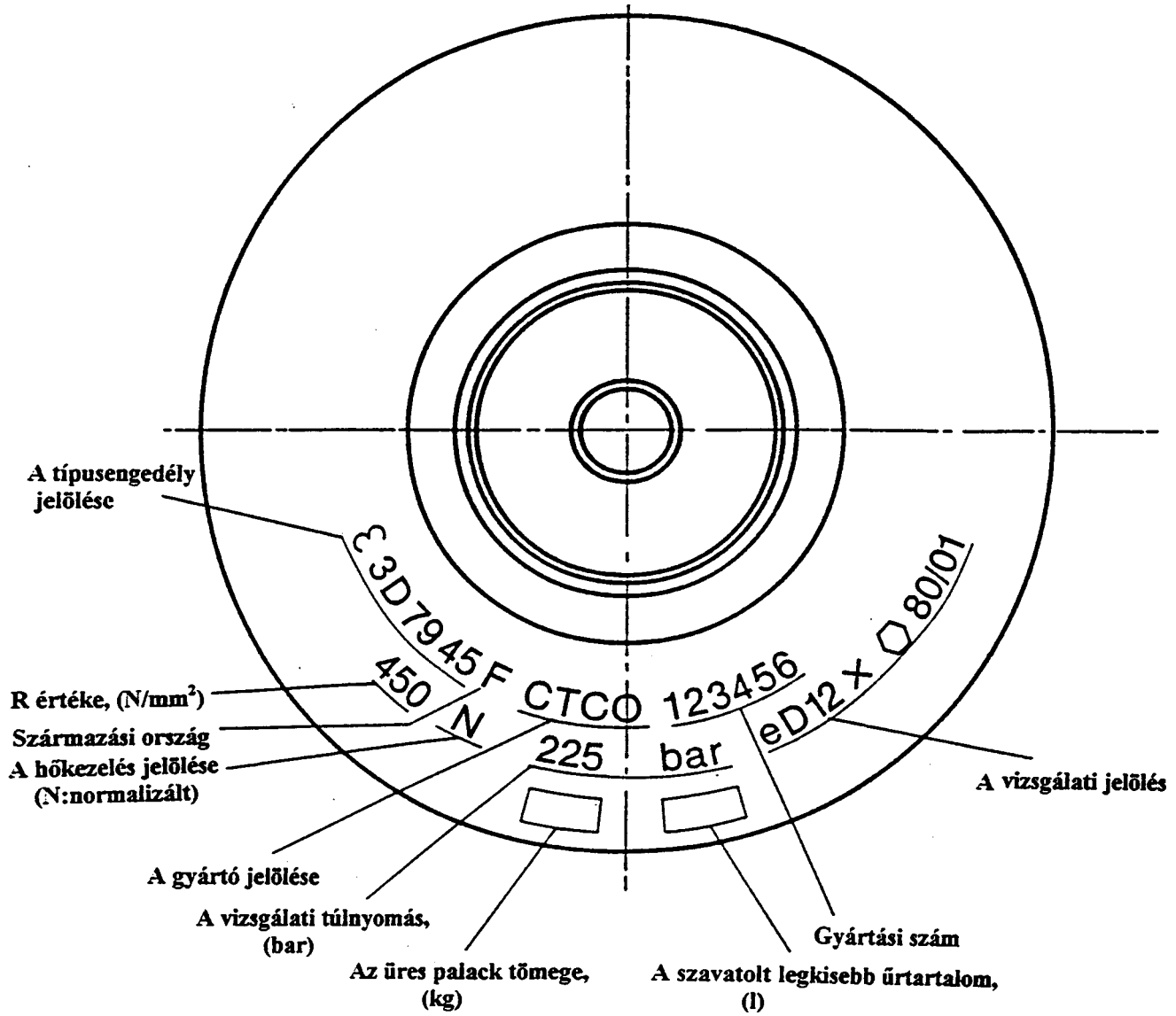

VII. Fejezet

Hegesztett kivitelű, alumíniumból és alumíniumötvözetekből készült palackok előírásai

A Szabályzatnak ez a fejezete az alumíniumból és alumíniumötvözetekből készült, hegesztett palackokra vonatkozik. Az ilyen palackok legalább 0,22 liter és legfeljebb 150 liter űrtartalmúak, ismételten megtölthetők, és sűrített, cseppfolyósított vagy nyomás alatt oldott gázok tárolására és szállítására alkalmasak.

Ez a fejezet nem vonatkozik azokra a palackokra, amelyek anyagának legkisebb szavatolt szakítószilárdsága nagyobb, mint 500 N/mm².

1. Jelölések és fogalommeghatározások

1.1. Jelölések:

- P_h a vizsgálati túlnyomás a víznyomáspróbánál (bar),
- P_r a palack mért felszakítási túlnyomása (bar),
- P_{rt} a számított elméleti felszakítási túlnyomás (bar),
- R_e a palack anyagának — a gyártó által szavatolt — folyáshatára az 1.2. pont szerint, amelyet a nyomástartó részek méretezéséhez használnak (N/mm²),
- R_{mt} a tényleges szakítószilárdság (N/mm²),
- R_m a palack anyagának — a gyártó által szavatolt — szakítószilárdság legkisebb értéke (N/mm²),
- a a hengeres köpeny számított falvastagsága (mm),
- D a palack névleges külső átmérője (mm),
- d a hajlítóvizsgálathoz használt túske átmérője (mm),
- D_1 a palack (a hengeres rész és a domború fenék) belső átmérője (mm),
- b a domborított fenék számított legkisebb falvastagsága (mm),
- R a domború palackfenék belső görbületi sugara (mm),
- r a domború palackfenék perem görbületének belső sugara (mm),
- H a palackfenék domborított részének külső magassága (mm),
- h a domborított palackfenék hengeres szakál részének magassága (mm),
- L a palack hossza (mm),
- A az alapanyag szakadási nyúlásának értéke (%),
- V_o a palack űrtartalma a felszakítási vizsgálat kezdetén (l),
- V a palack űrtartalma a felszakítás pillanatában (l),
- Z a hegesztési varrat tényezője,
- C a domborított fenekek alaktényezője.

1.2. Folyáshatár:

— az $R_{p0,2}$ egyezményes 0,2% folyáshatár, tehát az a feszültség, amely az eredeti mérőhossz nem arányos, 0,2% -os nyúlásának felel meg,

— a lágy állapotú alumíniumnál a nem arányos 1% -os nyúláshoz tartozó feszültség a folyáshatár.

1.3. Felszakítási túlnyomás:

az a legnagyobb nyomás, amely a felszakítási vizsgálatnál a palackban keletkezik, miközben a palack anyagában képlekeny instabilitás lép fel.

1.4. Homogenizálás (oldó izzítás):

olyan hőkezelési eljárás, amelynél a kész palackot a szilárd oldódási hőmérséklet fölé hevítik, majd hűntartják, így a fém anyagában lévő nem egyensúlyi fázisokat feloldják.

1.5. Edzés, vízben való hűtéssel:

olyan hőkezelési eljárás, ahol a palack anyagának felhevítését és hűntartását végzik a szilárd oldat elérésére, és azt követően olyan ellenőrzött sebességű gyors hűtést végeznek megfelelő közegben, amely során az oldott fázist szilárd oldatban tartják, így metastabil állapotot hoznak létre.

1.6. Nemesítés:

olyan hőkezelési eljárás, amelynél az edzést követő öregítéssel finom eloszlású kiválást hoznak létre az anyagban, így javítva a mechanikai és fizikai tulajdonságokat.

1.7. Mesterséges öregítés (kiválásos keményítés):

olyan hőkezelési eljárás, amelynek során a palack anyagának a szobahőmérsékletnél nagyobb hőmérsékleten történő kezelésével a túltelített szilárd oldatból finom eloszlású fázis válik ki, és a folyamat során nő az ötvözet szilárdsága, és javulnak a fizikai tulajdonságai.

1.8. Stabilizáló izzítás:

olyan hőkezelési eljárás, amelynek során egyszeri vagy többszöri megismételt melegítéssel és lehűtéssel a palack méreteinek és tulajdonságainak állandóvá tételét biztosítják.

2. Műszaki előírások

2.1. Alkalmazható anyagok, hőkezelések

2.1.1. A palackok gyártásához a következő anyagok használhatók:

a) olyan alumíniumötvözetek, amelyek vegyi összetétele megfelel a következő táblázat előírásainak, és amelyeket hőkezelésnek vetettek alá;

1. táblázat

Ötvözet	Vegyí összetétel %-ban										
	Cu	Mg	Si	Fe	Mn	Zn	Cr	Pb	Ti	Egyéb	Al
„A” legalább legfeljebb	— 0,1	0,6 1,2	0,7 1,3	— 0,5	0,4 1,0	— 0,2	— 0,25	— 30ppm	— 0,1	egyen- ként 0,05	maradék
„B” legalább legfeljebb	— 0,1	1,0 1,4	1,2 1,6	— 0,5	0,8 1,0	— 0,2	— 0,1	— 30ppm	— 0,2	— —	maradék
„C” legalább legfeljebb	— 0,1	0,4 0,9	0,2 0,7	— 0,5	— 0,3	— 0,2	— 0,1	— 30ppm	— 0,2	összesen 0,15	maradék

az „A” és a „B” típusú ötvözet a palacktesthez, a „C” típusú ötvözet pedig a nyomásnak ki nem tett részekhez használható fel,

b) a legalább 99,5% -os alumínium és egyéb alumínium-ötvözetek, feltéve, ha megfelel a 4.1.2.2. pontban előírt — az V. fejezet 7. pontja szerint végzendő — korróziós vizsgálat követelményeinek, valamint ezen Szabályzat összes többi feltételének, és a Felügyeletől a hegesztett palackok gyártására engedélyt kapott.

2.1.2. Az alumínium-ötvözetekből készült palackot a hegesztések befejezése után (beleértve a hegesztett tartozékokat is), de még a víznyomáspróba előtt, hőkezelní kell.

2.2. Hőkezelésre és alakításra vonatkozó követelmények

2.2.1. Nemesíthető ötvözetek

Részletesen meg kell határozni a homogenizálás és a mesterséges öregítés hőmérsékletét és időtartamát, valamint a hűtőközeget.

2.2.2. Nem nemesíthető ötvözetek

Pontosan meg kell adni az alakítási technológiát (sajtolás, vasalás, vállbehúzás stb.) Stabilizáló hőkezelést kell alkalmazni — megadott hőmérsékleten és hőntartási idő alatt —, kivéve, ha már az alakítás során a hőmérséklet meghaladta a 400 °C-t.

2.2.3. Hőkezelési hőmérséklet határok

A hőkezelés során a megadott jellemzőket a következő határokon belül kell tartani:

- homogenizálás hőmérséklete: ± 10 °C
- a mesterséges öregítés hőmérséklete: ± 10 °C
- a stabilizáló hőmérséklet: ± 10 °C
- a hőntartás időtartama: ± 10% .

2.3. A nyomástartó részek méretezése

2.3.1. Méretezésnél a szavatolt minimális folyáshatár nem lehet nagyobb, mint a szavatolt minimális szakítószilárdság 0,85-szöröse ($R_e < 0,85 R_m$), bármilyen alumínium-ötvözet esetén.

2.3.2. A hengeres köpeny falvastagsága nem lehet kisebb a következő összefüggéssel számított értéknél:

2.3.2.1. hosszvarrat nélküli palackoknál:

$$a = \frac{P_h \times D}{\frac{20 \times R_e}{4/3} + P_h} \text{ (mm)},$$

2.3.2.2. hosszvarrattal rendelkező palackoknál:

$$a = \frac{P_h \times D}{\frac{20 \times R_e}{4/3} Z + P_h} \text{ (mm)},$$

ahol

— $Z = 0,9$, ha a radiográfiai vizsgálattal gépenként 1 db palackot vizsgálnak meg minden műszak kezdetén és 1 db palackot a műszak végén,

— $Z = 0,95$, ha a radiográfiai vizsgálattal a gyártott palackok szűrőpróbaszerűen kiválasztott 10%-át vizsgálják meg,

— $Z = 1$, azoknál a palackoknál, amelyeknek csak egy körvarrata van a vállrészen, és a radiográfiai vizsgálattal gépenként 1 db palackot vizsgálnak meg minden műszak kezdetén és 1 db palackot a műszak végén.

2.3.3. A köpeny falának a legvékonyabb részen a következő vastagságúnak kell lennie, amennyiben az előző összefüggésből kisebb érték adódik:

— legalább 1,5 mm, ha a tartály átmérője 50 mm-nél kisebb;

— legalább 2 mm, ha a tartály átmérője 50...150 mm között van;

— legalább 3 mm, ha a tartály átmérője 150 mm-nél nagyobb.

2.3.4. A palackfenekek méretei és méretezése (a VI. fejezet 1. mellékletében lévő ábrák szerint).

2.3.4.1. A palackfenekek méreteinek a következő feltételeket kell kielégíteniük:

— a keresztmetszetének félkör, ellipszis vagy kosárv alakúnak kell lennie, és a tartály palástjával azonos biztonságot kell nyújtania,

- kosárgörbe alakú fenéknél
 $0,003 \times D \leq b \leq 0,08 \times D$
 $r \geq 0,01 \times D$
 $R \leq D$
 $H \geq 0,18 \times D$
 $r \geq 2b$
 $h \geq 4b$
- elliptikus alakú fenéknél
 $0,003 \times D \leq b \leq 0,08 \times D$
 $H \geq 0,18 \times D$
 $h \geq 4 \times b$
- félgömb alakú fenéknél
 $0,003 \times D \leq b \leq 0,16 \times D$

2.3.4.2. A domborított fenék falvastagsága nem lehet kisebb, mint a következő összefüggésből számított érték:

$$b = \frac{P_h \times D}{20 \times R_e} \times C \text{ (mm)}$$

4/3

A C alaktényező a VI. fejezet 2. mellékletében lévő táblázatból kell meghatározni.

2.3.4.3. A domborított fenék névleges falvastagsága legalább a palack hengeres részének névleges falvastagságával legyen egyenlő.

2.4. Szerkezeti kialakítás, kivitelezés

A Szabályzat III. fejezetének 2. pontjában előírt követelményeket figyelembe kell venni.

2.4.1. Megfelelő ellenőrzéssel gondoskodni kell arról, hogy a palackok gyártásához felhasznált lemezek és alkatrészek mentesek legyenek olyan hibáktól, amelyek csökkenthetik a palackok biztonságos használatát.

2.4.2. A gyártás során minden palacknál ellenőrizni kell a következőket:

- a falvastagság egyetlen helyen sem kisebb a rajzon előírtánál,
- a palack külső és belső felülete mentes az olyan hibáktól, amelyek a biztonságot veszélyeztetnék.

2.4.3. Azonos keresztmetszetben mért legkisebb és legnagyobb falvastagság különbsége (excentrikusság) nem lehet nagyobb, mint a két falvastagság átlagának a 10%-a. A 4 mm-nél kisebb falvastagságú palackoknál ez az érték nem haladhatja meg a 0,8 mm-t.

2.4.4. A köpeny hengeres részének a köralktól való eltérése (ovalitása), azaz a legnagyobb és a legkisebb külső átmérő közötti különbség ugyanabban a keresztmetszetben, nem lehet nagyobb a közepes átmérő 2%-ánál. A palack hengeres része alkotóinak eltérése (kardossága) az egyenestől — a hosszára vonatkoztatva — méterenként legfeljebb 10 mm lehet.

2.4.5. A hegesztésre vonatkozó előírások

2.4.5.1. A tompahegesztésű varratokat teljes egészében gépi vagy automatikus hegesztési eljárással kell készíteni. A nyomástartó részek tompahegesztésű varratai nem le-

hetnek a fenékperem közelében. A tompavarratokat lefedni nem szabad, azoktól a legközelebbi varratnak legalább 10 mm-re kell lenni. A tompavarratnál az élek eltolódása nem lehet több, mint a falvastagság 1/5-öd része.

2.4.5.2. A palack nyomástartó részeinek hegesztett varratai feleljenek meg a következő feltételeknek (lásd a VI. fejezet 4. mellékletében megadott ábrákat):

— hosszvarrat: teljes falvastagságban áthegeztett tompavarrat,

— körvarrat (a nyakgyűrű és a palack felső részének hegesztési varrata kivételével): teljes falvastagságban áthegeztett tompavarrat (az alátétsáv varrat a tompavarratok különleges formájának számít),

— nyakgyűrűt és a palack felső részét összekötő hegesztési varrat: tompavarrat vagy sarokvarrat; a tompavarrat a teljes falvastagságban áthegeztett (az alátétsáv varrat a tompavarrat különleges formájának számít); más varratkialakítás is alkalmazható, ha a felső fenékbe hegesztett nyakgyűrű a palack belsejében van, és azt olyan hegesztési varrattal rögzítették a palackfenékhez, amely nem vesz részt a palack tömítésében (pl. a VI. fejezet 4. melléklet 4. ábrája szerinti).

2.4.5.3. A hegesztési varrat nem térhet el az illesztés vonalától, és a hegesztési varratokban nem lehet olyan hiba, amely a palackok biztonságát veszélyeztetheti.

2.4.5.4. A hegesztett kötések úgy kell kialakítani, hogy azok a palack használata közben is ellenőrizhetők legyenek.

2.4.5.5. Varratjavítás csak engedélyezett hegesztési eljárás szerint történhet.

2.4.5.6. Hőkezelést követően a palackon hegesztéssel javítást végezni nem szabad.

2.4.5.7. A palackok alkatrészeinek ráhegesztésére vonatkozó előírásokat a III. fejezet 2.2.7. pontja tartalmazza.

2.4.5.8. A hegesztési varratok ellenőrzése

a) A palackok folyamatos gyártása során minden műszak elején és végén egy-egy, a gyártás 12 órát meghaladó megszakítása esetén minden első hegesztett palackon kell a vizsgálatot elvégezni.

b) A hegesztési varratok roncsolásmentes vizsgálatát csak röntgen eljárással lehet végezni, a minimális vizsgálati érzékenységnak 2%-nak kell lenni.

c) A 60 bar vagy annál kisebb próbanyomású palackok hegesztésének megkezdésekor, vagy három napot meghaladó leállást követő újratekészkor, az első palack teljes körű (kör- és hossz-) varrat vizsgálatát kell végezni.

Ha a röntgenvizsgálat elfogadhatatlan hibát állapít meg, a gyártást azonnal le kell állítani, és a műszak teljes termelését el kell különíteni, ameddig röntgenvizsgálatokkal nem bizonyítható, hogy a továbbiakban legyártott palackok már megfelelőek.

A gyártást addig nem lehet újra elindítani, amíg a hiba oka nincs feltárva. Amennyiben az 5.2.2.2. pont szerinti első vizsgálati tétel eredménye kielégítő, a következő vizsgálati tételből elegendő a szűrőpróbaszerűen kiválaszt-

tott 10-10% palack röntgenvizsgálatát elvégezni. Hiba esetén a vizsgálati tétel minden egyes palackját meg kell vizsgálni.

Újrahegesztéssel javított minden palackot újból röntgenvizsgálattal ellenőrizni és hőkezelní kell, mint egy új adag részét a 2.2. pont szerint, és a palackok ennek alapján kerülhetnek ismételt gyártóművi vizsgálatra.

d) A 60 bar-nál nagyobb próbanyomású palackok hegesztési varratait teljes terjedelemben röntgen eljárással kell vizsgálni.

2.4.6. A palacktest két vagy három részből állhat.

2.4.7. A palackfeneket egy darabból kell gyártani, domború kivitellel.

3. Vizsgálatok

A típusvizsgálat és a gyártóművi vizsgálat elvégzésének módja.

A vizsgálatokhoz szükséges palackok („próbapalackok”) darabszámát a típusvizsgálat (4. pont), illetőleg a gyártóművi felügyeleti ellenőrzés (5. pont) szerint kell meghatározni.

Minden vizsgálatra kiválasztott palacknak azonosíthatónak kell lenni tétel és hegesztőgép szerint.

3.1. Mechanikai vizsgálatok

3.1.1. Általános előírások

3.1.1.1. A mechanikai vizsgálatokat a következő szabványok szerint kell elvégezni, ha e fejezet nem tartalmaz más előírást:

— MSZ EN 10002—1 Fémek. Szakítóvizsgálat. 1. rész: Vizsgálat szobahőmérsékleten,

— MSZ ISO 7438 Fémek hajlítóvizsgálata,

— MSZ 105—9 Fémek mechanikai vizsgálata. Keménységmérés Brinell szerint.

3.1.1.2. Az alapanyag és a nyomástartó részek hegesztett kötéseinek ellenőrzésére a mechanikai vizsgálatokat a kész palackokból vett próbatesteken kell elvégezni.

3.1.1.3. Minden próbapalackon a következő vizsgálatokat kell elvégezni:

a) olyan palackon, amelyiken csak körvarratok vannak (kétrészes palack) a VII. fejezet 1. mellékletének az 1. ábráján megadott helyről kivett próbatesteken

— 1 db szakítóvizsgálatot az alapanyagból a palack hosszirányában kivett próbatesten (T1); ha ez nem lehetséges, akkor a kerület irányában kivett próbatesten,

— 1 db szakítóvizsgálatot, a körvarratra merőlegesen kivett próbatesten (T4),

— 1 db hajlítóvizsgálatot a körvarratra merőlegesen kivett próbatesten, koronaoldalra hajlítva (B4),

— 1 db hajlítóvizsgálatot, a körvarratra merőlegesen kivett próbatesten, a gyökoldalra hajlítva (B6),

— 1 db hajlítóvizsgálatot, az alapanyagból a palack hosszirányában kivett próbatesten (B1), ha ez nem lehetséges, akkor a kerület irányában kivett próbatesten,

— 1 db törésvizsgálatot (NB2) a körvarratra merőlegesen kivett próbatesten;

b) hossz- és körvarratos palackon (háromrészes palack), a VII. fejezet 2. mellékletének 2. ábráján megadott helyről kivett próbatesteken

— 1 db szakítóvizsgálatot, a hengeres rész anyagából a palack hosszirányában kivett próbatesten (T1); ha ez nem lehetséges, akkor a kerület irányában kivett próbatesten,

— 1 db szakítóvizsgálatot, a palackfenék anyagából kivett próbatesten (T2),

— 1 db szakítóvizsgálatot, a hosszvarratra merőlegesen kivett próbatesten (T3),

— 1 db szakítóvizsgálatot, a körvarratra merőlegesen kivett próbatesten (T4),

— 1 db hajlítóvizsgálatot, a hosszvarratra merőlegesen kivett próbatesten, a koronaoldalra hajlítva (B3),

— 1 db hajlítóvizsgálatot, a körvarratra merőlegesen kivett próbatesten, a koronaoldalra hajlítva (B4),

— 1 db hajlítóvizsgálatot, a hosszvarratra merőlegesen kivett próbatesten, a gyökoldalra hajlítva (B5),

— 1 db hajlítóvizsgálatot, a körvarratra merőlegesen kivett próbatesten, a gyökoldalra hajlítva (B6),

— 2 db hajlítóvizsgálatot a hengeres rész és a fenék-alapanyagából kivett próbatesteken (B1, B2),

— 2 db törésvizsgálatot (NB1, NB2), a hossz- és körvarratra merőlegesen kivett próbatesteken;

c) csak a váll részen körvarratos palackon, a VII. fejezet 3. mellékletének a 3. ábráján megadott helyről kivett próbatesteken

— 1 db hajlítóvizsgálatot, a körvarratra merőlegesen kivett próbatesten, koronaoldalra hajlítva (B4),

— 1 db törésvizsgálatot (NB3) a körvarratra merőlegesen kivett próbatesten,

— az 1. ábra szerinti (T₁), (T₄) és (B_i) próbatesteken elvégzendő vizsgálatokat.

3.1.1.4. A nem kielégítően sík próbatesteket hideg sajtolással kell egyengetni.

3.1.1.5. A próbatesteken a hegesztési varrat kidomborodó részeit le kell munkálni.

3.1.2. Szakítóvizsgálat

3.1.2.1. Az alapanyag szakítóvizsgálata

a) A szakítóvizsgálatot a 3.1.1.1. pontban megadott szabvány előírásai szerint kell elvégezni. A próbatesten a palack külső és belső felületének megfelelő két oldalát nem szabad megmunkálni. A szakítópróbatetest vastagságától függetlenül a próbatetest szélessége 12,5 mm, az eredeti jeltávolság 50 mm legyen.

b) A szakadási nyúlás nem lehet kevesebb 12% -nál, ha a szakítóvizsgálatot 1 db próbatesten végzik. A szakítóvizsgálatot 4 db, a palack kerületén egyenletesen elosztott

próbatesten is el lehet végezni, ebben az esetben a következő követelményt kell kielégíteni:

- egyetlen érték sem lehet 11% -nál kisebb,
- a négy mérés átlagértéke legalább 12% kell legyen.

c) A szakítószilárdságnak legalább a gyártó által szavatolt értéknek kell lenni. A szakítóvizsgálatnál meghatározott folyáshatárnak legalább a palack méretezéséhez használt értékkel kell egyenlőnek lenni.

3.1.2.2. A hegesztett kötések szakítóvizsgálata

a) A szakítóvizsgálatot a hegesztési varratra merőleges, a VII. fejezet 3. mellékletének 3. ábrája szerinti próbatesten kell elvégezni, amelynek szélessége 25 mm. A hegesztési varrat mindkét oldalán 15 mm-es vizsgálati hosszúságnak kell lenni, ezután a próbatest szélességének egyenletesen növekedni kell.

b) A szakítóvizsgálattal meghatározott szakítószilárdság érték legalább az alapanyagra szavatolt értékkel legyen egyenlő, függetlenül attól, hogy a próbatest középső részében melyik keresztmetszetben szakad.

3.1.3. Hajlítóvizsgálat

3.1.3.1. A hajlítóvizsgálatot olyan próbatesteken kell elvégezni, amelyeket a palackból kivágott „3× a”, de legalább 25 mm szélességű gyűrűnek, egyenlő hosszúságú darabokra való szétvágásával lehet kapni. A próbatesteknek csak a széleit szabad megmunkálni. Az élek legfeljebb 1/10-ed próbatest vastagságú sugárral kerekíthetők le, vagy 45°-os szögben leélezhetők. A hajlítópróbatesteknek azt a két oldalát, amely a palack külső és belső felületének felel meg, nem szabad megmunkálni.

3.1.3.2. A hajlítóvizsgálatot „d” átmérőjű tuskével és két olyan hengerrel kell végezni, amelyek egymástól $d+3\times a$ távolságra vannak (V. fejezet 1. melléklet). A vizsgálat során a gyűrűből készült próbatest belső felületének kell a tuskén felfeküdni.

3.1.3.3. A hajlítópróbatesten a tüske körüli hajlításkor nem léphetnek fel repedések, ha a hajlítópróbatest két belső oldala közötti távolság nem nagyobb, mint a tüske átmérője.

3.1.3.4. A tüske átmérőjének és a próbatest vastagságának aránya (n) nem lépheti túl a 2. táblázatban megadott értékeket:

2. táblázat

Tényleges szakítószilárdság R_{mt} (N/mm ²)	n szám értékei
220-ig	5
220 felett 330-ig	6
330 felett 440-ig	7
440 felett	8

3.1.4. Törésvizsgálat

3.1.4.1. Az 1—3. ábra szerinti NB1, NB2 és NB3 jelű próbatesteken kell a vizsgálatot elvégezni. A próbatestek mérete azonos a hajlítóvizsgálathoz készített próbatestek

méretével, de a varrat középvonalában mindkét oldalon egy részt ki kell vágni a VII. fejezet 3. mellékletében lévő 4. ábra szerint.

3.1.4.2. A kialakított próbatesteket hidegen el kell törni a varratban.

3.1.4.3. A törés helyének homogénnek és oxid, valamint egyéb szennyezőktől vagy túlzott porozitástól mentes törtűnek kell lenni.

3.2. Víznyomásos felszakítási vizsgálat

3.2.1. A vizsgálat lefolytatása

A felszakítási vizsgálatra kerülő palackokat az I. fejezet 3. pontjában megadott, gyártásra vonatkozó megjelölésekkel kell ellátni. A megjelölések elhelyezési rajzát az I. fejezet melléklete szemlélteti.

3.2.1.1. A vizsgálatot szobahőmérsékleten kell elvégezni.

3.2.1.2. A felszakítási vizsgálatot két egymás után következő fokozatban, olyan vizsgálóberendezéssel kell elvégezni, amely lehetővé teszi a palack felszakadásáig a nyomás folyamatos növekedését és a nyomás—idő függvény görbéjének a felrajzolását.

3.2.1.3. Az első fokozatban a nyomásnak addig az értékig kell folyamatosan növekedni, amely a maradó alakváltozás kezdetének felel meg; a nyomás növekedése nem lehet több, mint 5 bar másodpercenként. A maradó alakváltozás (második fokozat) elérése után, a szivattyú folyadék szállítása nem lépheti túl az első fokozat folyadék szállításának kétszeresét, ezután ezt a palack felszakadásáig állandó értéken kell tartani.

3.2.2. A vizsgálat kiértékelése

3.2.2.1. A felszakítási vizsgálat értékelését a következők alapján kell végezni:

- a nyomás—idő görbének a felszakítási nyomás meghatározására alkalmas elemzése,
- a repedés alakjának és felületének vizsgálata.

3.2.2.2. A mért felszakítási túlnyomás (P_t) legalább 1,6-szor legyen nagyobb, mint a víznyomáspróba (P_h) értéke a $P_h \geq 60$ bar esetén, és legalább 2-szeres értékű egyéb esetekben.

3.2.2.3. A felszakítási vizsgálatnál nem szabad a palackról tört daraboknak leválni.

3.2.2.4. A felszakadás nem lehet rideg jellegű, azaz a töretfelületek nem lehetnek sugárirányúak, hanem az átmérő síkja felé kell hajlaniuk, és kontrakciót kell mutatniuk.

A felszakadás csak akkor minősül elfogadhatónak, ha az a következő feltételeknek megfelel:

- a) a legfeljebb 13 mm falvastagságú palackoknál
 - aa) a felszakadás legnagyobb részének hosszirányban kell futni,
 - ab) a töretfelületek nem mutathatnak keresztirányú repedést, jellegzetes anyaghibát,

ac) a felszakadás vonalának nem szabad a palack kerületén 90°-nál nagyobb mértékben terjedni a felszakadás alkotó irányú síkjától mindkét irányban,

ad) a felszakadás nem terjedhet ki a palack azon részeire, amelyek vastagabbak, mint a palack félmagasságában mért legnagyobb falvastagság 1,5-szerese,

ae) a palackon a felszakadás nem érhet a palackfenék közepéig,

b) a 13 mm-nél nagyobb falvastagságú palackoknál a felszakadásnak nagyrészt hosszirányúnak kell lenni.

3.2.2.5. A töretfelületnek nem szabad jellegzetes anyaghibákat tartalmazni.

3.2.2.6. A felszakadásakor a palack térfogatnövekedésének nagyobbak kell lenni az eredeti térfogat 8%-ánál.

3.3. Váltakozó terhelésű vizsgálat

3.3.1. A váltakozó terhelésű vizsgálatra kerülő palackokat az I. fejezet 3. pontjában megadott, gyártásra vonatkozó megjelölésekkel kell ellátni.

3.3.2. A váltakozó terhelésű vizsgálatot nem korrózió hatású közeggel, két — a gyártó bizonylata alapján a legkisebb falvastagságú — palackon kell elvégezni.

3.3.3. A vizsgálatot ciklikusan változó nyomással kell végezni. A nyomás felső értéke a P_h nyomással, vagy a P_h nyomás kétharmadával egyenlő. A nyomás alsó értéke nem lépheti túl a felső érték 10% -át.

A ciklus számot és a legnagyobb frekvenciát a 3. táblázatból kell kivenni:

3. táblázat

Ciklikus nyomás felső értéke	P_h	$2/3 P_h$
A ciklus legkisebb száma	12 000	80 000
A legnagyobb frekvencia (percenkénti terhelésváltozás)	5	12

A vizsgálat alatt a palack külső felületén mért hőmérséklet nem haladhatja meg az 50 °C-t.

A vizsgálat sikeres, ha a palack az előírt ciklusszámot eléri anélkül, hogy tömörtelessé válna.

3.4. Nyomáspróba

3.4.1. A vízzel töltött palackban a P_h érték eléréséig a nyomásnak folyamatosan kell növekedni.

3.4.2. A palack addig (legalább 30 másodpercig, de legfeljebb 5 percig) marad a P_h nyomáson, amíg megállapítható, hogy a vizsgálat ideje alatt nincs nyomáscsökkenés és tömörtelesség.

3.4.3. A nyomáspróba után a palackon nem lehet maradó alakváltozás.

3.4.4. Azok a palackok, amelyek a vizsgálati követelményeknek nem felelnek meg maradéktalanul, nem kaphatnak felületei ellenőrzés igazolást.

3.5. Roncsolásmentes vizsgálat

3.5.1. Radiográfiai vizsgálat

3.5.1.1. A hegesztési varratokat radiográfiai vizsgálatnak kell alávetni az MSZ 4310—6 szabvány „B” osztályának követelményei szerint.

Izotóp használata nem megengedett.

3.5.1.2. Huzalsor etalon használatánál a legkisebb látható huzalátmérő nem lehet nagyobb 0,1 mm-nél. A lépcsős — furatos etalon használatánál a legkisebb látható furat átmérője nem lehet nagyobb 0,25 mm-nél.

3.5.1.3. A hegesztési varratok radiográfiai értékelését az eredeti filmekben kell végezni, az MSZ EN 462—1 és 2-es lapjai szerint.

3.5.1.4. Nem engedhetők meg a következő hibák:

a) repedés, kötésihiba vagy nem teljes átolvadás,

b) nem engedhetők meg a következő zárványok:

— vonalszerű zárvány vagy gömb alakú zárványok, egy sorban vagy vonalban, ahol a jellemző hossz ($12 \times$ a hegesztési hosszhoz mérve) 6 mm-nél nagyobb,

— az $a/3$ mm-nél nagyobb gázzárvány, amely 25 mm-nél kisebb távolságra van bármely más gázzárványtól,

— az összes többi $a/4$ mm-nél nagyobb gázzárvány,

— olyan gázzárványok, amelyeknél — bármely 100 mm-es varrathosszon mérve — a zárványok teljes területe nagyobb $a \times a$ mm²-nél.

3.5.2. Makroszkópos vizsgálat

A makroszkópos vizsgálat során készített makrocsiszolat maratott felületén láthatónak kell lenni a hegesztési varrat egy metszetének teljes átolvadásának, és a csiszolat nem mutathat ki semmiféle összeolvadási hibát vagy számottevő zárványt. Ha a makroszkópos vizsgálatnál biztonságosan zárható ki a nem megengedett hibák jelenléte, akkor az érintett területen mikroszkópos vizsgálatot is kell végezni.

3.6. A hegesztési varrat szemrevételezése

3.6.1. A vizsgálatot a hegesztés befejezése után kell elvégezni. A hegesztési varratfelületet meg kell világítani, a vizsgálandó varratfelületnek zsírtól, portól és salaktól mentesnek kell lenni, és nem lehet rajta védőréteg.

3.6.2. A hegesztési varrat és az alapanyag közötti átmenetnek simának kell lenni és nem mutathat szélbeégést. A hegesztési varrat felületén és környezetében nem engedhető meg repedés, bemetszés vagy porózus folt. A hegesztési varrat felületének egyenletesnek és simának kell lenni. Tompavarattal esetén a hegesztési varrat korona magassága nem lépheti túl a hegesztési varrat szélességének 1/4-ét.

3.7. A palackok gyártási hibáinak feltárása és elbírálása szemrevételezéses vizsgálattal

3.7.1. Az észlelt hibákról meg kell állapítani, hogy

- az alapanyag,
- a gyártási technológia,
- a hőkezelés,
- az alakítás,
- a megmunkálás,
- a hegesztés,
- a megjelölés,
- egyéb gyártási körülmények

hibájára vezethetők vissza.

3.7.2. Megfelelő vizsgálati feltételek:

3.7.2.1. teljesen megtisztított száraz külső és belső felület,

3.7.2.2. megfelelő teljesítményű fényforrás,

3.7.2.3. endoszkóp vagy egyéb képtovábbító eszköz (a hegesztési varrat gyökoldala és környezete vizsgálatánál)

szükségesek az elvégzéshez.

3.7.3. Kisebb felületi hibák köszörüléssel vagy más elfogadható gépi megmunkálással eltávolíthatók.

3.7.4. A leggyakrabban előforduló anyag- és gyártási hibákat a 4. táblázat tartalmazza

4. táblázat

A hiba megnevezése	A hiba leírása	Elbírálás	Minősítés
Dudor	Felületi kidudorodás	A palack nem megfelelő	Nem javítható
Benyomódás	Nem éles felületi benyomódás, falvastagság-csökkenés nélkül (4. ábra)	— A benyomódás mélysége a külső átmérő 2%-ánál nagyobb — A benyomódás átmérője kisebb a benyomódás mélységének 30-szorosánál	Nem javítható Nem javítható
Éles bevágás vagy benyomódás	Anyaghiány, rálapolás (rétegesség) (Húzótüskére vagy húzógyűrűre tapadó fémdarab vagy idegen anyagból származó)	— Belső, nem felületi éles hiba (mélysége nagyobb a falvastagság 5%-ánál) — Külső, a falvastagság 5%-át meghaladó hiba	Nem javítható Javítható a 3.7.3. szerint
Benyomódás éles bemetszéssel	Benyomódás, amely éles bemetszést vagy anyaghiányt okoz (5. ábra)	A palack nem megfelelő	Nem javítható
Nagy felületű köszörülés vagy gépi megmunkálás	A falvastagság helyi csökkenése köszörülés vagy egyéb megmunkálásból eredően	A falvastagság kisebb az engedélyezettnél	Nem javítható
Bordázódás	Alkotóirányú kiemelkedő felület, éles sarkokkal (6. ábra)	Belső hiba, ha magassága nagyobb a falvastagság 5%-ánál	Nem javítható
Horony	Alkotóirányú horony éles sarkokkal (7. ábra)	Külső hiba, ha magassága vagy mélysége nagyobb a falvastagság 5%-ánál	Javítható
Rétegződés (rálapolás)	Anyagvastagságon belüli rétegződés, amely esetenként látszólagos vastagodásnak tűnik (8. ábra)	A palack nem megfelelő	Nem javítható
Hólyagosodás (gázzárvány)	Kis mértékű felületi vastagodás, összefüggő zárványréteget tartalmaz	— A belső felületen ilyen hiba esetén a palack megfelelő — A külső felületen ilyen hiba esetén a palack nem megfelelő — Nem szükséges javítani, ha a hólyag pontszerű	Nem javítható
Repedés	A palack vagy hegesztési varrat felületén nyílás vagy repedés van	A palack nem megfelelő	Nem javítható
Repedés a nyakon	A menetprofilon látható a palack hossz tengelye irányában futó repedés	A palack nem megfelelő	Nem javítható
Hegesztésből adódó hibák	EN 30042 1. táblázat szerint	— Próbanomás ≤ 60 bar, EN 30042 C minősítés — Próbanomás > 60 bar, EN 30042 B minősítés	Lásd az EN 30042-t

A hiba megnevezése	A hiba leírása	Elbírálás	Minősítés
A belső menetek sérültek vagy mérethibásak	Menetprofil sérült vagy mérethibás	— Ha lehetséges, a menetet újra kell fúrni, utána menetidomszerrel és szemrevételezéssel ellenőrizni — A szükséges hibátlan menethosszt biztosítani kell — Ha a menet nem javítható, a palack nem megfelelő	Javítható Nem javítható
Felületi bemélyedés (bemaródás)	Nem megfelelő pácolásból vagy tárolásból bekövetkező bemaródás	— Ha ez a hiba a palack belső felületén jelentkezik, a palack nem megfelelő — Ha a hiba a palack külső felületén van, javítani lehet	Nem javítható Javítható
Engedélyezési dokumentációtól való eltérés	Geometriai méretektől való eltérés (fenék és váll alaki méretek, kardosság, ovalitás, függőlegességtől való eltérés)	A megengedett eltéréseket (méret, alak) meghaladják	Javítható
Hordósodás	Nyomás hatására létrejövő alakváltozás	A palack nem megfelelő	Nem javítható
Égési sérülés	Ív- vagy lánghegesztés égési sérülés	A palack nem megfelelő	Nem javítható

4. Típusvizsgálat, típusvizsgálat ellenőrzése, típusengedélyezés

A Szabályzat II. fejezete 1.1. pontjában leírtak figyelembevételével minden palackcsaládon* és palacktípuson** típusvizsgálatot kell végezni, amelyet kijelölt vizsgáló szervezet vagy a gyártómű végez a Felügyelet ellenőrzése alatt.

4.1. A típusvizsgálat elvégzésének módja

4.1.1. A típusvizsgálat előkészítése

A típusvizsgálathoz a palackcsalád, illetőleg palacktípus 50 db palackjából álló tételt kell elkülöníteni, amelyből a kijelölt vizsgáló szervezet, illetőleg a Felügyelet kiválasztja a vizsgálatokhoz szükséges palackokat.

4.1.2. A típusvizsgálat megkezdése előtti ellenőrzés

A típusvizsgálat ellenőrzését végző (kijelölt vizsgáló szervezet, illetőleg a Felügyelet) elvégzi a 4.2.1. és a 4.2.2. pontokban részletezett adatok ellenőrzését.

4.1.3. A típusvizsgálatnál elvégzendő vizsgálatok

— 2 db palackon a 3.1. pont szerinti vizsgálatokat (1500 mm vagy annál nagyobb palackhosszúság esetén a szakítóvizsgálatokat hosszirányban, a hajlítóvizsgálatokat olyan próbatesten, melyeket a palack hengeres köpenyének felső és alsó tartományából vettek ki), továbbá

— 2 db palackon a 3.2. pont szerinti vizsgálatot,

— 2 db palackon a 3.3. pont szerinti vizsgálatot,

— minden kivett palackon a 3.5. és 3.6. pont szerinti ellenőrzést,

* Értelmezése a Szabályzat I. fejezetének 2.21. pontja szerint.

** Értelmezése a Szabályzat I. fejezetének 2.22. pontja szerint.

— 12 db próbatesten korróziós (kristályközi korróziós és feszültség alatti korróziós) vizsgálatokat, az V. fejezet 7. pontja szerint.

4.2. A típusvizsgálat ellenőrzése

4.2.1. A kérelmezőnek a típusvizsgálatra kerülő palackcsalád, illetőleg palacktípus palackjainak hegesztési és alakítási eljárásról és technológiáról, a varratok ellenőrzéséről, a hőkezelés módjáról, a hőmérsékletéről, a hőtartás időtartamáról, a palack gyártásra szállított anyagok adagelemzéséről készült bizonylatokat át kell adni a Felügyeletnek a típusvizsgálat ellenőrzésének megkezdése előtt. Ezenkívül meg kell adni minden olyan adatot, amelyet a Felügyelet igényel.

4.2.2. A típusvizsgálat ellenőrzése során meg kell állapítani, hogy

— a 2.3. pont alapján elvégzett számítások megfelelőek-e,

— a kiválasztott 2 db palack falvastagsága megfelel-e a 2.3. pont szerinti előírásoknak (a mérést három keresztmetszetben, valamint a palackfenék és a palackváll teljes hosszmetzetében kell elvégezni),

— a 2.1., 2.2. és a 2.4. pont szerinti feltételek teljesülnek-e,

— a palackok a Szabályzat III. fejezetében előírt követelményeknek megfelelnek-e,

— a 3.6. pont előírásai a Felügyelet által kiválasztott összes palacknál teljesülnek-e.

4.2.3. A 4.1.3. pontban felsorolt vizsgálatok elvégzését kell ellenőrizni.

4.3. A típusvizsgálat értékelése, típusengedélyezés

Ha a típusvizsgálatok eredményei megfelelőek, akkor a Felügyelet kiállítja a VII. fejezet 6. melléklete szerinti típusvizsgálat, illetőleg típusengedély igazolást, majd a II. fejezet 1.1. pontja szerinti eljárás keretében kiadja a gyártási típusengedélyt, illetőleg a biztonságtechnikai behozatali engedélyt.

5. Gyártóművi felügyeleti ellenőrzés

A II. fejezet 2.1. pontjában foglaltak figyelembevételével a Felügyelet gyártóművi felügyeleti ellenőrzést végez a II. fejezet 2.1.2. pontjának megfelelő kérelemre, amelyhez a kérelmezőnek a gyártási típusengedélyt vagy biztonságtechnikai behozatali engedélyt és a gyártási bizonylatokat át kell adnia a Felügyeletnek.

5.1. A gyártóművi felügyeleti ellenőrzéshez szükséges bizonylatok:

5.1.1. a gyártáshoz felhasznált anyagok adagelemzésének műbizonylatai,

5.1.2. a palack gyártásához felhasznált anyagok származását és vizsgálatát igazoló bizonylatok,

5.1.3. a 2.2. pont szerint alkalmazott hőkezelés bizonylatai,

5.1.4. a 2.4.4. pont szerint alkalmazott hegesztések radiográfiai vizsgálatának eredményei,

5.1.5. az I. fejezet 3. pontja szerinti megjelölésekkel ellátott palackok jegyzékét.

5.2. A gyártóművi felügyeleti ellenőrzés során

5.2.1. a Felügyelet megállapítja, hogy

— a palackok gyártása a kiadott érvényes gyártási típusengedélynek, illetőleg a biztonságtechnikai behozatali engedélynek megfelelően történt-e,

— az alapanyagok bizonylatai az előírásokat kielégítik-e,

— a 2. pont szerinti műszaki előírásokat betartották-e, és legalább a vizsgálatra bocsátott palackok 10%-án elvégzett külső és — ha lehet — belső felületnek szemrevételezésével ellenőrzi, hogy a gyártás, valamint a 2.4.2., 2.4.3., 2.4.4. és 2.4.5. pont szerint elvégzett vizsgálatok eredményei megfelelőek-e,

— a 3.1., 3.2., 3.3. és 3.5. pontokban előírt vizsgálatok eredményei megfelelőek-e,

— az 5.1.5. pont szerinti jegyzékben megadott adatok helyesek-e.

Ha a gyártóműben végzett ellenőrzések eredményei megfelelőek, akkor a Felügyelet kiadja az VII. fejezet 7. melléklete szerinti felügyeleti ellenőrzés igazolását.

5.2.2. A gyártóművi felügyeleti ellenőrzéshez a kérelmezőnek minden öntési adagból származó, azonos feltételekkel hőkezelt, legfeljebb 202 db palackból álló vizsgálati tételből és a fennmaradó törtételből, 2-2 db palackot kell kiválasztani szűrőpróbaszerűen.

Az egyik palackot a 3.1. pontban előírt mechanikai vizsgálatoknak, a másikat a 3.2. pontban előírt felszakítási vizsgálatnak kell alávetni. Ha kiderül, hogy a vizsgálatok elvégzésekor hiba vagy a mérések során tévedés történt, akkor a vizsgálatot meg kell ismételni.

Ha egy vagy több vizsgálatnál a vizsgálati eredmények egy része nem megfelelő, ennek okát a Felügyelet ellenőrzése mellett a kérelmezőnek kell megkeresni.

5.2.2.1. Ha a nem megfelelő eredmények nem a hőkezelésre vezethetők vissza, akkor a kérelmező a vizsgálati tételre nem kaphat felügyeleti ellenőrzés igazolást.

5.2.2.2. Ha a nem megfelelő eredmények a hőkezelésre vezethetők vissza, akkor a vizsgálati tétel összes palackján a hőkezelés megismételhető. A hőkezelés csak egyszer ismétlődhet. E hőkezelés után

— el kell végezni az 5.2.2. pontban leírt vizsgálatokat,

— a Felügyelet ellenőrzi az 5.2.2. pontban előírt mechanikai és felszakítási vizsgálatot.

Ha a palackot nem vetik alá további hőkezelésnek, vagy az ellenőrzések és vizsgálatok eredményei ismételt hőkezelés után sem felelnek meg maradéktalanul az előírásoknak, akkor a kérelmező a vizsgálati tételre nem kaphat felügyeleti ellenőrzés igazolást.

5.2.3. A szűrőpróbaszerű kiválasztást, valamint az összes vizsgálatot és az 5.2.2.4. pont szerinti ismételt vizsgálatokat a Felügyelet ellenőrzése mellett és jelenlétében kell elvégezni.

5.2.4. Ha az előírt összes vizsgálatot elvégezték, és azok eredményei megfelelőek, akkor a vizsgálati tétel minden palackját a Felügyelet ellenőrzése mellett a 3.4. pont szerinti víznyomáspróbának kell alávetni.

6. Megjelölés

A megjelöléseket az I. fejezet 3.1. pontjának megfelelően az I. fejezet melléklete szerint, jól láthatóan, olvashatóan és tartósan kell feltüntetni.

VII. fejezet 1. melléklet

Próbatestek kivételének módja kétrészes palackokból

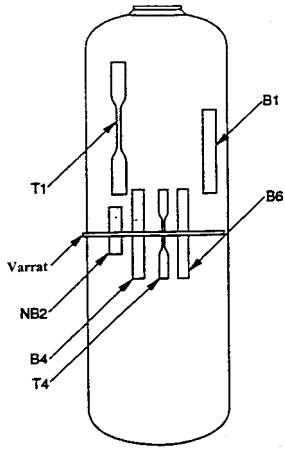

1. ábra

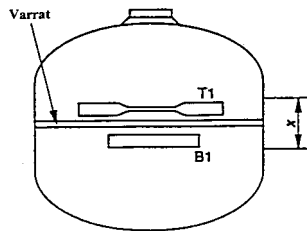

1. ábra

VII. fejezet 2. melléklet

Próbatestek kivételének módja háromrészes palackokból

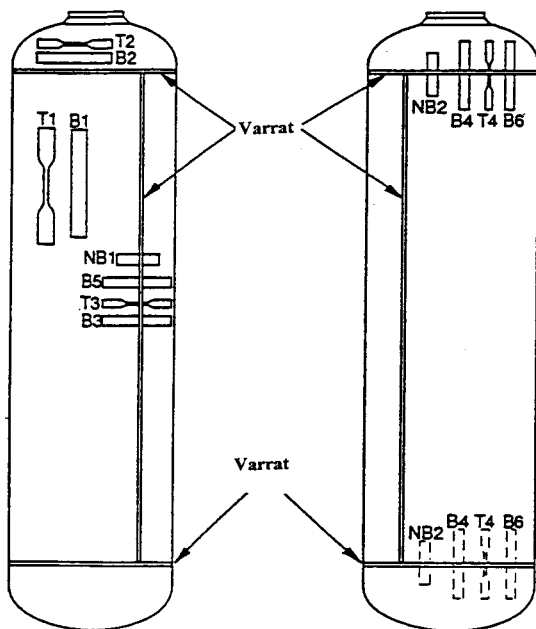

2. ábra

VII. fejezet 3. melléklet

Próbatestek kivételének módja, a váll részen, körvarratos palackokból. Törésvizsgálat a varraton

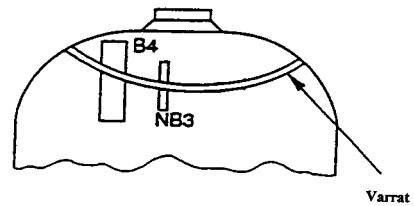

3. ábra

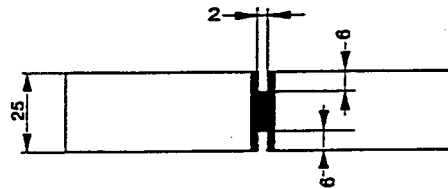

4. ábra

VII. fejezet 4. melléklet

A leggyakrabban előforduló gyártási hibák I.

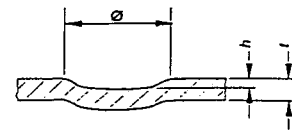

5. ábra: benyomódás.

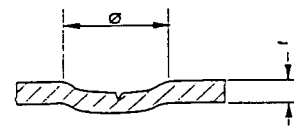

6. ábra. Benyomódás éles bemetszéssel.

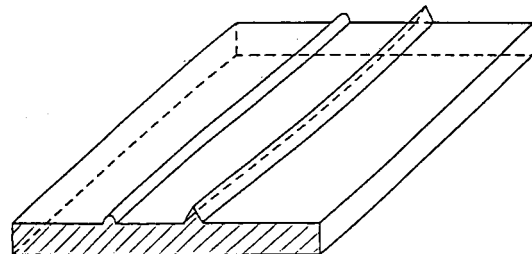

7. ábra: bordázódás.

VII. fejezet 5. melléklet

A leggyakrabban előforduló gyártási hibák II.

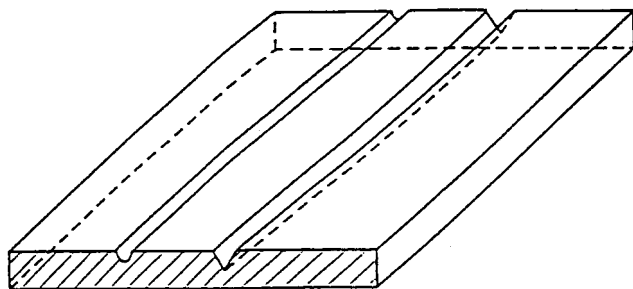

8. ábra: horony.



9. ábra: rétegződés, rálapolás.

VII. fejezet 6. melléklet

Típusvizsgálat/típusengedélyezés igazolása

Kiállította:.....

.....alapján,

(szabályozás)

hegesztett kivitelű, alumíniumból és alumíniumötvözetekből készült palackokra.

A típusengedélyszáma:.....

kelte:.....

A palacktípus megnevezése:

P_h : bar, D : mm, a : mm,

L_{min} : mm, L_{max} : mm, V_{min} : l,

V_{max} : l

A gyártó vagy megbízottja neve és címe:

.....

.....

.....

A típusengedélyjele:

A típusengedélyezési vizsgálat eredményei, valamint a típus fő jellemzői az engedély igazolásához a mellékelt lapon található.

A vizsgáló szervezet neve és címe:

.....

.....

.....

Kelt:.....

.....

aláírás

A VII. fejezet 6. mellékletében lévő típusvizsgálat/típusengedélyezés igazolásához tartozó műszaki adatok

1. A típusengedélyezési vizsgálat eredményei

2. A típus fő jellemzőit, illetve adatait kell megadni a következő módon:

— a palacktípus hosszmetzeti rajzát, amelyre az engedélyt kiadták, a következő adatokkal:

= névleges külső átmérő, D (mm),

= a hengeres köpeny legkisebb falvastagsága (mm),

= a palackfenék és a palackváll legkisebb falvastagsága (mm),

= a legkisebb és legnagyobb hosszúság(ok), L_{min} , L_{max} (mm),

— úrtartalom (úrtartalmak), V_{min} , V_{max} (l),

— próbanyomás, P_h (bar),

— a gyártó neve, a dokumentum száma és kelte,

— a palacktípus megjelölése,

— az alapanyagra vonatkozó adatok a 2.1. pont szerint pl. anyagminőség, vegyi összetétel, gyártási mód, hőkezelés, szavatolt mechanikai tulajdonságok (szakítószilárdság, folyáshatár),

— a hegesztési eljárásra, valamint a hegesztési varratokra vonatkozó adatok,

— a korróziós vizsgálatok eredménye.

VII. fejezet 7. melléklet

Felügyeleti ellenőrzés igazolása

I. Adatok

Az ellenőrzéshelye:

Az ellenőrzés időpontja:

Az első biztonságtechnikai ellenőrzés időpontja:

A gyártási típusengedély/biztonságtechnikai behozatali engedélyszáma:

A palacktípus/palackcsalád megnevezése:

A vizsgálat azonosító száma:

A gyártási/adag/tétel szám:-tól
.....-ig

A gyártó neve és címe:

A gyártóország:

Jele:

A tulajdonos neve és címe:

A vevő neve és címe:

II/A. A felügyeleti ellenőrzés eredménye

a) A palackokon elvégzett mérések eredménye:

Vizsgálat száma	Gyártási adag száma	Űrtartalom (l)	Üres palack tömege (kg)	A mért legkisebb falvastagság (mm)	
				köpenyen	fenéken

b) Az elvégzett mechanikai vizsgálatok eredménye:

Vizsgálat száma	A hőkezelés azonosító száma	Szakítóvizsgálat MSZ EN 10002—1 szerint			Szakítóvizsgálat a hegesztett kötéson			Hajlító - vizsgálat 180°
		folyáshatár R_{eH} (N/mm ²)	szakító-szilárdság R_{mt} (N/mm ²)	szakadási nyúlás A (%)	folyáshatár R_{eH} (N/mm ²)	szakító-szilárdság R_{mt} (N/mm ²)	szakadási nyúlás A (%)	
A megengedett legkisebb érték								

c) Egyéb vizsgálati eredmények (korróziós stb.):

.....

.....

.....

II/B. A felügyeleti ellenőrzés eredménye

d) A palackokon elvégzett vizsgálatok eredménye:

Vizsgálat száma	Gyártási adag száma	Törésvizsgálat	Felszakítási vizsgálat (bar)	Repedés leírása	Váltakozó terhelésű vizsgálat	Próbanyomás (bar)

e) A vizsgálati bizonylatok száma:

.....

.....

.....

.....

A gyártóművi felügyeleti ellenőrzés igazolásban feltüntetett palackokat a 29/1960. (VI. 7.) Korm. rendeletben, valamint a 14/1998. (XI. 27.) GM rendeletben foglaltak alapján megvizsgáltam, és megállapítottam, hogy azok a Gázpalack Biztonsági Szabályzat VII. fejezetének és a vonatkozó gyártási típusengedély/biztonságtechnikai behozatali engedély előírásainak megfelelnek.

Különleges megjegyzések:

Általános megjegyzések:

Kelt:.....

.....
a felügyelő aláírása

Az ellenőrzést végző Felügyelet neve és címe:

.....

VIII. Fejezet

Acetilén palackok előírásai

A Szabályzatnak ez a fejezete az oldott acetilén töltetű (korábban: disszugáz) palackokra* vonatkozik. Az ilyen — szeleppel felszerelt, porózus töltőanyagot és oldószeret tartalmazó — palackok legfeljebb 150 liter űrtartalmúak, ismételten megtölthetők, és az oldott acetilén tárolására és szállítására alkalmasak.

Acetilén palackként azok a palackok használhatóak, amelyeknek az ilyen töltettel való használatára a Felügyelet engedélyt adott.

Ez a fejezet nem tartalmaz a palackok tervezésére, gyártására, vizsgálatára és ellenőrzésére előírásokat, ezeket a Szabályzatnak az acetilén töltettel való használatra engedélyezett palackokra vonatkozó fejezete tartalmazza. A méretezést $P_h = 60$ bar nyomásra kell végezni.

1. Jelölések és fogalommeghatározások

1.1. Jelölések:

- P_h a vizsgálati túlnyomás a víznyomáspróbánál (bar),
- p porozitás (a porózus töltőanyag oldószer felvevő képessége) (%),
- V a palack űrtartalma (l),
- m a porózus töltőanyaggal ellátott palackba töltött oldószer tömege a porozitásvizsgálatnál (kg),
- φ az oldószer sűrűsége a porozitásvizsgálatnál (kg/l).

1.2. Acetilén palack:

oldószerben oldott acetilén gázt (disszuszgázt) és porózus töltőanyagot tartalmazó palack.

1.3. Oldószer:

elnyelő folyadék, amely a palackba töltött acetilén gázt veszélymentesen elnyeli, oldatban tartja, és amelyből az acetilén gáz felszabadul; a leggyakrabban használt oldószer az aceton.

1.4. Porózus töltőanyag:

legfeljebb 92% porozitással rendelkező olyan anyag, amely az acetilén palackot egyenletesen kitölti, az acetilén oldószerét a porozitástól függő mennyiségben magában tartja; ily módon tárolja az oldószerben oldott acetilén gázt, és az oldószer—acetilén elegy robbanását megakadályozza, továbbá a helyileg kialakult aktív göcöket nem engedi továbbterjedni.

1.5. Porózus töltőanyag gyártó:

az a jogi személyiségű gazdálkodó szervezet, amely rendelkezik minőségbiztosítási rendszerrel, és a Felügyelettől engedélyt kapott a porózus töltőanyag palackba helyezésére és a palack előkészítésére az acetilénnel való feltöltéshez.

1.6. Acetilén palack tara tömege:

a palack tömege szeleppel, nyakgyűrűvel és talpgyűrűvel együtt, valamint a porózus töltőanyag és az oldószer tömege, továbbá a szelepvédő szerkezet, ha ez utóbbit állandó jelleggel közvetlenül a palackhoz rögzítették (kg).

2. Műszaki előírások

2.1. Az alkalmazható porózus töltőanyag

2.1.1. Olyan minőségű legyen, hogy a 4.1.4.1., 4.1.4.2. és 4.1.4.3. pontok szerinti biztonsági vizsgálatok követelményeinek feleljen meg.

2.1.2. Műszaki jellemzőit és a 2.1.3. pont szerinti megfelelést kijelölt vizsgáló szervezet által végzett típusvizsgálattal kell igazolni.

2.1.3. A porózus töltőanyag tulajdonságaira vonatkozó követelmények:

- az anyagának egyenletes eloszlásúnak kell lenni, és ki kell tölteni a palack belső terét,
- a palack anyagát nem támadhatja meg, és a palack állapotában változást nem idézhet elő,
- sem az oldószerrel, sem az acetilénnel nem alkothat vegyületet,
- a használat során nem változtathatja meg fizikai és vegyi tulajdonságait,
- az oldószerrel úgy vegye fel, hogy annak eloszlása egyenletes legyen a töltőanyagban,
- az acetilén üzemi feltételek mellett megindult bomlásából vagy lángvisszacsapásból eredő láncreakció továbbterjedését akadályozza meg.

2.1.4. Csak azt a porózus töltőanyagot szabad a palackokba betölteni, amelyet az acetilén palackok gyártási típusengedélye vagy biztonságtechnikai behozatali engedélyje megnevez. A porózus töltőanyag palackba töltését az engedély előírása szerint kell végezni.

2.1.5. A porózus töltőanyag csak a Felügyelet által engedélyezett és ellenőrzött, gyártóművi felügyeleti ellenőrzés igazolással rendelkező (a megfelelést igazoló bélyegzőjének lenyomatával ellátott) palackba tölthető.

2.1.6. A porózus töltőanyag tulajdonságait (adagok összetétele, keményítése, szárítása) és az acetilén palack porózus töltőanyaggal való betöltését bizonylatolni kell.

* Értelmezése a Szabályzat I. fejezetének 2.1. pontja szerint.

2.2. Az alkalmazható oldószer

2.2.1. Olyan minőségű legyen, amelyen minőségű oldószerrel a nemzetközileg elismert, független, bejegyzett vizsgálószervezet a porózus töltőanyag típusvizsgálatát végezte.

2.2.2. Az a minőségű és mennyiségű oldószer tölthető az acetilén palackba, amely a gazdálkodó szervezet gyártási típus-, illetőleg biztonságtechnikai behozatali engedélyében meg van adva.

2.2.3. Az oldószert csak a porózus töltőanyagot gyártónál vagy az acetilén töltő gazdálkodó szervezetnél szabad a palackba tölteni, és olyan mennyiségben, amelyet kijelölt vizsgáló szervezet a porózus töltőanyag típusvizsgálata során megállapított, és amelyet a gyártási típus-, illetőleg a biztonságtechnikai behozatali engedély tartalmaz.

2.3. Az alkalmazható szelep

2.3.1. Olyan szelep alkalmazható, amelyik lángvisszacsapás után is gáztömören záródik.

2.3.2. Rézötvetű szelep réztartalma nem lehet 70 tömegszázaléknál több.

2.3.3. A szelep tömítése alkalmas legyen az oldószerral érintkező használatra.

2.3.4. Szelepcserénél azonos tömegű szelepet kell alkalmazni. Ha eltérő tömegű szelep kerül beszerelésre, és a tömegeltérés nagyobb 0,1 kg-nál, akkor helyesbíteni kell az acetilén palack tömegének megjelölését.

2.3.5. A szeleptest rideg anyagból nem gyártható. Gyártásánál nem alkalmazható olyan eljárás, amelynél a felületen rézdúsulás jöhet létre. A szeleptest tömörtelenséget okozó gyártási hibát (pl. porozitás) nem tartalmazhat.

2.4. Az alkalmazható acetilén töltet

2.4.1. Mennyiségét, a porózus töltőanyag típusvizsgálata során kijelölt vizsgáló szervezet határozza meg.

2.4.2. A palackba betöltött acetilén tömege nem haladhatja meg a palackra megállapított mennyiséget.

2.4.3. A porózus töltőanyaggal megtöltött palackba betölthető acetilén tömegét úgy kell meghatározni, hogy 65 °C hőmérsékleten, a legnagyobb megállapított acetilén tömeg 1,05-szörösénél se lépjen fel a próbanyomás értékénél nagyobb nyomás.

2.4.4. A palack acetilénnel való feltöltése után — ha a nyomás elérte az egyensúlyi értéket — a palackban kialakuló legnagyobb túlnyomás nem haladhatja meg a 15 °C-on megengedhető nyomás értékét.

3. A porózus töltőanyag porozitásának meghatározása

Az acetilén palackból a porózus töltőanyaggal való feltöltés és kiszáritás után a porózus töltőanyagban lévő levegőt teljesen el kell távolítani, az oldószer palackba töltésével.

A porozitást a palacknak az acetonnal (oldószerral) való feltöltés megkezdésétől eltelt 24 óra után lehet meghatározni.

A töltés előtt és után mért palacktömeg különbségéből adódik a betöltött oldószer tömege.

A porozitás számítása a következő összefüggésből lehetséges:

$$p = \frac{m}{V \times \rho} \times 100 (\%)$$

4. Típusvizsgálat, típusvizsgálat ellenőrzése, típusengedélyezés

A Szabályzat II. fejezete 1.1. pontjában leírtak figyelembevételével minden palackcsaládon* és palacktípuson** típusvizsgálatot kell végezni, amelyet kijelölt vizsgáló szervezet, vagy a gyártómű végez a Felügyelet ellenőrzése alatt.

Az acetilén palackoknál a típusvizsgálat annak megállapítására terjed ki, hogy a gyártóművi felügyeleti ellenőrzésen megfelelőnek bizonyult palackokba betöltött porózus töltőanyag és oldószer alkalmasak-e az oldott acetilén-gáz tárolására.

A típusvizsgálat ellenőrzését végző (kijelölt vizsgáló szervezet, illetőleg a Felügyelet) a vizsgálathoz szükséges palackok kiválasztása előtt ellenőrizheti a porózus töltőanyag gyártását, betöltését, szárítási és keményítési eljárását. A típusvizsgálatra legyártott palackoknál a porózus töltőanyag jellemzői, az oldószer és acetilén tömege feleljen meg a gyártó által megadott követelményeknek.

4.1. A típusvizsgálat elvégzésének módja

4.1.1. A típusvizsgálat előkészítése

A típusvizsgálathoz a palackcsaládból, illetőleg palacktípusból a palackokat a következők szerint kell kiválasztani:

a) az 50—150 liter névleges űrtartalmú palackok közül — ha azok átmérője azonos — azokból, amelyek űrtartalma jellemzőnek tekinthető;

b) a 10—50 liter névleges űrtartalmú palackok közül a legkisebb és a legnagyobb űrtartalmú palackon kell a vizsgálatot elvégezni, a gyártó által javasolt minden űrtartalom tartományban, amelynél az acetilén/oldószer arány azonos;

c) a 10 liternél kisebb névleges űrtartalmú palackok közül nem kell vizsgálatot végezni az olyan palackokon, amelyek acetiléntartalma nem több, mint a 10 literes vagy annál nagyobb űrtartalmú, engedélyezett palackokban elfogadott arányos egyenértékű acetiléntartalom 90%-a; azokból a palackokból, amelyek acetiléntartalma nagyobb 90%-nál, a jellemzőnek tekinthető űrtartalmú palackok közül kell kiválasztani a vizsgálathoz.

* Értelmezése a Szabályzat I. fejezetének 2.21. pontja szerint.

** Értelmezése a Szabályzat I. fejezetének 2.22. pontja szerint.

A palackokat teljesen készre kell gyártani és az összes szerelvénnyel fel kell szerelni, ha a Felügyelet ettől eltérően nem rendelkezik.

4.1.2. A típusvizsgálatnál elvégzendő vizsgálatok:

— 3 db palackon a 4.1.2.1. pont szerinti nagyhőmérsékletű vizsgálat

— további 3 db palackon a 4.1.2.2. pont szerinti ejtési vizsgálat és a 4.1.2.3. pont szerinti visszagyújtási vizsgálat.

4.1.2.1. Nagyhőmérsékletű vizsgálat

A vizsgálatához a palackokat porózus töltőanyaggal, oldószerrel és acetilénnel kell feltölteni a gyártási dokumentáció követelményei szerint, és ezenfelül még 5% acetilénnel kell túltölteni.

A palackokat 65 ± 2 °C hőmérsékletű vízfürdőben kell melegíteni mindaddig, míg az állandó nyomás ki nem alakul, vagy folyadéknomás lép fel. A vizsgálat előírásainak nem felel meg a palack, ha vizsgálat közben a kialakult legnagyobb nyomás meghaladja a palack vizsgálati nyomásának értékét, vagy kialakult a folyadéknomás. A kiválasztott összes palacknak meg kell felelni a nagyhőmérsékletű vizsgálat követelményeinek.

4.1.2.2. Ejtési vizsgálat

A vizsgálatához a palackokat meg kell tölteni a gyártó által előírt porózus töltőanyaggal, oldószerrel, és telíteni kell atmoszférikus nyomáson acetilénnel.

A palackokat fel kell szerelni olyan berendezéssel, amely megakadályozza, hogy az ejtési vizsgálat alatt tartalmuk csökkenjen.

Minden palackot súrlódás nélkül tízszer le kell ejteni egy megfelelő készülékben 0,7 méter magasságból.

A porózus töltőanyagban bekövetkezett leválást vagy egyéb hibát, amely az ejtő vizsgálat során keletkezett, nem szabad kijavítani a visszagyújtási vizsgálat előtt.

4.1.2.3. Visszagyújtási vizsgálat

A vizsgálatához a palackot közvetlenül csatlakoztatni kell az úgynevezett robbanási csővel.

A robbanási cső térfogata 75 ml, belső átmérője 30 mm legyen és egy 4 mm átmérőjű és 70 mm hosszúságú járatban végződjék, és ez csatlakozik közvetlenül a palackhoz. A robbanási csőre gyújtóeszközt kell szerelni. Az így előkészített palackokat fel kell tölteni acetilénnel a gyártó által javasolt acetiléntartalomig, +5% túltöltéssel. A palackból a nem oldható gázokat és a robbanási csőből a levegőt ki kell öblíteni. Meg kell akadályozni, hogy inert gázok maradjanak a csőben.

A palackot ezután

— vízszintesen kell tárolni öt napig, 15 és 20 °C közötti hőmérsékleten, majd

— függőlegesen vízfürdőben kell melegíteni 35 °C hőmérsékleten három órán keresztül (kivéve a 10 literes palackokat, amelyeknél a melegítési idő: 1,5 óra),

— függőleges helyzetben a palackokon a visszagyújtási próbát akkor kell elvégezni, amikor a nyomás a palackban visszaesett 3—4%-kal az alá a legmagasabb nyomás alá,

amelyet az előző bekezdés szerinti melegítés ideje alatt értek el.

A palack a vizsgálat követelményeinek nem felel meg, ha felszakad, vagy ha a visszagyújtás után 24 órán belül, bármilyen gáz felszabadul.

A kiválasztott összes palacknak meg kell felelni a visszagyújtási vizsgálaton.

Ha a típusvizsgálatok eredményei megfelelőek, akkor a Felügyelet a II. fejezet 1.1. pontja szerinti eljárás keretében kiadja a gyártási típusengedélyt, illetőleg a biztonságtechnikai behozatali engedélyt.

4.2. A típusvizsgálat ellenőrzése

A 4.1.2. pontban felsorolt vizsgálatok elvégzését kell ellenőrizni.

4.3. A típusvizsgálat értékelése, típusengedélyezés

4.3.1. Az acetilén töltetű palack előállításához, a palackra gyártási típusengedély vagy biztonságtechnikai behozatali engedély szükséges. Ilyen engedély azon palackra kapható, amelyet a Felügyelet acetilén töltetre engedélyezett és az annak megfelelő fejezet alapján gyártottak, a gyártóművi felügyeleti ellenőrzése megfelelő eredményű volt, továbbá, ha az ilyen palackhoz használni kívánt porózus töltőanyagra, oldószerre és acetilén mennyiségre, kijelölt vizsgáló szervezet által végzett típusvizsgálati igazolás is rendelkezésre áll.

4.3.2. Acetilén töltetű palackhoz a palack gyártási engedélyét, illetőleg biztonságtechnikai behozatali engedélyét különböző szerkezeti kialakítású és méretű palackokra is lehet kérni, ha ezek mindegyikébe ugyanaz a porózus töltőanyag kerül.

4.3.3. Külön kérelmet kell beadni minden egyes porózus töltőanyag esetén.

5. Gyártóművi felügyeleti ellenőrzés

A II. fejezet 2.1. pontjában foglaltak figyelembevételével, a Felügyelet gyártóművi felügyeleti ellenőrzést végez, a II. fejezet 2.1.2. pontjának megfelelő kérelemre, amelyhez a kérelmezőnek a gyártási típusengedélyt vagy biztonságtechnikai behozatali engedélyt és a bizonylatokat át kell adni a Felügyeletnek.

5.1. A gyártóművi felügyeleti ellenőrzéshez szükséges bizonylatok:

5.1.1. a porózus töltőanyag összetételének bizonylata,

5.1.2. az I. fejezet 3. pontja szerinti megjelölésekkel ellátott és porózus töltőanyaggal megtöltött palackok jegyzéke,

5.1.3. az acetilén töltetre való használatra engedélyezett, és az annak megfelelő fejezet szerint gyártott palack gyártóművi felügyeleti ellenőrzés igazolása.

5.2. Az ellenőrzés során a Felügyelet megállapítja, hogy,

5.2.1. a palackok az érvényes gyártási típusengedély, illetőleg a biztonságtechnikai behozatali engedélyben foglaltaknak megfelelnek-e,

5.2.2. a porózus töltőanyag összetétele megfelelő-e,

5.2.3. a gyártási előírásokat betartották-e,

5.2.4. megfelelő-e a porózus töltőanyag tömege, és ellenőrzi a térkitöltését a palackok 10%-án,

5.2.5. megfelelő-e a porózus töltőanyag kimunkálása a palack nyakban, valamint a zsugorodása (megengedett hézag a palack és porózus töltőanyag között) a palackvállban, az ellenőrzést a palackok 10%-án végzi el,

5.2.6. megfelelően végezték-e az oldószerrel megtöltött palackok tara tömegének meghatározását, az ellenőrzést a palackok 10%-án végzi el,

5.2.7. az 5.1.2. pont szerinti jegyzékben megadott adatok helyesek-e, ezt ellenőrzi minden palackon,

5.2.8. a 4. pont szerinti porozitás meghatározása megfelelő-e,

5.2.9. minden, ugyanazon típusú porózus töltőanyaggal ellátott, azonos névleges űrtartalmú, legfeljebb 200 db palackból álló vizsgálati tételből a Felügyeletnek egy darab palackot kell kiválasztani szűrőpróbaszerűen a 3. pont szerinti porozitás vizsgálatához.

5.2.10. Ha az 5.2.1—5.2.9. pont szerinti vizsgálati eredmények nem megfelelőek, nem adható ki a felügyeleti ellenőrzés igazolás. A nem megfelelő eredmények okát a gyártónak kell megkeresni a Felügyelet ellenőrzése mellett.

5.2.10.1. Ha a hiba a szárítási eljárásban volt, ismételt szárítási eljárást lehet alkalmazni.

5.2.10.2. Ha a hiba ismételt szárítási eljárással nem javítható, a palackokból a porózus töltőanyagot el kell távolítani, és új porózus töltőanyaggal kell ellátni.

5.2.11. Az 5.2.10.1. és 5.2.10.2. pontok szerinti tevékenység után meg kell ismétetni az 5.2.1—5.2.9. pontok szerinti vizsgálatokat és ellenőrzéseket.

5.2.12. Ha a vizsgálatok és az ellenőrzések eredményei az ismételt eljárások után sem felelnek meg az engedély előírásainak, akkor a vizsgálati tételre a felügyeleti ellenőrzési igazolás nem adható ki.

5.2.13. Ha az ellenőrzések eredményei megfelelőek, akkor a Felügyelet kiállítja a melléklet szerinti felügyeleti ellenőrzés igazolást.

6. Megjelölés

A megjelöléseket az I. fejezet 3.1. pontjának és az I. fejezet mellékletének figyelembevételével, a palack gyártására vonatkozó fejezetben megadott módon, jól láthatóan, olvashatóan és tartósan kell feltüntetni.

VIII. fejezet 1. melléklet

Típusvizsgálat/típusengedélyezés igazolása

Kiállította:.....
.....alapján,

(szabályozás)

porózus töltőanyaggal betöltött acetilén palackokra.

A típusvizsgálat/típusengedély száma:
kelte:.....

A betöltött porózus töltőanyag megnevezése:

D: mm, V_{\min} : l, V_{\max} : l

A gyártó vagy megbízottja neve és címe:

A típusengedélyezés jele:

A típusvizsgálat eredményei, valamint a típus fő jellemzői ennek az igazolásnak a mellékletében található.

A típusvizsgálatot ellenőrző szervezet neve és címe:

Kelt:.....

.....
aláírás

VIII. fejezet 2. melléklet

Felügyeleti ellenőrzés igazolása

I. Adatok

Az ellenőrzéshelye:.....

Az ellenőrzés időpontja:

A porózus töltőanyag megnevezése:

A vizsgálat azonosító száma:

A gyártási/adag/tétel szám:-tól
.....-ig

Darabszám:.....	A tulajdonos neve és címe:
Keverési (szárítási) sorozat szám:
A gyártó neve és címe:
.....	A vevő neve és címe:
.....
A gyártóország:.....
Jele:.....

II. A felügyeleti ellenőrzés eredménye

Az acetilén töltetű palackokon elvégzett mérések eredménye:

Vizsgálatok száma	Szárítási adagösszetételszámig	Űrtartalom (l)	Üres palack tömege (kg)	Porózus töltőanyag tömege (kg)	Kész palack tömege (kg)

A gyártóművi felügyeleti ellenőrzés igazolásban feltüntetett gázpalackokat a 29/1960. (VI. 7.) Korm. rendeletben, valamint a 14/1998. (XI. 27.) GM rendeletben foglaltak alapján megvizsgáltam, és megállapítottam, hogy azok a Gázpalack Biztonsági Szabályzat VIII. fejezetének és a vonatkozó típusengedély előírásainak megfelelnek.

Különleges megjegyzések:

Általános megjegyzések:

Kelt:.....

.....
a felügyelő aláírása

Az ellenőrzést végző Felügyelet neve és címe:

.....
.....

IX. Fejezet

Kompozit palackok előírásai

A Szabályzatnak ez a fejezete, a külső felületen bevonattal erősített, fémből vagy nemfémből készült béllestestű kompozit palackokra* vonatkozik. Ezek a palackok legalább 0,22 liter és legfeljebb 150 liter űrtartalmúak, ismételten megtölthetők, és sűrített, cseppfolyósított vagy nyomás alatt oldott gázok tárolására és szállítására alkalmasak.

1. Jelölések és fogalommeghatározások

1.1. Jelölések:

- P_h a kompozit palack vizsgálati túlnyomása a víznyomáspróbánál (bar),
- P_{hl} a kompozit palack béllestest vizsgálati túlnyomása a víznyomáspróbánál (bar),
- P_o a töltet nyomása (üzemi nyomás) 15 °C-on (bar),
- $P_{o\max}$ üzemi nyomás, a legnagyobb üzemi hőmérsékleten (bar),
- P_b a kompozit palack felszakítási nyomása (bar),
- P_{b1} a kompozit palack béllestest felszakítási nyomása (bar),
- V űrtartalom (l),
- R_e folyáshatár — acél (N/mm^2),
- Y_s folyáshatár — alumínium (N/mm^2).

1.2. Kompozit palack bevonat:

a kompozit palack külső része, amely szálanyag és az azt megkötő és rögzítő beágyazóanyag kombinációja; a bevonattal a béllestest teljes felületét vagy csak a hengeres részét (abroncs bevonat) látják el.

1.3. Szálas anyag:

a kompozit palack erősítésére szolgáló, végtelenített szál (pl. üvegszál, szénszál, aramidyszál), amely kóc (szénszál) vagy pászma (üvegszál) formába van sodorva; ez a kompozit palack bevonatának teherviselő része.

1.4. Beágyazóanyag:

műgyanta, amely megkötöti és rögzíti a szálanyagokat.

1.5. Kompozit palack béllestest:

a kompozit palack belső része, amely fémből vagy nemfémből készül, és amely egyrészt tömören tárolja a gázt, másrészt a gáznyomásból adódó feszültség egy részét viseli; ha a béllestest a próbanyomáson ébredő feszültségekből 5%-nál kevesebbet visel, akkor úgy kell tekinteni, hogy nem vesz részt a teherviselésben, ez esetben a béllestest feladata a gáztömörtség biztosítása.

1.6. Nemfém béllestest:

hőre lágyuló, hőre keményedő vagy elasztomer anyagból készülhet.

1.7. Hőre lágyuló anyag:

olyan műanyag, amely képes sorozatosan meglágyulni hő hatására, és megkeményedni, ha a hőmérséklet csökken.

1.8. Hőre keményedő anyag:

olyan műanyag, amely hő vagy vegyi beavatkozás hatására megolvaszthatatlan és oldhatatlan terméké válik.

1.9. Elasztomer anyag:

olyan anyag, amely adott hőmérsékleten legalább az eredeti hosszúsága kétszeresére ismételten megnyújtható, és amely a húzóerő megszüntetésekor azonnal visszanyeri megközelítően az eredeti hosszúságát.

1.10. Külső védőbevonat:

olyan anyagréteg, amelyet a palack védelmére vagy esztétikai okok miatt használnak (a védőbevonat lehet víztiszta vagy mázolt).

1.11. Előfeszítési (autofrettage) eljárás:

a fém béllestestű kompozit palackoknál alkalmazható olyan eljárás, amellyel a kívánt feszültségeloszlás kialakulása érdekében, a fém béllestestben — a folyáshatárnál nagyobb feszültség előidézésével — maradandó képlékeny alakváltozást hoznak létre, aminek eredményeképpen a béllestestben nyomófeszültség és a szálanyagban húzófeszültség alakul ki akkor, ha belül légköri nyomás van.

1.12. Felszakítási túlnyomás:

az a legnagyobb nyomás, amely a felszakítási vizsgálatnál a kompozit palackban keletkezik, és amelynél a palack, illetőleg a béllestest felszakad.

2. Műszaki előírások

2.1. Alkalmazható előírások, felhasználható anyagok

A gyártási előírásokat harmonizált európai szabvány* vagy más, nemzetközileg elfogadott előírás szerint kell meghatározni. A kompozit palackok gyártásához felhasználható alapanyagok fajtáit, azok minőségét, a vonatkozó tervezési, méretezési, gyártási és ellenőrzési előírásokat is az előzőekben meghatározott dokumentáció tartalmazza.

2.2. Tervezési feltételek

2.2.1. A P_h próbanyomás nem lehet kisebb, mint az alkalmazott töltési nyomás másfélszerese.

* Értelmezése a Szabályzat I. fejezetének 2.16. pontja szerint.

* EN 12245 és EN 12257

2.2.2. A gáztöltettel érintkező felületek anyaga feleljen meg a gáztöltet fizikai, vegyi stb. tulajdonságainak.

2.2.3. A felszakítási és a próbanyomás hányadosa legalább a következő legyen:

- csak a hengeres részen bevont palackoknál 1,67,
- teljes felületen bevont palackoknál 2.

2.3. Kompozit palack béléstest

2.3.1. Anyaga fém vagy nemfém lehet.

2.3.2. A bizonylat(ok)ban meg kell adni a felhasználandó alapanyagok jellemzőit, a gyártási eljárás(oka)t és az ellenőrzési feltételeket.

2.3.3. Fémből készült béléstestet a 2.1. pont figyelembevételével a Szabályzat IV., V., VI. vagy VII. fejezete szerint kell gyártani.

2.3.4. A nemfémből készülő béléstest anyagát és falvastagságát úgy kell megválasztani, hogy annak élettartama biztosítsa a kompozit palackra megkívánt minimális élettartamot, valamint a béléstest falán történő gáz átszivárgás ne haladja meg a palack 1 literére vonatkoztatva az óránkénti 0,25 cm³ értéket.

2.3.5. A nyaki résznél nem lehetnek belső gyűrődések. Enyhe redősödés a nyak tájékán megengedett, ha nincs éles gyökű gyűrődés.

2.3.6. Minden egyes béléstest falvastagságának nagyobb-nak vagy egyenlőnek kell lennie az előírt minimális tervezési falvastagságnál.

2.3.7. Excentritás: a béléstest ugyanabban a keresztmetszetben mért legkisebb és legnagyobb falvastagság eltérése, amely nem lehet több, mint a két falvastagság átlagának 10% -a. Ahol a béléstest átlagos falvastagsága kisebb 4 mm-nél, az eltérés 0,8 mm-nél kisebb kell legyen.

2.3.8. Palást egyenesség: a béléstest hengeres palástjának eltérése az egyenes vonaltól, amely legfeljebb 3 mm/m lehet.

2.3.9. Ovalitás: a béléstest ugyanabban a keresztmetszetben mért legnagyobb és legkisebb átmérőinek különbsége, amely nem lehet több a közepes átmérő 2%-ánál.

2.3.10. A kompozit palack béléstest gyártásához felhasznált anyagokról, valamint a gyártásról és a kijelölt vizsgáló szervezet vizsgálatairól minőségi bizonyítványt kell a gyártmányhoz mellékelni.

2.4. Kompozit palack külső bevonat

2.4.1. A felhasznált anyagok minősége egyenletes legyen és elégítse ki a vonatkozó előírásokat.

2.4.2. A felhasznált anyagokról olyan nyilvántartást kell vezetni, amely lehetővé teszi, hogy valamennyi kompozit palackhoz felhasznált anyag azonosítható legyen.

2.4.3. Biztosítani kell, hogy a béléstest és a szál között ne legyen káros reakció. Ezért a bevonási eljárást megelő-

zően, szükség esetén a béléstestre megfelelő védőréteget kell felvinni.

3. Vizsgálatok

A típusvizsgálat és a gyártóművi vizsgálat elvégzésének módja.

3.1. A gyártás ellenőrzése

3.1.1. A fém béléstest gyártás ellenőrzését a Szabályzat vonatkozó fejezete és a harmonizált európai szabvány előírásai szerint kell végezni.

3.1.2. Nemfém béléstest gyártás ellenőrzését a harmonizált európai szabvány előírásai szerint kell végezni.

3.1.3. Béléstest nélküli kompozit palack gyártás ellenőrzését a harmonizált európai szabvány előírásai szerint kell végezni.

3.2. A vizsgálatok elvégzése, tanúsítása

A vizsgálatokat a gyártó ország kijelölt vizsgáló szervezete végezheti el, és tanúsíthatja.

3.3. A vizsgálatok terjedelme

A vizsgálatok terjedelmét a vonatkozó harmonizált európai szabvány, valamint a gyártási típusengedély, illetőleg biztonságtechnikai behozatali engedély külön követelményei határozzák meg.

4. Típusvizsgálat, típusvizsgálat ellenőrzése, típusengedélyezés

A Szabályzat II. fejezete 1.1. pontjában leírtak figyelembevételével minden palackcsaládon* és palacktípuson** típusvizsgálatot kell végezni, amelyet kijelölt vizsgáló szervezet vagy a gyártómű végez a Felügyelet ellenőrzése alatt.

4.1. A típusvizsgálat elvégzésének módja

A típusvizsgálatok fajtái és terjedelme a vonatkozó harmonizált európai szabvány, illetőleg más nemzetközileg elfogadott előírással adható meg. A típusvizsgálat minden tekintetben a megadott előírásnak maradéktalanul tegyen eleget.

4.2. A típusvizsgálat ellenőrzése

A típusvizsgálat ellenőrzését a gyártási folyamat és a gyártásközi vizsgálatok minden lényeges lépésének figyelembevételével, belföldi gyártmánynál a Felügyelet végzi, külföldi gyártmánynál kijelölt vizsgáló szervezet végezheti.

* Értelmezése a Szabályzat I.fejezetének 2.21. pontja szerint.

** Értelmezése a Szabályzat I. fejezetének 2.22. pontja szerint.

4.3. A típusvizsgálat értékelése, típusengedélyezés

4.3.1. Ha a típusvizsgálatok eredményei megfelelőek, akkor a Felügyelet kiállítja a IX. fejezet 1. melléklete szerinti típusvizsgálati, illetőleg típusengedélyezési igazolást, majd a II. fejezet 1.1. pontja szerinti eljárás keretében kiadja a gyártási típusengedélyt, illetőleg a biztonságtechnikai behozatali engedélyt.

4.3.2. Nem adható gyártási típusengedély, illetőleg biztonságtechnikai behozatali engedély olyan kompozit palackokra, amelyek élettartamát 15 évnél rövidebbre tervezték.

4.3.3. 15 évnél hosszabb időre tervezett palackokat, a gyártástól számított 15 év elteltével, a gyártónál meg kell vizsgálni. A vizsgálatot kijelölt vizsgáló szervezet végezheti, és javasolhat további használatot.

5. Gyártóművi felügyeleti ellenőrzés

A II. fejezet 2.1. pontjában foglaltak figyelembevételével a Felügyelet gyártóművi felügyeleti ellenőrzést végez a II. fejezet 2.1.2. pontjának megfelelő kérelemre, amelyhez a kérelmezőnek a gyártási típusengedélyt, illetőleg a biztonságtechnikai behozatali engedélyt és a gyártási bizonylatokat át kell adnia a Felügyeletnek.

5.1. A gyártóművi felügyeleti ellenőrzéshez szükséges bizonylatok:

5.1.1. külön-külön a béléstest, a bevonat és a kompozit palack bizonylatok,

5.1.2. a gyártáshoz felhasznált anyagok műbizonylatok, illetőleg a felhasznált anyagok származását és vizsgálatát igazoló bizonylatok,

5.1.3. a béléstesten alkalmazott hőkezelési eljárás jellemzőit tartalmazó bizonylatok, amelyekből megállapítható, hogy a palackokat milyen hőkezelési eljárásnak vetették alá,

5.1.4. a béléstest gyártási (pl. alakítási, hegesztési, előkészítési eljárások) adatait tartalmazó bizonylatok és a vizsgálati bizonylatok,

5.1.5. a béléstest gyártóművi felügyeleti ellenőrzés igazolása,

5.1.6. a kompozit palack bevonat anyagbizonylatok, gyártási adatait tartalmazó bizonylatok és a vizsgálati bizonylatok,

5.1.7. a kompozit palack 3.3. pont szerinti vizsgálatának bizonylatok,

5.1.8. az I. fejezet 3. pontja szerinti megjelölésekkel ellátott palackokról a II. fejezet 2.1.3. pontjának megfelelő jegyzék.

5.2. A gyártóművi felügyeleti ellenőrzés során

— ha a kompozit palack külön béléstestből és bevonatból készül, mind a béléstestre, mind a bevonattal ellátott kompozit palackra vonatkozóan —

5.2.1. a Felügyelet megállapítja, hogy

— a palackok az érvényes gyártási típusengedélyben, illetőleg a biztonságtechnikai behozatali engedélyben foglaltaknak megfelelnek-e,

— az anyagok bizonylatok az engedélyezési dokumentációt kielégítik-e,

— a béléstestre vonatkozó fejezet szerinti műszaki előírásokat betartották-e,

— a gyártónak az 5.1.6. pont szerinti jegyzékében megadott adatok helyesek-e;

ha az ellenőrzések eredményei megfelelőek, akkor a Felügyelet kiállítja az e fejezet 3. melléklete szerinti gyártóművi felügyeleti ellenőrzés igazolását,

5.2.2. a kérelmezőnek a gyártóművi felügyeleti ellenőrzéshez szűrőpróbaszerűen kell kiválasztani a palackokat; a fém béléstestű kompozit palack vizsgálatánál a béléstestet a Szabályzat megfelelő (IV., V., VI. vagy VII.) fejezete, továbbá a vonatkozó harmonizált európai szabvány* vagy más, nemzetközileg elfogadott előírás alapján kell elvégezni; a bevonat, valamint a kompozit palack gyártóművi felügyeleti ellenőrző vizsgálatát a gyártási folyamat és a gyártásközi vizsgálat minden lényeges lépésének ellenőrzésével, a vonatkozó harmonizált európai szabvány*, illetőleg az elfogadott nemzetközi előírás szerint kell elvégezni,

5.2.3. a szűrőpróbaszerű kiválasztást, valamint az összes vizsgálatokat a Felügyelet ellenőrzése és jelenléte mellett kell végezni,

5.2.4. ha az előírt összes vizsgálatot elvégezték, és azok eredménye megfelelő, akkor a vizsgálati tétel minden palackján a Felügyelet ellenőrzése mellett víznyomáspróbát kell végezni.

6. Megjelölés

A Szabályzat e fejezete szerint gyártott, illetőleg külföldről belföldi használatra behozott kompozit palackok megjelölését a hengeres köpenyen erősített palackokon a palackvállon beütéssel, a teljes felületen erősített palackokon a palack hengeres részén címkézéssel kell feltüntetni, jól láthatóan és tartósan a palack felületének megsértése nélkül, el nem távolítható módon.

A megjelölésnek a következő adatokat kell tartalmaznia:

- az I. fejezet 3.1. pontjában részletezett adatokat,
- speciális adatokat.

* EN 12245 és EN 12257

IX. fejezet 1. melléklet**Típusvizsgálat/típusengedélyezés igazolása**

Kiállította:.....
 alapján,
 (szabályozás)
 kompozit palackokra.

A típusvizsgálat/típusengedély száma:
 kelte:.....

A palacktípus/palackcsalád megnevezése:

P_h : bar, D : mm, a : mm,
 L_{min} : mm, L_{max} : mm, V_{min} : l,
 V_{max} : l

A gyártó vagy megbízottja neve és címe:

A típusengedélyezés jele:.....

A típusvizsgálat eredményei, valamint a típus fő jellemzői a mellékelt lapon található.

A típusvizsgálatot ellenőrző szervezet neve és címe:

Kelt:.....

.....
 aláírás

**A IX. fejezet 1. mellékletében lévő
 típusvizsgálat/típusengedélyezés igazoláshoz tartozó
 műszaki adatok**

1. A típusengedélyezési vizsgálat eredményei
2. A típus fő jellemzőit, illetőleg adatait kell megadni a következő módon:
 - a palacktípus hosszmetseti rajzát, amelyre az engedélyt kiadták, a következő adatokkal:
 - = névleges külső átmérő D (mm),
 - = a hengeres köpeny legkisebb falvastagsága (bevonatos béléstestű palacknál külön a béléstest és külön a bevonat vastagsága), (mm),
 - = a palackfenék és a palackváll legkisebb falvastagsága (mm),
 - = a legkisebb és legnagyobb hosszúság(ok) L_{min} , L_{max} (mm),

- úrtartalom (úrtartalmak) V_{min} , V_{max} (l),
- próbanyomás P_h (bar),
- a gyártó neve, a dokumentum száma és kelte,
- a palacktípus megjelölése,
- a béléstest alapanyagra vonatkozó adatok: anyagminőség (nemfém béléstestnél: anyagtípus), vegyi összetétel, gyártási mód, hőkezelés, szavatolt mechanikai tulajdonságok (szakítószilárdság, folyáshatár), a hegesztési eljárásra, valamint a hegesztési varratokra vonatkozó adatok stb.,
- a bevonatra vonatkozó adatok:
 - = a szálerősítéshez felhasznált anyagok adatai (erősítő szálak anyaga, minősége, szálvastagsága, hosszúsága, iránya, sűrűsége stb.),
 - = a beágyazó anyag adatai (anyaga, minősége, polimerizáció mértéke stb.),
- a gyártó által szavatolt élettartam (év),
- időszakos vizsgálat periódusa (év).

IX. fejezet 2. melléklet**Felügyeleti ellenőrzés igazolása***I. Adatok*

Az ellenőrzéshelye:.....

Az ellenőrzés időpontja:

Az első biztonságtechnikai ellenőrzés időpontja:

A gyártási típusengedély/biztonságtechnikai behozatali engedélyszáma:.....

A palacktípus/palackcsalád megnevezése:

A vizsgálat azonosító száma:

A gyártási/adag/tétel szám:-tól
-ig

A gyártó neve és címe:

A gyártóország:.....

Jele:.....

A tulajdonos neve és címe:

A vevő neve és címe:

II/A. A felügyeleti ellenőrzés eredménye a fémből készült béléstesten

a) A béléstest anyagminősége:

b) A béléstesten elvégzett mérések eredménye:

Vizsgálat száma	Gyártási adag száma	Úrtartalom (l)	A mért legkisebb falvastagság (mm)	
			köpenyen	fenéken

c) Az elvégzett mechanikai vizsgálatok eredménye:

Vizsgálat száma	A hőkezelés azonosító száma	Szakítóvizsgálat MSZ EN 10002—1 szerint			Útómunka MSZ EN 10045 szerint, —20 °C-on		Hajlítóvizsgálat 180°
		folyáshatár R _{eH} (N/mm ²)	szakítószilárdság R _{mt} (N/mm ²)	szakadási nyúlás A (%)	középérték (J/cm ²)	legkisebb érték (J/cm ²)	
A megengedett legkisebb érték							

d) Egyéb vizsgálati eredmények:

.....

II/B. A felügyeleti ellenőrzés eredménye a nemfémből készült béléstesten

a) A béléstest típusa, anyagminősége:

b) A béléstesten elvégzett mérések eredménye:

Vizsgálat száma	Gyártási adag száma	Úrtartalom (l)	A mért legkisebb falvastagság (mm)	
			köpenyen	fenéken

c) Egyéb vizsgálati eredmények:

.....

III. A felügyeleti ellenőrzés eredménye a kompozit palack bevonatán

a) A bevonat típusa, anyagminősége:
 A bevonat vastagsága (köpenyen, fenéken, vállon):

b) A szálmegerősítés anyaga, jellege (kóc- vagy pászma forma, körkörös, csavarmenetes felvitel stb.):

Az erősítő szál jellemzői (pl. vastagság, hosszúság, sűrűség):

Szilárdsági adatok (a minimális szakító nyomásnál és az üzemi nyomásnál ébredt feszültségek hányadosa, hajlító, csavaró feszültségek vizsgálatának eredménye):

Gyártási adag száma	Szakítószilárdság (N/mm ²)	Szakadási nyúlás (%)

Egyéb jellemző adatok:

c) A beágyazó anyag (műgyanta) jellemzői, anyagminősége (hőre keményedő vagy lágyuló stb.):

A beágyazó anyag összetétele, polimerizáció mértéke:

	Gyártási adagszám	Típus
Gyanta		
Vulkanizáló komponens		
Katalizátor		

IV. A felügyeleti ellenőrzés eredménye a kompozit palackon

a) A kompozit palack szerkezetének megnevezése (típus stb.):

b) A kompozit palack mérési, azonosító adatai:

c) A kompozit palack mérési eredményei:

Vizsgálat száma	Gyártási adag száma	Úrtartalom (l)	Üres palack tömege (kg)	Felszakítási vizsgálat (bar)	Repedés leírása	Váltakozó terhelésű vizsgálat	Próbanyomás (bar)

d) A kompozit palackon elhelyezett védőréteg megnevezése:

e) A vizsgálati bizonylatok száma:

A gyártóművi felügyeleti ellenőrzés igazolásban feltüntetett palackokat a 29/1960. (VI. 7.) Korm. rendeletben, valamint a 14/1998. (XI. 27.) GM rendeletben foglaltak alapján megvizsgáltam, és megállapítottam, hogy azok a Gázpalack Biztonsági Szabályzat IX. fejezetének és a vonatkozó gyártási típusengedély/biztonságtechnikai behozatali engedély előírásainak megfelelnek.

Különleges megjegyzések:

Általános megjegyzések:

Kelt:.....

.....
a felügyelő aláírása

Az ellenőrzést végző Felügyelet neve és címe:

A környezetvédelmi miniszter 2/1998. (XI. 27.) KöM rendelete

**a sztratoszférikus ózonréteg védelméről szóló
nemzetközi egyezmény végrehajtásáról szóló
22/1993. (VII. 20.) KTM rendelet módosításáról**

A sztratoszférikus ózonréteg védelméről szóló, Bécsben, 1985. március 22. napján aláírt egyezmény kihirdetéséről rendelkező 31/1990. (II. 16.) MT rendelet 3. §-ának (2) bekezdésében, valamint az ózonréteget lebontó anyagokról szóló, Montrealban, 1987. szeptember 16-án aláírt Jegyzőkönyv kihirdetéséről rendelkező 35/1990. (II. 28.) MT rendelet 3. §-ának (2) bekezdésében kapott felhatalmazás alapján — az érintett miniszterekkel egyetértésben — a következőket rendelem el:

1. §

A sztratoszférikus ózonréteg védelméről szóló nemzetközi egyezmény végrehajtásáról szóló 22/1993. (VII. 20.) KTM rendelet (a továbbiakban: R.) 2. §-a (4) bekezdésének máso-

dik mondatában szereplő „1997. december 31-ig” szövegrész helyébe az „1998. december 31-ig” szövegrész lép.

2. §

Az R. 1. számú mellékletének D) pontja helyébe a következő rendelkezés lép:

„Metil-bromid (CH ₃ Br) (bázisév 1991.)	
1995. január 1-jétől	53 t/év
1999. január 1-jétől	40 t/év
2001. január 1-jétől	27 t/év
2003. január 1-jétől	16 t/év
2005. január 1-jétől	0 t/év”

3. §

Ez a rendelet a kihirdetését követő 8. napon lép hatályba.

Dr. Pepó Pál s. k.,
környezetvédelmi miniszter

**A közlekedési, hírközlési
és vízügyi miniszter
24/1998. (XI. 27.) KHVM
rendelete**

**a területi kereskedelmi és iparkamarák által lefolytatott,
a személygépkocsival végzett személyszállítási
szolgáltatások engedélyezési eljárásaihoz kapcsolódó
igazgatási szolgáltatási díjról**

Az illetékekről szóló 1990. évi XCIII. törvény (a továbbiakban: Itv.) 67. §-ának (2) bekezdésében, a gazdasági kamarákról szóló 1994. évi XVI. törvény 83. §-ának (4) bekezdésében foglalt felhatalmazás alapján, továbbá az államháztartásról szóló 1992. évi XXXVIII. törvény 10. §-ának (6), illetve 11. §-ának (1) bekezdésében foglalt rendelkezésekre is tekintettel, a pénzügyminiszterrel egyetértésben a következőket rendelem el:

1. §

(1) A közúti közlekedési szolgáltatásokról és a közúti járművek üzemben tartásáról szóló 121/1998. (VI. 17.) Korm. rendelettel módosított 89/1988. (XII. 20.) MT rendeletben (a továbbiakban: R.) meghatározott — a területi kereskedelmi és iparkamara (a továbbiakban: kamara) által végzett — közigazgatási eljárásokért az alább felsorolt körben igazgatási szolgáltatási díjat kell fizetni a kamara részére:

a) a személygépkocsival végzett személytaxi-szolgáltatás vagy személygépkocsis személyszállító szolgáltatásnak a vállalkozás részére történő engedélyezése,

b) a kamara tulajdonában lévő új rendszám tábla kiadása, darabonként,

c) személytaxi vagy személygépkocsis személyszállító vezetői igazolvány kiadása, kérelemre történő módosítása, cseréje, pótlása,

d) az R. 5/A. §-a (8) bekezdésének *b)* alpontjában meghatározott vagyoni biztosíték felhasználásához szükséges kamarai rendelkezés kiadása,

e) taxiengedély és személygépkocsis személyszállítói engedély adataiban bekövetkezett változás miatt, kérelemre, a régi engedély bevonása mellett új engedély kiadása, cseréje, pótlása,

f) kamara által személygépkocsira rendszeresített jel és azonosítószám kérelemre történő pótlása,

g) rendszám tábla kérelemre történő letétbe vétele, cseréje, pótlása.

(2) A díj mértéke az (1) bekezdés

- | | |
|--|----------|
| <i>a)</i> pontjában meghatározott eljárásért | 5000 Ft, |
| <i>b)</i> pontjában meghatározott eljárásért | 2000 Ft, |
| <i>c)</i> — <i>g)</i> pontokban meghatározott eljárásért | 1000 Ft. |

2. §

(1) A díjfizetési kötelezettség kizárólag a kamara pénztárába történő készpénzfizetéssel, illetőleg a kamara számlájára történő átutalási megbízással teljesíthető. A bankszámlák megjelölését e rendelet *melléklete* tartalmazza.

(2) A díj átutalási megbízással történő megfizetése esetén a kérelem előterjesztésekor mellékelni kell a díj megfizetését igazoló bizonylatot vagy annak másolatát.

(3) A kamara a díjat egyéb bevételeitől elkülönítve tartja nyilván, és kezeli.

3. §

A díjat, illetőleg túlfizetése esetén a díjtöbbletet harminc napon belül vissza kell téríteni, ha

a) a kérelem visszavonásáról — a kérelmező szóbeli, vagy írásbeli bejelentésének a kamarához történő beérkezése alapján — a kamara az érdemi intézkedést megelőzően tudomást szerzett,

b) a kérelem és a befizetést igazoló bizonylatok alapján megállapítható, hogy a kérelmező a jogszabályban meghatározott mértéket meghaladó összegű díjat fizetett.

4. §

A rendeletben meghatározott díj tekintetében

a) a díjfizetési kötelezettségre az Itv. 28. §-ának (2)—(3) bekezdéseiben foglaltakat,

b) a díjfizetésre kötelezettek körének megállapítására az Itv. 31. §-a (1) bekezdésének első mondatában, valamint a 31. § (2) és (7) bekezdéseiben foglaltakat,

c) a mulasztási bírságra az Itv. 34. §-ának (2)—(4) bekezdéseiben, valamint 82. §-ában foglaltakat kell alkalmazni azzal, hogy ahol az Itv. illetéket említ, azon e jogszabály tekintetében díjat kell érteni.

5. §

(1) Ez a rendelet a kihirdetését követő 8. napon lép hatályba, rendelkezéseit a hatálybalépést követően kezdeményezett eljárásoknál kell alkalmazni.

(2) A közlekedési hatóság által korábban kiadott taxiengedély 1999. szeptember 30-ig történő kamarai engedélyre való cseréje esetén a kamara eljárásáért 2000 forintos igazgatási szolgáltatási díjat kell fizetni, amely a korábbi rendszám táblának a kamara részére történő leadása esetén, magába foglalja a rendszám táblának a kamara tulajdonában lévő rendszám táblaként való kiadása igazgatási szolgáltatási díját is.

Katona Kálmán s. k.,
közlekedési, hírközlési és vízügyi miniszter

Melléklet a 24/1998. (XI. 27.) KHVM rendelethez

Illetékességi terület	Területi gazdasági kamara	Számlaszám
Baranya megye	Kereskedelmi és Iparkamara	10300002-24617019-00003285
Bács-Kiskun megye	Kereskedelmi és Iparkamara	10402506-25017773
Békés megye	Kereskedelmi és Iparkamara	10402609-26013820
Borsod-Abaúj-Zemplén megye	Kereskedelmi és Iparkamara	10102086-0261402-00000004
Budapest	Kereskedelmi és Iparkamara	10102086-02614502-00000004
Csongrád megye	Kereskedelmi és Iparkamara	10102842-07093717-00000006
Fejér megye	Kereskedelmi és Iparkamara	10102952-05105119-00000008
Győr-Moson-Sopron megye	Kereskedelmi és Iparkamara	10300002-33214690-00003285
Hajdú-Bihar megye	Kereskedelmi és Iparkamara	10103434-06295328-00000003
Heves megye	Kereskedelmi és Iparkamara	10103513-06037429-00000009
Jász-Nagykun-Szolnok megye	Kereskedelmi és Iparkamara	10300002-45417553-00003285
Komárom-Esztergom megye	Kereskedelmi és Iparkamara	10103623-07866131
Nógrád megye	Kereskedelmi és Iparkamara	10103726-01000534-00000005
Pest megye	Kereskedelmi és Iparkamara	10102086-11571302-04000002
Somogy megye	Kereskedelmi és Iparkamara	10200799-39712055
Szabolcs-Szatmár-Bereg megye	Kereskedelmi és Iparkamara	11744003-20393825
Tolna megye	Kereskedelmi és Iparkamara	11992804-04501187
Vas megye	Kereskedelmi és Iparkamara	11747006-20176620
Veszprém megye	Kereskedelmi és Iparkamara	11500700-11020260
Zala megye	Kereskedelmi és Iparkamara	11749008-20154998

III. rész HATÁROZATOK

Az Országgyűlés határozatai

Az Országgyűlés 72/1998. (XI. 27.) OGY határozata

**az Országgyűlés bizottságainak létrehozásáról,
tisztségviselőinek és tagjainak megválasztásáról szóló
39/1998. (VI. 29.) OGY határozat módosításáról***

Az Országgyűlés bizottságainak létrehozásáról, tisztségviselőinek és tagjainak megválasztásáról szóló 39/1998. (VI. 29.) OGY határozat a következők szerint módosul:

* A határozatot az Országgyűlés az 1998. november 24-i ülésnapján fogadta el.

Az Országgyűlés

az Európai integrációs ügyek bizottságába

Molnár Oszkár helyett

Ivanics Ferencet,

a Költségvetési és pénzügyi bizottságba

Ivanics Ferenc helyett

Rogán Antalt,

a Kulturális és sajtó bizottságba

Rogán Antal helyett

dr. Isépy Tamást

a bizottság tagjává megválasztja.

Dr. Áder János s. k.,
az Országgyűlés elnöke

Dr. Juhász Lévay Katalin s. k., *Dr. Szabó Erika s. k.,*
az Országgyűlés jegyzője az Országgyűlés jegyzője

Az Alkotmánybíróság határozatai

Az Alkotmánybíróság 49/1998. (XI. 27.) AB határozata

A MAGYAR KÖZTÁRSASÁG NEVÉBEN!

Az Alkotmánybíróság jogszabály alkotmányosságának utólagos vizsgálatára irányuló bírói kezdeményezés tárgyában — *dr. Tersztyánszky Ödön* alkotmánybíró párhuzamos indokolásával — meghozta a következő

határozatot:

Az Alkotmánybíróság megállapítja, hogy a büntetőeljárásról szóló 1973. évi I. törvény (Be.) 275. § (1) bekezdésének első fordulata, amely szerint vétségi eljárásban az ítélet hatályon kívül helyezésének „a 261. § (1) bekezdése alapján akkor van helye, ha az első fokú bíróság ítélete nem merítette ki a vádat,” alkotmányellenes, ezért e szövegrészt megsemmisíti; a 275. § (1) bekezdés második fordulata alkotmányellenességének megállapítására és megsemmisítésére irányuló kezdeményezést elutasítja.

A Be. 275. § (1) bekezdése a következő szöveggel marad hatályban: „275. § (1) Az ítélet hatályon kívül helyezésének a 262. § (1) bekezdése alapján akkor van helye, ha a megalapozatlanság kiküszöbölése esetén olyan vádlott bűnösségét kellene megállapítani, akit az első fokú bíróság felmentett, vagy akivel szemben az eljárást megszüntette.”

Az Alkotmánybíróság e határozatát a Magyar Közlönyben közzéteszi. A törvény megsemmisített rendelkezése a közzététel napján veszti hatályát.

INDOKOLÁS

I.

1. A Bács-Kiskun Megyei Bíróság, mint másodfokú bíróság az 1.Bf. 333/1993. szám alatt folyamatban lévő ügyben fordult az Alkotmánybírósághoz. A biztosíték (Be. 393/A.—393/B. §) letétele mellett folyó eljárásban az első fokú bíróság elmulasztott eleget tenni a Be. 181. § (1) bekezdésében, illetve a 393/A. § (4) bekezdésében meghatározott kötelezettségének; a vádlottat kézbesítési megbízottja útján idézte anélkül, hogy részére a vádindítványt kézbesítette volna. Az első fokú bíróság a vádlott bűnösségét megállapította, és büntetést szabott ki úgy, hogy a vádindítványt a kirendelt védőként eljáró kézbesítési megbízottnak a tárgyaláson sem adta át.

A bírói kezdeményezésben kifejtett álláspont szerint az Alkotmány 57. § (3) bekezdésében biztosított védelemhez

való jogot sérti a Be. 275. § (1) bekezdésének első fordulata, amelynek alapján vétségi eljárásban az ítélet lényegesen befolyásoló eljárási szabálysértés esetében sincs helye az ítélet hatályon kívül helyezésének, kivéve azt az esetet, amikor az első fokú bíróság ítélete nem merítette ki a vádat. A bíróság a Be. 275. § (1) bekezdés első fordulatának megsemmisítését indítványozta.

A bíróság az igazságügy-miniszter nyilatkozatára tett észrevételében indítványát kiterjesztette. Álláspontja szerint a 275. § (1) bekezdése egészében sérti az Alkotmány 57. § (5) bekezdését is. A hatályos törvény szerint a másodfokú bíróság eljárása és határozata ellen rendes perorvoslatnak nincs helye. A vétségi eljárásban az első fokú bíróság által elkövetett eljárási szabálysértés másodfokon szükséges (ha egyáltalán lehetséges) korrekciója, illetve a széles jogkör az első fokú ítéletben megállapított tényállás megalapozatlanságának kiküszöbölésére oda vezethet, hogy a másodfokú bíróság átveszi az első fokú bíróság szerepét. Adott esetben kézbesíti a vádlottnak a vádindítványt, lefolytatja a bizonyítási eljárást, és végül határozatot hoz, amely ellen rendes jogorvoslatnak nincs helye, így az eljárás alá vont állampolgár nem élhet alkotmányos jogorvoslati jogával.

2. Az Alkotmánybíróság döntésének megalapozásához áttekintette a hatályos büntetőeljárás törvény jogorvoslati rendszerének az alkotmányossági vizsgálat szempontjából releváns elemeit.

Az állam büntető igényének érvényesítésére szolgáló eljárási szabályok igazodnak az eljárás alapjául szolgáló bűncselekmény súlyához és bonyolultságához. A Be. a büntető felelősségre vonás differenciáltságát alapvetően azzal kívánja biztosítani, hogy kétféle szabályrendszert tartalmazzon: a büntetőeljárást a büntetési vagy a vétségi eljárás szabályai szerint kell lefolytatni.

Vétségi eljárásban általában a kisebb súlyú, egyszerű ténybeli és jogi megítélésű cselekmények elbírálása történik olyan egyszerűbb eljárási formában, amely a nyomozás megindításától az ügy jogerős befejezéséig, az egész eljárási folyamatban — az eljárás gyorsabb, formalitástól mentesebb lebonyolítása érdekében — bizonyos eltéréseket enged a büntetési eljárás szabályaitól. A szabályozás technikája ennek megfelelő: a vétségi eljárás szabályai csupán a büntetési eljárásra vonatkozó előírásoktól való eltéréseket tartalmazzák. A vétségi másodfokú eljárásnak a büntetési másodfokú eljárástól eltérő szabályai is az eljárás bírósági szakaszában igénybe vehető jogorvoslat (perorvoslat), a fellebbezés elbírálásának egyszerűsítését és gyorsítását szolgálják.

A perorvoslati rendszer mind a büntetési, mind a vétségi eljárásban egyfokú fellebbezést tesz lehetővé. A másodfokú bíróságnak főszabályként széles körű revíziós jogköre van; a fellebbezéssel megtámadott határozatot az azt megelőző bírósági eljárással együtt felülbírálja, tekintet nélkül arra, hogy ki, milyen okból fellebbezett [Be. 236. § (1) bek.]. A felülbírálat tárgya az első fokú határozat tör-

vényessége és megalapozottsága, a tény és jogkérdések összessége: a tényállás megállapítása, bizonyítása, a büntető és más anyagi jogszabályok, továbbá az eljárási jogszabályok alkalmazása.

A másodfokú bíróság döntési jogköre mind a büntetési, mind a vétségi eljárásban vegyes jellegű, azaz a történetileg kialakult perorvoslati típusok mindkét elemét, az első fokú bíróság határozatának megváltoztatását (reformatórius jogkör), illetve a határozat hatályon kívül helyezését (kasszatórius jogkör) magában foglalja. Mindkét eljárási formában érvényesül a tényálláshoz kötöttség elve: a másodfokú bíróság határozatát az első fokú bíróság által megállapított tényállásra köteles alapítani. A másodfokú bíróság a tényálláshoz kötöttség elvétől csak akkor térhet el, ha az első fokú bíróság által megállapított tényállás megalapozatlan.

A hatályos törvény perorvoslati rendszerében a reformációs és a kasszációs jogkör terjedelme lényegesen eltérő a büntetési és a vétségi eljárásban. A büntetési eljárásban a másodfokú bíróság kasszatórius jogköre erősebb, mind eljárási szabálysértés, mind pedig megalapozatlanság esetén gyakorolható. A vétségi eljárásban viszont a reformatórius jogkör a meghatározó: megalapozatlanság címén nincs, eljárási szabálysértés címén pedig a büntetési eljárásnál jóval szűkebb körben van helye hatályon kívül helyezésnek. A másodfokú eljárásban felülbírált első fokú döntés hatályon kívül helyezése és az első fokú bíróság új eljárásra utasítása szükségképpen megnöveli az eljárás időtartamát, s a bíróságok munkaterhének növekedéséhez vezet. Így természetes, hogy a másodfokú vétségi eljárásban a bíróság kasszatórius jogkörének erőteljes szűkítése szolgálta azt a egyszerűsítési és gyorsítási célt, amit a törvényalkotó a vétségi eljárás bevezetésével kívánt elérni. Az Alkotmánybírósághoz forduló bíróság kezdeményezésében ezeket a szűkítő eljárási rendelkezéseket kifogásolta.

A Be. a következmények szempontjából a eljárási szabálysértések két csoportját különbözteti meg. Egyikbe azon eljárási hibák tartoznak, amelyek elkövetése esetén az első fokú bíróság ítéletének hatályon kívül helyezése kötelező. Ilyen eljárási szabálysértés esetén az ítélet megsemmisítésre okot adó hibája mintegy vélelmezett, s az ítéletet hatályon kívül kell helyezni, függetlenül az elkövetett eljárási szabálysértésnek az ítéletre gyakorolt hatásától (Be. 250. § II. pont; abszolút hatályon kívül helyezők; abszolút eljárási hibák).

A másik csoportot azok az eljárási szabálysértések alkotják, amelyekhez az előbb említett vélelem nem fűződik, így tehát csak akkor teszik szükségessé az ítélet hatályon kívül helyezését és új eljárás lefolytatásának elrendelését, ha az ítéletre lényeges kihatást gyakoroltak (Be. 261. §; relatív hatályon kívül helyezők; relatív eljárási hibák).

A ténybeli hibák a tényállás megalapozott feltárására és bizonyítására vonatkozó eljárási alapelvek és részletrendelkezések megsértésének, azaz tulajdonképpen eljárási szabálysértéseknek a következményei. A ténymegállapítás hiányosságait azonban a törvény nem eljárási szabálysér-

tésként vagy annak következményeként, hanem — az eredményt nevesítve — megalapozatlanságként ragadja meg, taxatív felsorolva azokat a körülményeket, amelyek az ítéletet megalapozatlanná teszik (Be. 239. §). Ezzel szemben a nem a megalapozatlan döntésben megtestesülő eljárási szabálysértések felülvizsgálata a bizonyítás előírt — formai — szabályainak alkalmazására, a bizonyítási indítványok elbírálására és az eljárásban részt vevő személyek bizonyítással kapcsolatos vagy egyéb eljárási jogainak érvényesülésére terjed ki, s ezek vizsgálata nem szükségképpen jelenti a ténykérdés, a bizonyítás érdemének revízióját. Habár előfordulhat, hogy valamely eljárási szabálysértés miatt az ítélet megalapozatlanná válik (például mert a szabálysértés következményeként valamely bizonyíték nem vehető figyelembe), a megalapozatlanság (az ún. ténybeli hibák) és az egyéb eljárási hibák dogmatikailag jól elkülöníthetők. Ez a dogmatikai különbség a sérelmezett rendelkezések elkülönített alkotmányossági vizsgálatát indokolja.

II.

Az indítvány részben megalapozott.

Az Alkotmánybíróság álláspontja szerint a Be. azon rendelkezése, amely vétségi eljárásban az első fokú bírósági döntés hatályon kívül helyezésének lehetőségét a relatív eljárási szabálysértések közül egyetlen esetre korlátozza, sérti az Alkotmány 2. § (1) bekezdésében normatív tartalommal rögzített jogállamiságot, annak lényegi elemét képező jogbiztonság követelményét, továbbá az alkotmányos büntetőjog tartalmához tartozó, az Alkotmány 8. § (1) és (2) bekezdésére visszavezethető eljárási garanciákat, és adott esetben megakadályozhatja az 57. § (1)—(3) és (5) bekezdésében biztosított alapvető jogok érvényesülését. Ugyanakkor nem jelenti az Alkotmány 57. § (5) bekezdésében biztosított jogorvoslathoz való jog korlátozását az, hogy a másodfokú bíróság a vétségi eljárásban széles körű jogkörrel rendelkezik a tényállási hibák orvoslására, és megalapozatlanság esetén csak egyetlen esetben jogosult és köteles élni a hatályon kívül helyezés eszközével.

1.1. Az abszolút eljárási szabálysértések orvoslásának módja mind a büntetési, mind a vétségi eljárásban a tiszta kasszáció, az első fokú ítélet kötelező, minden mérleget kizáró hatályon kívül helyezése és új első fokú eljárás elrendelése. A hatályos törvényben ilyen abszolút hatályon kívül helyezési ok: a bíróság törvényes megalakításának hiánya; a törvény szerint kizárt vagy olyan bíró részvétele az ítélet meghozatalában, aki nem volt mindvégig jelen a tárgyaláson; hatáskörtúllépés vagy a kizárólagos illetékesség szabályainak megsértése; olyan személy távolléte, akinek részvétele a törvény értelmében a tárgyaláson kötelező (Be. 250. § II.), kivételt csupán a terhelt és a védő távollétében hozott felmentő rendelkezés esetén [250. § II. d) pont] enged a törvény.

Az előbbiekhöz képest a törvény szerint kisebb súlyú, relatív eljárás szabálysértések esetén a büntető eljárásban fakultatív kasszáció érvényesül, amikor is a hatályon kívül helyezés feltétele nem önmagában a szabálysértés ténye, hanem annak érdemi kihatása az ítéletre. A másodfokú bíróság az első fokú bíróság ítéletét hatályon kívül helyezi és az első fokú bíróságot új eljárásra utasítja, ha a 250. § II. pontjában fel nem sorolt olyan eljárás szabálysértés történt, amely az ítéletet lényegesen befolyásolta. Ilyennek kell tekinteni különösen, ha az eljárásban részt vevő személyek törvényes jogait nem gyakorolhatták, vagy ezek gyakorlását korlátozták, illetőleg ha az első fokú bíróság indokolási kötelezettségének nem tett eleget [Be. 261. § (1) bek.]. Ezen esetekben sem kell hatályon kívül helyezni a felmentő ítéletet, illetőleg az ítélet felmentő rendelkezését, ha a relatív eljárás szabálysértés a vádlott vagy a védő törvényes jogait érintette [Be. 261. § (2) bek.].

Vétségi eljárásban az ítélet hatályon kívül helyezésének a 261. § (1) bekezdésében megjelölt relatív eljárás szabálysértések esetén csak akkor van helye, ha az első fokú bíróság ítélete nem merítette ki a vádat [Be. 275. § (1) bek. első fordulat].

1.2. Az Alkotmánybíróság gyakorlatában a büntető igazságszolgáltatást érintő alkotmánybírói döntések elvi alapja, hogy demokratikus jogállamban a büntető hatalom alkotmányosan korlátozott közhatalmi jogosítvány és egyben alkotmányos kötelezettség. A büntető hatalom gyakorlásának, a büntető igény érvényesítésének intézmény- és eszközrendszere közvetlen alkotmányos jelentőséggel bír; a büntető felelősségre vonás szabályai alkotmányos jelentőségűek. A büntetőeljárás közhatalmi jellegéből, feladatának természetéből következően szükségképpen érinti az egyének alkotmányos alapjogait [részletesen: 42/1993. (VI. 30.) AB hat., ABH 1993, 300., 304—305.].

A jelen alkotmányossági vizsgálat szempontjából különösen fontosak az Alkotmánybíróságnak a jogállamiság, a jogbiztonság és az eljárási garanciák összefüggésére vonatkozó tételei, amelyeket első alkalommal általánosságban a 9/1992. (I. 30.) AB határozatban (ABH 1992, 59., 65.), a büntető hatalomra speciálisan pedig a 11/1992. (III. 5.) AB határozatban (ABH 1992, 77., 84—85.) fogalmazott meg. Az Alkotmánybíróság álláspontjának lényege, hogy a jogállamiság és jogbiztonság elvéből fakadnak az eljárási garanciák, amelyek alapvető jelentőségűek az egyes jogintézmények működésének kiszámíthatósága szempontjából. Az Alkotmány nem biztosít alanyi jogot az anyagi igazság érvényesülésére, a törvénytörtő bírósági ítéletek kizárására. Ezek a jogállam céljai és feladatai, amelyek megvalósulása érdekében megfelelő — elsősorban eljárási garanciákat nyújtó — intézményeket kell létrehozni, és az érintett alanyi jogokat garantálni. Az Alkotmány tehát az anyagi igazság érvényre juttatásához szükséges — és az esetek többségében alkalmas — eljárásra ad jogot (ABH 1992, 65.).

Az alkotmányos büntetőjog szempontjából az Alkotmány 8. § (1) és (2) bekezdése az az alaprendelkezés, amely

a jogállamiság általános normatív tartalmán túl védi az egyént a büntetőjogi eszközöknek az állam általi önkényes felhasználása ellen. Ezzel az alkotmányos tétellel vannak összhangban a büntetőjogi szabályrendszernek, a büntető anyagi és eljárási, valamint a büntetés-végrehajtási jognak mindazon alapelvei és garanciális rendelkezései, amelyek nem nyertek tételes megfogalmazást az Alkotmány egyéb rendelkezéseiben.

A demokratikus jogállamok alkotmányai jelentősen eltérnek abban, hogy a büntetőjogi szabályrendszernek az egyént az állam túlhatalmával szemben védő tételeiből mit és milyen részletességgel tartalmaznak. A magyar büntetőjogi szabályrendszerben több olyan alapvető, garanciális rendelkezés található, amelyek közös célja az állami önkény kizárása az állam büntető hatalmának érvényesítési folyamatából. Ezeknek a jogalkotó részéről akár törvényben való kizárása, korlátozása, felfüggesztése „alapvető jog lényeges tartalmának” korlátozását jelenti, azaz sérti az Alkotmány 8. § (2) bekezdésében foglalt tilalmat [42/1993. (VI. 30.) AB hat., ABH 1993, 304.]. A büntetőjogi garanciák alkotmányos jelentőségéről, korlátozhatóságának feltételeiről az Alkotmánybíróság legutóbb a 6/1998. (III. 1.) AB határozatban állapított meg elvi tételeket (ABK 1998. március, 101., 105.).

A büntetőeljárás szabályainak megsértése a hatóságok részéről alkotmányos garanciák sérelmével járhat. A jelen vizsgálat tárgyát képező, az első fokú bíróság részéről elkövethető eljárási szabálysértések nem csak büntető eljárási szempontból, hanem az alkotmányosság sérelme szempontjából is különböző súlyúak. Ezt kifejezi az abszolút és relatív hatályon kívül helyező okok elkülönítése is.

A törvényben abszolút hatályon kívül helyező okként megjelölt eljárási szabálysértések listájának elemeit a jogalkotó állapítja meg. A Be. 250. § II. pontja például nem foglalja magában a büntetőeljárási jog alapelveinek tartott nyilvánosság indokolatlan korlátozását vagy a közvetlenség elvének sérelmét (ha az elnapolt tárgyalást 6 hónap elteltével a bíróság nem kezdi előlről). A hasonló jelentőségű eljárási hibák listája tetszés szerint bővíthető. Nem tárgya azonban a vizsgálatnak, hogy a kasszáció alapjául szolgáló abszolút és relatív okok hatályos meghatározása alkotmányos-e.

1.3. A büntetőeljárás szabályozásával szemben a jogállamiság (Alkotmány 2. §) normatív tartalmából és a tisztességes eljáráshoz való alkotmányos alapjogból [Alkotmány 57. § (1) bek.] levezethető alkotmányos követelmény az érvényesített büntetőigény megfelelő időn belüli elbírálása. Ezt kívánja meg a vállalt nemzetközi kötelezettségek megtartásának kötelezettsége is [Alkotmány 7. § (1) bek.]. Az 1976. évi 8. törvényerejű rendelettel kihirdetett Polgári és Politikai Jogok Egyezségokmánya 14. Cikk 3/c) pontja az ügy indokolatlan késedelem nélküli tárgyalását, az 1993. évi XXXI. törvénnyel kihirdetett, az emberi jogok és alapvető szabadságok védelméről szóló Egyezmény 6. Cikkének 1. pontja az ügyek ésszerű időn belüli eldöntéséhez

való jogot az egyének által nemzetközi szervezeteknél, az ENSZ Emberi Jogi Bizottságánál, illetve az Emberi Jogok Európai Bíróságánál is érvényesíthető politikai, emberi jogként határozza meg.

Az Európa Tanács Miniszteri Bizottságának az igazságszolgáltatás egyszerűsítéséről szóló ajánlása [No. R (87) 18.; a továbbiakban: Ajánlás] preambulumban felhívja a figyelmet arra, hogy a büntetőügyek elbírálásának késedelmé rossz fényt vet a büntetőjogra, és károsan befolyásolja az igazságszolgáltatás működését. A preambulumhoz fűzött magyarázat arra is rámutat, hogy a tisztességes eljárás megköveteli az ésszerű időn belüli tárgyalást, megköveteli, hogy a bűncselekménnyel vádolt személy ne álljon huzamos időn keresztül a bűnösség gyanúja alatt. Az eljárás késedelmé nehezíti a bizonyítást, növeli a költségeket, kedvezőtlenül érinti a sértetteket, és arra a nemkívánatos következményre vezet, hogy időben igen távolra kerül egymástól a bűncselekmény elkövetése és a büntetés. A preambulumban a figyelmet arra ugyancsak felhívja, hogy a büntető igazságszolgáltatás késedelmé nem csupán többlet erőforrásokkal, hanem speciális eljárási formák, megoldások bevezetésével is orvosolható.

Az Ajánlás a bírósági eljárás tekintetében ilyen módszerként jelöli meg, hogy eljárási jogi okokból az eljárások érvénytelenítésére csak szigorúan meghatározott körülmények között kerülhessen sor, akkor, amikor az eljárási követelmények teljesítésének elmulasztása ténylegesen károsan érintette a védelem vagy a vád érdekeit (Ajánlás III/b/2.).

Az Alkotmánybíróság a 67/1995. (XII. 7.) AB határozatában megállapította, hogy a magyar büntető igazságszolgáltatás időszűkének adatai az eljárást gyorsító intézmények szükségességét bizonyítják (ABH 1995, 346., 349.).

1.4. Az eljárási szabályok megsértésének az új első fokú eljárás elrendelésével párosuló kasszáció útján történő szankcionálása, illetve orvoslása szükségképpen nyújtja az eljárás időtartamát. A Be. 275. § (1) bekezdés első fordulatában foglalt, a hatályon kívül helyezésre vonatkozó tilalom kétségtelenül alkotmányos célra, az eljárás gyorsítására irányul, ám e cél elérése érdekében bizonyos garanciákról lemond.

Az Alkotmánybíróság álláspontja szerint a Be. 261. §-ában, a büntető eljárásra megfogalmazott szabályozás alkalmas arra, hogy a bírói gyakorlat — a büntető felelősségre vonásra vonatkoztatható alkotmányos követelményeket is figyelembe véve — megfelelő összhangot teremtsen az eljárási szabályok garanciális jelentősége és az indokolatlan, felesleges hatályon kívül helyezés között. A kasszáció együttes feltétele az eljárási szabálysértés formai megvalósulása és érdemi kihatása az ítéletre. Ez utóbbi feltétel megakadályozza, hogy egyes eljárási cselekmények alakilag hibás teljesítése olyankor is érvénytelenné tegye az első fokú eljárást és ítéletet, amikor azt sem az objektív igazság megállapítása, sem az eljárásban részt vevő személyek jogainak védelme nem indokolja.

A relatív eljárási szabálysértéseken alapuló hatályon kívül helyezés feltételei az egyfokú fellebbezési rendszerben több mint 40 éve azonosan meghatározottak. A bíróságok az eljárási szabálysértés súlyának, hatásainak megítélésében határozottan kialakult értelmezésre és igen nagyszámban közzétett eseti döntésben kifejeződő értékre támaszkodhatnak.

Az Alkotmánybíróság egyrészt a büntető felelősségre vonás egyszerűsítéséhez és gyorsításához fűződő alkotmányos érdekeket, másrészt az alkotmányban kifejezetten biztosított, a büntető igény érvényesítése esetén az egyéneket megillető alapvető jogokat, illetőleg az egyéb garanciális eljárási szabályok megtartásához fűződő érdekeket mérlegelte. Ennek alapján arra a következtetésre jutott, hogy az előbbieket aránytalan és indokolatlan elsőbbséget kaptak az utóbbiakkal szemben, amikor a törvényalkotó a vétségi eljárásban eljárás-ökönómiai megfontolásból csupán egyetlen esetre korlátozta a relatív eljárási szabálysértés miatti kasszáció lehetőségét.

A vétségi eljárásban az egyetlen kasszációra alapot adó szabályszegés, az, hogy az első fokú bíróság nem merítette ki a vádat, csak egyike azon lehetséges eljárási szabálysértéseknek, amelyek az ítéletet lényegesen befolyásolhatják. A Be. mégis kizárólag ennek tulajdonít olyan jelentőséget, hogy elkövetése esetén a hatályon kívül helyezést a másodfokú bíróság a vétségi eljárásban is megfontolhatja. Minden más, az abszolút hatályon kívül helyező okok közé nem tartozó eljárási szabálysértés a vétségi eljárásban figyelmen kívül hagyandó, legyen bár a következménye akár valamely alapvető jog, eljárási alapelv vagy garanciális szabály sérelme is. Habár a Be. támadott rendelkezése helyesen jelöli meg a vád ki nem merítését, mint relatív eljárási hibát, s teszi lehetővé az első fokú ítélet hatályon kívül helyezését, ha ezen eljárási szabálysértés azt lényegesen befolyásolta, a relatív eljárási hiba következményeinek alkalmazását csak erre az esetre szűkítő rendelkezés valójában kizárja minden egyéb, természeténél fogva előre nem nevesíthető, de hatásában akár a törvényszövegben abszolútként megjelölnél jelentősebb eljárási hiba kiküszöbölését is. A reformatórius döntés, amelynek meghozatalát a vétségi eljárás szabályai alig korlátozzák, az eljárási hibák kiküszöbölésére nem alkalmas, ezek orvoslásának a módja egyedül az eljárás szabályszerű megismétlése lehet. Ennek feltétele viszont az eljárás lezárására szánt határozat hatályon kívül helyezése, amelyre a 275. § (1) bekezdés első fordulata szerint csak egyetlen esetben van lehetőség.

A pergazdaságosság és az ésszerűség azt követeli, hogy az ítéletet nem, vagy csak lényegtelen módon befolyásoló eljárási szabálysértés ne vezessen a lényegében helyes határozat megsemmisítésére. Azokban az esetekben, amikor az eljárási szabály olyan alapvető követelményeket biztosít, mint azok, amelyeknek sérelme a Be. 250. § II. pontjában felsorolt abszolút hatályon kívül helyező okok alapjául szolgál, a törvény kizárja a perökönómiai szempontok érvényesülését. Ebben a tekintetben a Be. rendelkezései

következetesek: az abszolút hatályon kívül helyező okok, mind a büntetti, mind a vétségi eljárásban érvényesek.

Más a helyzet a relatív eljárási hibáknál. Ezen eljárási szabálysértések csak az ítéletre gyakorolt lényeges befolyásuk miatt válhatnak a hatályon kívül helyező döntés alapjává, lehetővé téve a pergazdaságossági szempontok érvényesítését is. A Be. 261. §-a a büntetti eljárásban lehetővé teszi ezen külön nem nevesített eljárási szabálysértések hatásának értékelését és szükség esetén hatályon kívül helyezéssel történő orvosolását. Az, hogy a Be. 275. § (1) bekezdésének első fordulata mindössze egyetlen esetre engedi az ítéletet akár döntően is befolyásoló relatív eljárási hiba hatályon kívül helyezés útján történő orvosolását, az érintettek alapvető jogainak alkotmányosan indokolatlan korlátozását jelenti.

Az érintettek körébe a terheltén kívül számos eljárási alany tartozhat. A Be. 261. §-a relatív eljárási hibaként egyebek közt azt az esetet említi, amikor az eljárásban részt vevő személyek törvényes jogaikat nem gyakorolhatták vagy ezek gyakorlását korlátozták, avagy a bíróság elmulasztotta az indokolási kötelezettséget. Az eljárásban részt vevő személyek a Be. 43. § szerint a terhelt, a védő, továbbá a sértett, a magánvádló, a magánfél, az egyéb érdekelték és ezek képviselői. A felsoroltaknak a III. Fejezet szerint számos joga van, amelyeknek a Be. rendelkezéseivel ellentétes, tehát eljárási hibaként értékelhető korlátozása elvben előfordulhat. A már korábban említett anyanyelv használatának jogát, a közvetlenség elvét az ilyen eljárási hiba éppen úgy sértheti például a magánvádló vagy a magánfél esetében, mint ahogy a terhelt esetében. Általában: a relatív eljárási hiba folytán született ítélet a felsoroltak bármelyikének érdekét sértheti. Ha például a magánvádlónak a bíróság megtiltja, hogy kérdéseket tegyen fel, a sértettnek nincs módja felszólalni, ennek a körülményektől függően jelentős kihatása is lehet az ítéletre. Így tehát, habár a relatív eljárási hibák következményei leggyakrabban a védelem szempontjából értékelhetők jelentősnek, nem csupán a védelem joga az, amely a relatív eljárási hibáknak a vétségi másodfokú eljárásban történő figyelmen kívül hagyása miatt sérülhet. Az indokolási kötelezettség elmulasztása úgyszintén minden résztvevő szempontjából kifogásolhatóvá teszi az ítéletet.

Így az alkotmányosan biztosított alapjogok és alkotmányos jelentőségű eljárási garanciák tekintetében a korlátozás által okozható sérelem az elérni kívánt célhoz képest aránytalan, ami az Alkotmánybíróság állandó gyakorlata szerint alkotmányellenes.

Ezért az Alkotmánybíróság a Be. 275. § (1) bekezdés első fordulatát megsemmisítette. A Be. szerkesztésének elve, hogy ha a vétségi eljárásra nincs külön szabály, a büntetti eljárásra meghatározott rendelkezések érvényesülnek. Így a megsemmisítés következménye, hogy az eljárási szabálysértés vétségi eljárásban is a Be. 261. §-ban meghatározott feltételek mellett és módon lesz orvosolható, azaz a másodfokú bíróság hatályon kívül helyezi az első fokú érdemi határozatot, és új eljárásra utasítja az első

fokú bíróságot, ha a Be. 250. § II. pontjában fel nem sorolt olyan eljárási szabálysértés történt, amely a határozatot lényegesen befolyásolta. Ez alól kivétel csak a felmentő ítélet, illetőleg az ítélet felmentő rendelkezése, ha a relatív eljárási szabálysértés a vádlott vagy a védő törvényes jogait érintette.

2.1. A büntetőeljárás perorvoslati rendszerének központi kérdése, hogy hogyan alakul ténykérdésekben a másodfokú bíróság reformatórius, illetve kasszatórius döntési jogkörének aránya, valamint — ezzel összefüggésben — melyek a tényállás-megállapítás eszközei. Az 1949-ben egyfokúvá vált fellebbviteli rendszerben a másodfokú bíróság lehetősége a megalapozatlanság kiküszöbölésére és ennek alapján az első fokú bíróság határozatának megváltoztatására fokozatosan szélesedett a hatályon kívül helyezés rovására. A Be. vonatkozó rendelkezéseinek (239., 240., 258., 262., 271., 274., 275. §) egymásra tekintettel történő értelmezését és az ennek megfelelő iránymutatást a Legfelsőbb Bíróság BK 84. számú kollégiumi állásfoglalása tartalmazza.

A vétségi eljárásban a másodfokú bíróság jogköre a tényállás megállapításban is alapvetően reformatórius jellegű, ám csak akkor, ha az első fokú határozat megalapozatlan. Ez esetben gyakorlatilag a teljes megalapozatlanság kiküszöbölésére jogosult. A másodfokú bíróság a kibővített, így az első fokú bizonyíték-értékelés felülbírálatát is magába foglaló bizonyítási jogkörében, de az iratok tartalma és ténybeli következtetés alapján is eltérhet az első fokú bíróság ténymegállapításától. Ennek egyetlen és egyben garanciális korlátja: ha ennek folytán az első fokú bíróság által el nem ítélt vádlottat kellene elítélnie.

Vétségi eljárásban a megalapozatlanság kiküszöbölése a másodfokú bíróságnak nemcsak joga, hanem feladata, azaz köteles megszüntetni az első fokú határozat megalapozatlanságát. Köteles lefolytatni az ehhez szükséges bizonyítást, attól célszerűségi indokok alapján nem tekinthet el. Ez következik a Be.-nek a bírói kezdeményezésben sérelmezett 275. § (1) bekezdése második fordulatából, amely szerint az ítélet hatályon kívül helyezésének csak akkor van helye, ha a megalapozatlanság kiküszöbölése esetén olyan vádlott bűnösségét kellene megállapítani, akit az első fokú bíróság felmentett, vagy akivel szemben az eljárást megszüntette.

A hatályos szabályozás eredményeképp tehát a vétségi eljárásban az első fokú ítélet megalapozatlansága esetén a másodfokú eljárás már csaknem azonos az első fokú eljárással. Másodfokon a korlátlan mértékű bizonyítás lehetővé teszi teljesen új tényállás megállapítását. Az új tényállás alapján azonban a bűnösség megállapítása nem történhet meg a másodfokú eljárásban, mivel a bűnösség első ízben történt megállapítása miatt nem volna mód a védelmi fellebbezési jog gyakorlására. Ilyen esetben a másodfokú bíróság vétségi eljárásban is hatályon kívül helyezi az első fokú határozatot, és új eljárásra utasít.

2.2. Az alkotmányossági vizsgálatot kezdeményező bíróság a Be. 275. § (1) bekezdésének második fordulatában a jogorvoslathoz való jog sérelmét látja. Az Alkotmánybíróság álláspontja szerint a Be. szabályozása nem sérti az alkotmányosan biztosított jogorvoslati jogot.

Az Alkotmánynak az 1997. évi LIX. törvény 12. §-ával módosított 57. § (5) bekezdése szerint a törvényben meghatározottak szerint mindenki jogorvoslattal élhet az olyan bírósági, közigazgatási és más hatósági döntés ellen, amely a jogát vagy jogos érdekét sérti. A jogorvoslati jogot — a jogviták ésszerű időn belüli elbírálásának érdekében, azzal arányosan — a jelen lévő országgyűlési képviselők kétharmadának szavazatával elfogadott törvény korlátozhatja.

Az Alkotmánybíróság igen sok határozatában, sokféle szempontból foglalkozott a jogorvoslati jog alkotmányos tartalmával. A jelen vizsgálat szempontjából meghatározó elvi tételek szerint a jogorvoslathoz való jog lényegi tartalma az érdemi határozatok tekintetében a más szervhez, vagy ugyanazon szervezeten belüli magasabb fórumhoz fordulás lehetősége [5/1992. (I. 30.) AB hat., ABH 1992, 27., 31.]. Az Alkotmány a különböző eljárásokra vonatkozó törvényi szabályozásra bízta a jogorvoslati formák megjelölését, a jogorvoslatot elbíráló fórumok megállapítását, valamint annak meghatározását, hogy hány fokú jogorvoslati rendszer érvényesülhet (1437/B/1990. AB hat. — ABH 1992, 453., 454.). A jogorvoslathoz való jog követelményét az egyfokú fellebbezési rendszer is kielégíti, de a törvényhozó ezen túlmenő jogorvoslati lehetőséget is adhat [9/1992. (I. 30.) AB hat. ABH 1992, 59., 68.].

A jogorvoslathoz való alapjog biztosítását jelenti, ha az eljárásban a törvény garantálja az érintett számára, hogy ügyét az alapügyben eljáró szervtől különböző szerv bírálja el (513/B/1994. AB hat., ABH 1994, 734.). Minden jogorvoslat lényegi eleme a „jogorvoslás” lehetősége, vagyis a jogorvoslat fogalmilag és szubsztanciálisan tartalmazza a jogsérelem orvosolhatóságát [23/1998. (VI. 9.) AB hat. ABK 1998. június—július 286., 288.].

A perorvoslat az a jogi eszköz, amelynek segítségével a vád és a védelem az első fokú bíróság határozatát és eljárását kifogásolhatja úgy, hogy a magasabb bírói fórum annak felülvizsgálatára és az arról való döntésre kötelezett. Sem a jogorvoslathoz való jog alkotmányos tartalma, sem a jogorvoslati jogosultságnak a Be. 7. §-ában rögzített garanciális eljárási alapelve nem biztosít alanyi jogot arra, hogy a büntető felelősségre vonás alapjául szolgáló tényállás-megállapítást minden esetben az első fokú bíróság végezze, illetve hogy tényállási hiba esetén a másodfokú bíróság korrigáló döntése ellen újabb jogorvoslati lehetőség nyíljon, avagy ténykérdésekben a másodfokú bíróság csupán korlátozott reformatórius jogkörrel vagy azzal sem rendelkezzen. A jelen vizsgálat szempontjából is érvényes továbbá az Alkotmánybíróságnak a Polgári Perrendtartás tekintetében kifejtett álláspontja, amely szerint a hatályosnál sokkal részletesebb és bonyolultabb perrendtartási szabályozás sem tud garanciát adni arra, hogy minden eseti

bírósági döntés tökéletesen megfeleljen az anyagi igazság követelményének (1437/B/1996. AB hat. ABK 1998. március 124., 126.).

Az Alkotmánybíróság álláspontja szerint a Be. 275. § (1) bekezdés második fordulata, illetve a megalapozatlan tényállás revíziójának lehetőségére és kötelezettségére vonatkozó, ezzel összefüggő rendelkezések (Be. 271., 274. §) nem korlátozzák a jogorvoslathoz való alkotmányos jogot. A vétségi eljárásban a fellebbezési jog az ügyek tárgya vagy a kiszabott büntetés jelentéktelensége alapján semmiféle korlátozás alá nem esik; az első fokú ítélet vagy végzés bármely rendelkezése vagy kizárólag az indokolása ellen is irányulhat, helye van akár anyagi jogi, akár eljárásjogi okból (Be. 235. §). Bárki, akivel szemben az ítélet rendelkezést tartalmaz, élhet fellebbezéssel: a törvény a fellebbezés jogát valamennyi érdekelt részére biztosítja (Be. 242. §). Az első fokon eljáró egyesbíró ítéletét három hivatásos bíróból álló tanács bírálja felül. A megalapozott tényálláshoz kötöttség a vétségi eljárásban is érvényesül. A ténybeli hibák orvoslására szélesre tárt reformációs jogkör sem ellenkezik egyetlen alkotmányos rendelkezéssel sem, mivel a Be. 274. § (2) bekezdése és 275. § (1) bekezdésének második fordulata megakadályozza, hogy a bűnösség megállapítása a másodfokú bíróság által megállapított tényállásra alapozva történjen meg első ízben.

2.3. A kisebb súlyú, egyszerűbb megítélésű büntető ügyeknél a ténykérdések tekintetében a teljes vagy széleskörű kasszáció igénye nem következik a nemzetközi kötelezettségekből sem. Az Emberi Jogok Európai Bíróságának következetes álláspontja szerint az igazságszolgáltatással kapcsolatos alapvető jogokat megfogalmazó 6. Cikk nem foglalja magában a jogorvoslati jogot. (Így pl. Eur. Court H. R., Delcourt judgment of 17. January 1970, Series A no. 11.; Eur. Court H.R., Monnel and Morris judgment of 2. March 1987, Series A no. 115.; Eur. Court H.R. Campbell judgment of 25. March 1992., Series A no. 233.)

Az Egyezmény eredetileg nem is szólt a jogorvoslatról, azt a Strasbourgban, 1984. november 22-én kelt Hetedik Kiegészítő Jegyzőkönyv 2. Cikke biztosítja. E szerint:

„1. Annak, akit bíróság bűncselekmény miatt elítélt, joga van arra, hogy a bűnössége megállapítását, illetőleg a büntetés kiszabását tartalmazó ítéletet felsőbb bírósággal felülbíráltassa. E jog gyakorlását, ideértve azokat az okokat is, melyekre alapítva a jogok gyakorolhatók, jogszabályban kell szabályozni.

2. E jogot korlátozni lehet a jogszabályok által meghatározott kisebb jelentőségű bűncselekmények esetében, vagy abban az esetben, amikor a szóban forgó személy ügyét első fokon a legfelső bírói fórum tárgyalta, vagy amikor a felmentő ítélet ellen benyújtott jogorvoslat folytán hoztak bűnösség megállapítását tartalmazó ítéletet.”

A Hetedik Kiegészítő Jegyzőkönyv 2. Cikkének strasbourgi értelmezését az Emberi Jogok Európai Bizottságának döntései világítják meg. E szerint a szerződő államok bizonyos mérlegelési lehetőséget élveznek az e rendelkezés

zés által garantált jogorvoslat módozatainak kialakításában. A Bizottság döntései elismerik az államok jogát a sajátos és egymástól eltérő jogorvoslati rendszer működtetésére (Például: No. 18066/91, Dec. 6.4.94, D.R. 77-a p. 37.; No. 26808/95, Dec. 16.1.96, D.R. 84-A p. 164.).

3. Az előbbiekre tekintettel az Alkotmánybíróság a Be. 275. § (1) bekezdés első fordulatát megsemmisítette, a második fordulat alkotmányellenességének megállapítására irányuló bírói kezdeményezést pedig elutasította. A rendelkező részben a 275. § (1) bekezdés szövegét a szükségessé vált nyelvtani változtatásoknak megfelelően — az Alkotmánybíróságról szóló 1989. évi XXXII. törvény (Abtv.) 40. §-ában foglaltaknak megfelelően — megállapította. A megsemmisített rendelkezésnek a konkrét ügyben való alkalmazhatatlanságáról a jelen esetben nem kellett külön rendelkeznie, mivel a büntetőeljárást a cselekmény elbírálásakor hatályban lévő törvény szerint kell lefolytatni [Be. 15. § (1) bek.].

Az Alkotmánybíróság a határozat közzétételét az Abtv. 41. §-a alapján rendelte el.

Dr. Sólyom László s. k.,
az Alkotmánybíróság elnöke

Dr. Ádám Antal s. k.,
alkotmánybíró

Dr. Bagi István s. k.,
alkotmánybíró

Dr. Erdei Árpád s. k.,
előadó alkotmánybíró

Dr. Holló András s. k.,
alkotmánybíró

Dr. Kilényi Géza s. k.,
alkotmánybíró

Dr. Kiss László s. k.,
alkotmánybíró

Dr. Lábady Tamás s. k.,
alkotmánybíró

Dr. Németh János s. k.,
alkotmánybíró

Dr. Tersztyánszky Ödön s. k.,
alkotmánybíró

Dr. Vörös Imre s. k.,
alkotmánybíró

Alkotmánybírósági ügyszám: 1111/B/1993/9.

Dr. Tersztyánszky Ödön alkotmánybíró párhuzamos indokolása

1. Egyetértek azzal, hogy a Be. 275. § (1) bekezdése első fordulatát meg kell semmisíteni, mert alkotmányellenes rendelkezést tartalmaz.

Nem teszi ugyanis lehetővé az első fokú határozat hatályon kívül helyezését és az első fokú bíróságnak új eljárásra való utasítását minden olyan esetben, amikor az eljárási követelmények teljesítésének elmulasztása károsan érintette a védelem érdekeit.

Egyetértek azzal is, hogy a Be. 275. § (1) bekezdése az Alkotmány 57. § (5) bekezdését, a jogorvoslatihoz való alapvető jogot nem sérti.

Nem értek egyet viszont azzal, hogy a vizsgált szabály a védelemhez való alapvető jog sérelmén túl a határozatban hivatkozott más, alkotmányosan biztosított alapjogok és alkotmányos jelentőségű eljárási garanciák tekintetében is alkotmányellenes.

2. A Be. azon rendelkezése, amely vétségi eljárásában a hatályon kívül helyezés lehetőségét a relatív eljárási szabálysértések közül egyetlen esetre korlátozza, a védelemhez való alapvető jogon kívül más alkotmányi rendelkezéseket [2. § (1) bek., 8. § (1) és (2) bek., 57. § (1) bek.] nem sért, nem akadályozza meg más alapvető jogok érvényesülését.

Az indítványra okot adó konkrét ügyben az első fokú bíróság ittás vezetés vétsége miatt egy külföldit pénzbüntetéssel sújtott. Védője jelen volt a tárgyaláson, de sem korábban, sem ott nem kézbesítették részére a vádiratát. A Be. előírja a vádirat kézbesítését a vádlott és a védő részére (181. §). Más kérdés, hogy ténylegesen betartják-e ezeket a szabályokat, és ismét más kérdés, hogy ha nem, akkor ennek milyen — és az Alkotmányból eredően kötelező — eljárásjogi következményei kell legyenek. Ennél a kérdésnél nem lehet eltekinteni attól, hogy az egyes eljárási szabálysértéseknek milyen kapcsolata van az Alkotmány rendelkezéseivel. Pusztán a Be.-ben, és nem magában az Alkotmányban rögzített eljárási alapelv vagy szabály sérelme más — nem feltétlenül alkotmányellenességi — következményt von maga után, mint az olyan alapelv vagy eljárási szabály megsértése, amely a védelemhez való jog sérelmét eredményezi.

Az Alkotmány 57. § (1) bekezdése szerint „a Magyar Köztársaságban a bíróság előtt mindenki egyenlő, és mindenkinek joga van ahhoz, hogy az ellene emelt bármely vádat, vagy valamely perben a jogait és kötelességeit a törvény által felállított független és pártatlan bíróság igazságos és nyilvános tárgyaláson bírálja el”.

Az Alkotmány a tisztességes eljáráshoz való alkotmányos alapjogot azoknak biztosítja, akik ellen az „emelt bármely vádat”, vagy „valamely perben a jogait és kötelességeit” a bíróság elbírálja.

A büntetőeljárás során lehetőség van arra, hogy a bíróság ne csak a vádat, hanem polgári jogi igényt is elbíráljon.

A polgári jogi igénnyel kapcsolatban a Be. a vétségi eljárásban is lehetővé teszi, hogy a másodfokú bíróság, ha a polgári jogi igény érdemi elbírálása az eljárást késleltetné, az első fokú bíróság ítéletének erre vonatkozó rendelkezését hatályon kívül helyezze, és a polgári jogi igény érvényesítését egyéb törvényes útra utasítsa [265. § (1) bek.]. A Be. azt is kimondja: amennyiben a polgári jogi igény érvényesítésével kapcsolatos eljárási kérdéstről e törvény nem rendelkezik, a polgári eljárás szabályait kell alkalmazni, feltéve, hogy azok e törvénnyel, illetőleg a büntetőeljárás feladatával és jellegével nem ellentétesek (56. §).

Nem vezethető le az Alkotmány vizsgált rendelkezéseiből annak elvi akadály, hogy a vád elbírálása során az első fokú eljárás relatív eljárási szabálysértésnek minősülő — de a védelemhez való alapvető jog gyakorlását nem csorbító — más hiányosságait a másodfokú eljárásban kompenzálni lehessen. Annak meghatározásához, hogy egy ügyet tisztességesen tárgyaltak-e, az eljárás egészét kell vizsgálni; az eljárás egyes szakaszainak hibáit a későbbi szakaszban orvosolni lehet. Nem igazolható, hogy ezt a Be. szabályai nem teszik lehetővé.

A büntetőeljárásban a vizsgált szabályozás szempontjából egyetlen olyan személy vesz részt, akinek az Alkotmányban biztosított alapvető jogát, a részvételével összefüggő alkotmányos jelentőségű eljárási garanciát a fellebezési vagy felülvizsgálati bíróság döntési jogkörének illetve kötelezettségeinek terjedelme érintheti. Ez a terhelt, akinek az Alkotmány alapvető jogként biztosítja azt a garanciát, hogy „az eljárás minden szakaszában” megilleti a védelem joga. Ha ez a jog az eljárás egyes szakaszaiban sérül, és e miatt tényleges hátrány éri a terheltet, akkor ez az eljárás későbbi szakaszában nem orvosolható másképp, csakis hatályon kívül helyezéssel és az eljárás megismétlésével.

Az eljárás egyéb résztvevői, különösen pedig a vádhatóság jogainak sérelme alkotmányosan nem teszi szükségessé a kötelező hatályon kívül helyezés előírását, de az Alkotmány nem is tiltja, hogy a jogalkotó ilyen szabályozást válasszon.

3. Az Alkotmánybíróságról szóló 1989. évi XXXII. törvény (Abtv.) 22. § (2) bekezdése szerint az indítványnak a kérelem alapjául szolgáló ok megjelölése mellett határozott kérelmet kell tartalmaznia. Ez azt jelenti, hogy az indítványozónak meg kell jelölnie nemcsak a jogszabályt, hanem a jogszabálynak azt a konkrét rendelkezését, amelyet az Alkotmány ugyancsak valamely konkrét rendelkezésébe ütközőnek tart (ABH 1993, 910.).

Az Alkotmánybírósághoz forduló bíróság határozatában foglalt indítvány kifejezetten és határozottan a védelemhez való alkotmányos alapjog sérelmére hivatkozott [Alkotmány 57. § (3) bek.]. A kiegészített indítványban a jogorvoslathoz való alapjog [Alkotmány 57. § (5) bek.] viszonylatában is alkotmányossági vizsgálatot kezdeményezett.

Az Alkotmánybíróságnak az indítványban megjelölt jogszabályt az indítványban megjelölt okból kell vizsgálnia [Abtv. 20. §, 22. § (2) bek.]. Azt kell tehát eldönteni, hogy az indítványban megjelölt jogszabályi rendelkezés ellentétben áll-e a felhívott alkotmányi rendelkezéssel [Abtv. 1. § b) pont, 37. §, 38. §].

A konkrét esetben az Alkotmánybíróság az indítványon túlterjeszkedve döntött olyan alkotmányossági kérdésekben, amelyek az indítvány érdemi elbírálásához nem tartoznak szükségszerűen hozzá.

Dr. Tersztyánszky Ödön s. k.,
alkotmánybíró

Az Alkotmánybíróság 50/1998. (XI. 27.) AB határozata

A MAGYAR KÖZTÁRSASÁG NEVÉBEN

Az Alkotmánybíróság jogszabály alkotmányellenességének utólagos megállapítása iránt előterjesztett indítványok tárgyában — *dr. Ádám Antal, dr. Holló András és dr. Kiss László* alkotmánybírók különvéleményével — meghozta a következő

határozatot:

Az Alkotmánybíróság a társadalombiztosítás pénzügyi alapjainak és a társadalombiztosítás szerveinek állami felügyeletéről szóló 1998. évi XXXIX. törvény egésze, 1. § (1) és (2) bekezdése, 3. §-a, 10. § (2) és (3) bekezdése, 11. §-ának *b)* pontja és 19. §-a, továbbá a társadalombiztosítás igazgatási szerveinek irányításával kapcsolatos feladat- és hatáskörökről szóló 131/1998. (VII. 23.) Korm. rendelet egésze, illetőleg 2. §-ában foglalt rendelkezés alkotmányellenességének megállapítására és megsemmisítésére irányuló indítványokat elutasítja.

Az Alkotmánybíróság ezt a határozatát a Magyar Közönyben közzéteszi.

INDOKOLÁS

I.

A társadalombiztosítás pénzügyi alapjainak és a társadalombiztosítás szerveinek állami felügyeletéről szóló 1998. évi XXXIX. törvény (a továbbiakban: T.), valamint a társadalombiztosítás igazgatási szerveinek irányításával kapcsolatos feladat- és hatáskörökről szóló 131/1998. (VII. 23.) Korm. rendelet (a továbbiakban: R.) egészének, illetőleg egyes rendelkezéseinek alkotmányellenessége megállapítása és megsemmisítése iránt több indítvány érkezett az Alkotmánybírósághoz. Az Alkotmánybíróság az indítványokat egyesítette és együttesen, egy eljárás keretében bírálta el.

Az indítványokban felvetett alkotmányossági kifogások a következőkben foglalhatók össze:

1. Az indítványozók szerint az Országgyűlés a törvényalkotás során megsértette a jogalkotás alkotmányos rendjét, ezért a törvény meghozatala ellentétes a jogalkotásról szóló 1987. évi XI. törvény (a továbbiakban: Jat.) több rendelkezésével, ennek folytán pedig az Alkotmány 4. §-ában, illetőleg 7. § (2) bekezdésében foglaltakkal. Az indítványozók kifejtik, hogy a jogalkotás szabályainak megtartása a demokratizmus és a jogbiztonság egyik összetevője, ezáltal a legitimitásnak is forrása. Erre figyelemmel a jogalkotási rend és a jogalkotási eljárás alapvető szabályai közvetlenül kapcsolódnak az

Alkotmány 2. § (1) bekezdésében deklarált jogállam-elvhez is, amellyel a támadott jogszabályok ugyancsak ellentétben állnak.

Az indítványozók alkotmányellenesnek tartják, hogy a törvényjavaslat előkészítésének és tárgyalásának folyamatában sem társadalmi, sem államigazgatási egyeztetés nem zajlott. Márpedig a Jat. 20. §-a szerint a jogalkalmazó szerveket, a társadalmi szervezeteket és az érdekképviselői szerveket be kell vonni az olyan jogszabályok tervezetének előkészítésébe, amelyek az általuk képviselt és védett érdekeket, illetőleg társadalmi viszonyokat érintik. Ez a szabály irányadó akkor is, ha a törvényt önálló képviselői indítvány alapján tárgyalja és fogadja el az Országgyűlés. Ha ugyanis a törvény — függetlenül a törvényjavaslat előterjesztésének módjától — ténylegesen képviselt és védett társadalmi érdekeket érint, akkor az ilyen érdekeket kifejező szervek bevonása a törvényalkotási eljárásba alkotmányos követelmény. Márpedig a társadalombiztosítással kapcsolatos törvényhozás „par excellence” olyan, amelyben a társadalmi szervezetek és az érdekképviselők szerepe alkotmányosan megalapozott igény.

Az egyik indítványozó utal arra, hogy alkotmányosan nem lehet különbséget tenni az érdekképviselői szervek joggyakorlásának foka és lehetősége között a törvényjavaslatok előterjesztője, indítványozója szerint. Ha ez mégis megtörténik mint a támadott törvény tekintetében, akkor megvalósul a jogalkotási folyamatban is irányadó és az Alkotmány 70/A. § (1) bekezdése által tiltott diszkrimináció.

Hivatkoznak az indítványozók arra is, hogy a T. javaslatának tárgyalása során lényeges eljárási szabálysértés történt, amely eljárási szabálysértés nemcsak a Jat. tételes szabályaiba ütközik, de az ellentétes az Alkotmány 4. §-ában foglaltakkal, mert ennek az alkotmányi rendelkezésnek az alapján az érdekképviselői szervek bevonása a jogalkotási folyamatba mellőzhetetlen alkotmányos követelmény. Mivel nem vitatható, hogy a társadalombiztosítás működtetésének rendje olyan jogterület, amelyben alapvető társadalmi érdekek ütköznek, alapvető társadalmi igények fogalmazódnak meg, az e kérdésben való döntéshozatali folyamatban a társadalmi szervezeteknek, az érdekképviselői szervezeteknek feltétlenül szerepet kell játszaniuk. A jogalkotási eljárásban e részvétel hiánya azért már a törvény érvényességét érintő alkotmányossági probléma.

Az indítványozók kifejtik, hogy a jogalkotási eljárás törvényi szabályainak megszegése folytán az érdekképviselői szervek elestek attól az érdekérvényesítési lehetőségtől, amely jogilag és történetileg is kialakult feladatukhoz tartozik. A Jat. egyes szabályainak megsértése emiatt is alkotmányossá válik, amelyre tekintettel a törvény egésze alkotmányellenessé vált.

Összességében az indítványozók érvei szerint a támadott törvény egy kellően elő nem készített jogalkotási folyamat terméke, amely olyan súlyos jogalkotási eljárási hibákban szenved, hogy azok az alkotmányellenesség megállapítását önmagukban megalapozzák.

2. Van olyan indítványozói álláspont is, amely szerint a törvény sérti az Országgyűlés Házszabályáról szóló 46/1994. (IX. 30.) OGY határozat (a továbbiakban: Hsz.) több rendelkezését is, ezért annak alkotmányellenessége ez okból is megállapítható.

3. Hivatkoznak az indítványozók arra is, hogy a törvényalkotás folyamatában az Országgyűlés megsértette a társadalombiztosítás igazgatásáról szóló 1991. évi LXXXIV. törvény (a továbbiakban: Öit.) egyes előírásait. Az Öit. 9. § (1) bekezdés g) pontja szerint ugyanis a biztosítási önkormányzatok Közgyűlését véleményezési jog illetve meg a társadalombiztosításra és a biztosítási ágakra vonatkozó törvények tervezeteit illetően. Ezt a törvényi rendelkezést megsértve, az Országgyűlés a támadott T. megalkotása során nem tette lehetővé, hogy annak tervezetéről a két önkormányzat Közgyűlése véleményt nyilváníthasson, amely súlyos eljárási szabálysértés ugyancsak a törvény alkotmányellenességéhez vezetett.

4. Az egyik indítvány arra is utal, miszerint jogszokássá vált, hogy az új Országgyűlés az új Kormány megalakulásáig csak a hatalomváltással közvetlenül összefüggő szabályokat hozza meg. Az Országgyűlés ezt a jogszokást mellőzve hozta meg a sérelmezett törvényt, és ez a körülmény is alkotmányossághoz vezetett.

5. Az indítványozók az Alkotmány több rendelkezésének a sérelmét látják abban, hogy a társadalombiztosítási önkormányzatok megszüntetésével megszűnt az állampolgároknak és a járulékfizetőknek a társadalombiztosítás működésére vonatkozó törvényen alapuló ellenőrzési joga, ugyanakkor az önkormányzatok azonnali megszüntetése a szociális jogok gyakorlásának a veszélyeztetésével jár. Emiatt a T. ellentétes az Alkotmánybíróság 16/1998. (V. 8.) AB határozatában kifejtettekkel is, amely szerint az Alkotmánybíróság átmenetileg — legkésőbb 2000. január 1. napjáig — indokoltnak tartotta a társadalombiztosítási önkormányzatok fennállását és működését. Ezzel összefüggésben fogalmazódott meg az az indítványi álláspont, hogy az Alkotmánybíróság szerint voltaképpen csak a társadalombiztosítási önkormányzatok működése biztosítja a szociális ellátáshoz való alkotmányos jog megvalósulását, így az önkormányzatok felszámolásával az Alkotmány ezen az alapon is sérül.

6. A T. és az R. egyes rendelkezéseit érintő támadások körében az egyik indítványozó álláspontja szerint az Alkotmány 2. § (1) bekezdésének jogállam-eltét sérti a T. 11. § b) pontja, mert az a Jat. 15. § (2) bekezdésében foglalt felhatalmazási korlátot átlépi. A felhatalmazás ugyanis az adott szabályozás tárgykörébe tartozó alapvető jogokat és kötelezéseket érint. Tudniillik a T. 1. § (2) bekezdése szerint a társadalombiztosítás igazgatási szerveinek irányítását, és a T. 3. §-a alapján a társadalombiztosítási vagyoni állami tulajdonlásával kapcsolatos jogokat az a személy

gyakorolja, akinek jogállását, feladat- és hatáskörét érintő jogszabály megalkotására a T. 11. § *b)* pontja felhatalmazást ad a Kormánynak. Ennek folytán a T. szabályozási tárgykörébe tartozó, felügyelettel és irányítással kapcsolatos összes alapvető jogokat és kötelezettségeket az R. 3. és 4. §-a tartalmazza. Technikailag a T. pusztán a felügyelet tényét rögzíti, míg a jogilag értékelhető felügyeleti eszköz- és hatáskörrendszer teljes egészében az R. szabályozási tartományába került. Ez a szabályozási technika pedig ellentétes a Jat. 15. §-ában foglaltakkal és ezáltal az Alkotmány 2. § (1) bekezdésének is a sérelmét jelenti.

7. A jogállamiság sérelmét látják az indítványozók abban is, hogy a törvény a kihirdetését követő nyolcadik napon lépett hatályba, ezáltal az érintettek nem készülhettek fel a megfelelő jogalkalmazásra, továbbá abban, hogy a T. 11. §-a a Kormányt határidő tűzése nélkül hatalmazza fel szabályozásra, végül abban, hogy a T. 19. §-a a Kormánynak a T. végrehajtásához szükséges törvénymódosító javaslatok Országgyűlés elé terjesztésére a T. hatálybalépésétől számított 90 napos határidőt biztosít.

Az indítványozók szerint a T. és az R. hatálybalépése, valamint az előirányzott törvénymódosítások elfogadása közötti átmeneti időben hiányoznak a T. és az R. végrehajtásához szükséges további jogszabályok, ez pedig súlyos jogbizonytalanságot jelent. Ennek a szabályozatlan állapotnak az elkerülését az Alkotmánybíróság a már hivatkozott határozatában annyira fontosnak tartotta, hogy az Öit. alkotmányellenesnek talált rendelkezéseit csak a jövőre nézve semmisítette meg, nehogy a társadalombiztosítási önkormányzatok működését illetően szabályozatlan tárgykör, illetőleg joghézag keletkezzen. A T. 19. §-a viszont éppen ilyen joghézagot teremt, amely jogbizonytalanság az Alkotmány 2. § (1) bekezdésével összeegyeztethetetlen, így a szabályozás ez okból is alkotmányellenes.

8. Az egyik indítványozó alkotmányellenesnek tartja a T. 3. §-ának azt a rendelkezését, miszerint az Alapokhoz tartozó vagyon és a biztosítási önkormányzatok vagyona állami tulajdon, mert az nem egyeztethető össze az Alkotmány 13. § (1) bekezdésében foglalt tulajdoni garanciával. A T. 3. §-ának az a szabálya, amely a társadalombiztosítási önkormányzatok tulajdonát minden további nélkül állami tulajdonnak minősíti, lényegileg „államosítást” valósít meg. A T. 3. §-a ugyanis egy különálló — nem állami — tulajdoni formát egyenesen állami tulajdonnak deklarál, azaz tartalmilag tulajdonelvonási rendelkezést tartalmaz, amely azonban az Alkotmány 13. § (2) bekezdésében foglaltak szerint csak azonnali, teljes és feltétlen kártalanítás mellett volna alkotmányosan lehetséges. Kártalanításról viszont a T. rendelkezéseiben szó sincs.

Az ezzel kapcsolatos alkotmányossági kifogás során az indítványozó felhívja az Öit. 4. §-ában foglaltakat, amelyek szerint az önkormányzatok jogi személyek voltak. Az Öit. 2. § *c)* pontja pedig az önkormányzatok feladatai meghatározásánál — egyebek között — a tulajdonukkal való

rendelkezést is feladatkörükbe utalta. A tulajdonosi jogok gyakorlására az Öit. 9. § (1) bekezdés *j)* pontja az önkormányzatok Közgyűlését ruházta fel. Ezek szerint a társadalombiztosítási önkormányzatok tulajdona alkotmányos tulajdonvédelmet élvezett, így annak törvénnyel történt elvonása az Alkotmány 13. §-ában foglalt tulajdonvédelem megsértésével történt.

Mindezekre figyelemmel alkotmányellenes a T. 10. § (3) bekezdésében foglalt az a rendelkezés is, amely a megszüntetett két önkormányzat jogutódjának a Magyar Államot nevezi meg. Az indítványozó úgy foglalt állást, hogy az állami jogutódlást még az önkormányzatok megszüntetésével sem lehet alkotmányosan biztosítani. A tulajdon ugyanis — miként az a támadott T. rendelkezéseivel történt — magának a tulajdonjog alanyának a megszüntetésével együtt is elvonható, amely közhatalmi beavatkozás azonban nem fér össze az Alkotmány 13. § (1) és (2) bekezdésében foglalt rendelkezésekkel. Utalt az indítványozó arra, hogy a társadalombiztosítási önkormányzatok mint szervezetek, mint önálló jogalanyok nem élveztek ugyan alkotmányos védelmet, álláspontja szerint, mint tulajdonosok azonban igen. Minthogy pedig jogalanyként való megszüntetésük tulajdonuk elvonását eredményezte, az önkormányzatok megszüntetése és a jogutódlás megállapítása az Alkotmány rendelkezéseinek a megsértésével történt.

9. Az egyik indítványozó alkotmányellenesnek tartja azt a törvényi rendelkezést, amely szerint a társadalombiztosítás igazgatási szerveinek irányítását a Kormány külön rendeletben meghatározott személy útján gyakorolja [T. 1. § (2) bekezdése]. Az indítványozó szerint a társadalombiztosítási igazgatási szervek irányításának jogával és a társadalombiztosítási vagyon feletti állami tulajdonosi jogok gyakorlásával önkormányzati testületek helyett egy meghatározott személyt alkotmányosan felruházni nem lehet. Ezt a lehetőséget ugyanis az Alkotmány kizárja.

Az Öit. 1. § (1) bekezdése a társadalombiztosítás működésének igazgatási rendszerét önkormányzati igazgatásként határozta meg. A T. 1. § (1) bekezdése a társadalombiztosítás igazgatását államigazgatássá alakítja át. Amíg tehát az Öit. önkormányzati igazgatási rendszerében a Kormánynak csak felügyeleti jogai voltak, addig a T. államigazgatási rendszerében a Kormányt az irányítás jogai illetik meg. Az indítványozó álláspontja szerint a közvetlen és a közvetett irányítás különbsége alkotmányos jelentőségű. Erre figyelemmel rendelkezik úgy az Alkotmány 37. § (2) bekezdése, hogy az államigazgatás feladatörükbe tartozó ágait és az alájuk rendelt szerveket a miniszterek irányítják. Ez a szabály nemcsak azt zárja ki, hogy a miniszterelnök e minőségében közvetlenül államigazgatási irányítást gyakoroljon, hanem azt is, hogy ilyen irányítási feladatra politikai államtitkár kapjon megbízást. Márpedig az R. 2. §-a az irányítási feladatokat politikai államtitkára ruházza.

Minthogy az Alkotmány 37. § (2) bekezdésében foglalt rendelkezés alapján alkotmányos követelmény, hogy ál-

lamigazgatási ágat, illetve a Kormánynak közvetlenül alárendelt szervet kizárólag miniszter irányíthat, a T. 1. § (1) bekezdése és az R. 2. §-a alkotmányellenes. A T. 1. § (1) bekezdéséből ugyanis megállapítható, hogy a társadalombiztosítás alapjaival és szerveivel kapcsolatos feladatok államigazgatási feladatok, vagyis a társadalombiztosítás szervezete az államigazgatás rendszerébe tartozik, így azt kizárólag a Kormány miniszteri jogállású tagja irányíthatja. Ezáltal a T. vonatkozó rendelkezése az Alkotmány 37. § (2) bekezdésébe ütközik, így az külön is alkotmányellenes. Ezen az alapon sérti a R. 2. §-ában foglalt rendelkezés is az Alkotmányt.

Ezen túlmenően az indítványozó szerint a kifogásolt rendelkezések az Alkotmány 2. § (1) bekezdésében meghatározott jogállami klauzulával, ezen belül a jogbiztonság alkotmányos követelményével is ellentétesek, figyelemmel arra, hogy a jogbiztonság követelménye az átlátható, egyértelmű, azonos szintről induló államigazgatás-vezetés és irányítás követelményét is magában foglalja. Márpedig ezt a követelményt a támadott rendelkezések nem biztosítják.

10. Mindezekre figyelemmel az indítványozók javasolták a T. egésze alkotmányellenességének megállapítását és megsemmisítését, figyelemmel arra, hogy a T. lényegét alkotó 1. § (1) és (2) bekezdése, 3. §-a, 10. § (2) és (3) bekezdése, 11. §-ának *b)* pontja és 19. §-a, valamint a törvény megalkotása során követett jogalkotási eljárás ellentétes az Alkotmány 2. § (1) bekezdésével, 4. §-ával, 7. § (2) bekezdésével, 13. § (1) és (2) bekezdésével, továbbá a 37. § (2) bekezdésével. Az indítványozók szerint ugyancsak alkotmányellenes és ezért teljes egészében megsemmisítendő az R., mert az önállóan is ellentétes az Alkotmány 2. § (1) bekezdésével és 37. § (2) bekezdésével, másrészt alkotmányellenessége azért is megállapítható, mert alkotmányellenes törvény végrehajtására irányult. Az egyik indítványozó kérte, hogy az Alkotmánybíróság az Alkotmánybíróságról szóló 1989. évi XXXII. törvény (a továbbiakban: Abtv.) 43. § (4) bekezdése alapján a kifogásolt jogszabályokat olyan időpontra nézve semmisítse meg, hogy a jogállami jogbiztonság követelményei ne szenvedjenek sérelmet.

II.

1. A T. külön, egyenként is támadott, az indítványozók szerint a törvény lényegét alkotó rendelkezései a következők:

1. § (1) Az Egészségbiztosítási és a Nyugdíjbiztosítási Alap (a továbbiakban együtt: Alap) felügyelete, továbbá a társadalombiztosítás igazgatási szerveinek (a továbbiakban: igazgatási szerv) irányítása állami feladat.

(2) Az Alapok felügyeletét a Kormány, az igazgatási szervek irányítását a Kormány rendeletében meghatározott személy útján gyakorolja.

3. § Az Alapokhoz tartozó vagyon és a biztosítási önkormányzatok vagyona állami tulajdon, a vagyonnal kapcsolatos tulajdonosi jogokat a Kormány az 1. § (2) bekezdése szerinti személy útján gyakorolja azzal, hogy egyebekben a vagyonnal való gazdálkodásra az államháztartásról szóló 1992. évi XXXVIII. törvény rendelkezései az irányadók.

10. § (2) E törvény hatálybalépésével egyidejűleg megszűnik az Egészségbiztosítási Önkormányzat, valamint a Nyugdíjbiztosítási Önkormányzat.

(3) A megszűnő Egészségbiztosítási Önkormányzat és Nyugdíjbiztosítási Önkormányzat jogutódja a Magyar Állam.

11. § Felhatalmazást kap a Kormány, hogy rendeletben szabályozza

b) a központi hivatali szerv irányítását ellátó személy jogállását, feladat- és hatáskörét.

19. § Az e törvény végrehajtásához szükséges törvénymódosító javaslatokat a Kormány — az e törvény hatálybalépésétől számított 90 napon belül — köteles az Országgyűlés elé terjeszteni.

2. Az alkotmányellenesnek tartott R. egészén belül a külön is sérelmezett rendelkezések a következők:

2. § A társadalombiztosítás központi hivatali szerveit a Miniszterelnöki Hivatal e feladattal megbízott politikai államtitkára (a továbbiakban: politikai államtitkár) irányítja.

A 3. § határozza meg, hogy a 2. §-ban meghatározott szervezeti irányítási jogkörök, jogszabály-előkészítési feladatkörök, a társadalombiztosítás pénzügyi alapjaival való gazdálkodással kapcsolatos felügyeleti jogkörök mire vonatkoznak és e § (2) bekezdésében foglalt rendelkezés állapítja meg, hogy a politikai államtitkár nem adhat egyedi hatósági ügyekben utasítást a hivatali szervek részére.

Az 5. § (1) bekezdése értelmében az R. a T. hatálybalépése napján lép hatályba.

3. Az indítványokban megjelölt, az alkotmányossági vizsgálat során figyelembe vett alkotmányi rendelkezések a következők:

2. § (1) A Magyar Köztársaság független, demokratikus jogállam.

4. § A szakszervezetek és más érdekképviselések védik és képviselik a munkavállalók, a szövetkezeti tagok és a vállalkozók érdekeit.

7. § (2) A jogalkotás rendjét törvény szabályozza, amelynek elfogadásához a jelen lévő országgyűlési képviselők kétharmadának szavazata szükséges.

13. § (1) A Magyar Köztársaság biztosítja a tulajdonhoz való jogot.

(2) Tulajdont kisajátítani csak kivételesen és közérdekből, törvényben szabályozott esetekben és módon, teljes, feltétlen és azonnali kártalanítás mellett lehet.

37. § (2) A miniszterek a jogszabályok rendelkezéseinek és a Kormány határozatainak megfelelően vezetik az államigazgatásnak feladatkörükbe tartozó ágait, és irányítják az alájuk rendelt szerveket. A tárca nélküli miniszterek ellátják a Kormány által meghatározott feladataikat.

39. § (1) Működéséért a Kormány az Országgyűlésnek felelős. Munkájáról az Országgyűlésnek rendszeresen köteles beszámolni.

4. A Jat. indítványokban felhívott rendelkezései a következők:

15. § (2) A szabályozás tárgykörébe tartozó alapvető jogok és kötelezettségek szabályozására nem lehet felhatalmazást adni.

18. § (3) Az azonos vagy hasonló életviszonyokat általában ugyanabban a jogszabályban, illetőleg azonos vagy hasonló módon kell szabályozni. A szabályozás nem lehet párhuzamos vagy indokolatlanul többszintű.

20. § A jogalkalmazó szerveket, a társadalmi szervezeteket és az érdekképviselői szerveket be kell vonni az olyan jogszabályok tervezetének elkészítésébe, amelyek az általuk képviselt és védett érdekeket, illetőleg társadalmi viszonyokat érintik.

38. § (1) Ha az országgyűlési bizottság vagy az országgyűlési képviselő törvényt kezdeményez és az Országgyűlés az indítványt elfogadja, a Kormányt vagy az illetékes országgyűlési bizottságot bízta meg a törvényjavaslat előkészítésével.

(3) A törvényjavaslat tervezetének a véleményezésre bocsátásáról és — az Országgyűlés döntése alapján — a társadalmi vita megszervezéséről a Kormány gondoskodik.

5. A T-vel hatályon kívül helyezett Öit.-nek az indítványok elbírálása szempontjából releváns rendelkezései a következők:

1. § (1) A társadalombiztosítás irányítását az elkülönült biztosítási alapok szerint szerveződött Nyugdíjbiztosítási Önkormányzat és Egészségbiztosítási Önkormányzat és szerveik látják el.

(2) A biztosítási önkormányzat

c) rendelkezik a biztosítási önkormányzati tulajdonnal.

4. § A biztosítási önkormányzat jogi személy, az önkormányzat feladat- és hatásköre a Közgyűlést illeti meg.

7. § (12) Az e törvény alapján megalakuló biztosítási önkormányzatok megbízatása 2000. január 1-jéig tart.

9. § (1) A Közgyűlés

g) feladatkörében véleményezi a társadalombiztosításra vagy a biztosítási ágra vonatkozó törvények tervezeteit;

i) feladatkörében — ha a törvényegyetértési jogot nem állapított meg — véleménynyilvánítási jogot gyakorol a társadalombiztosítást érintő jogszabályok tervezetével kapcsolatban;

III.

Az Alkotmánybíróság az indítványokat megalapozatlannak találta.

Az Alkotmánybíróság az indítványokat megküldte az igazságügy-miniszternek és a Miniszterelnöki Hivatal társadalombiztosítást felügyelő politikai államtitkárának, akiknek az indítványokra tett észrevételeit határozatának kialakítása során figyelembe vette.

1. Az ún. eljárási alkotmányellenességgel, a jogalkotás alkotmányos rendjét sértő indítványi álláspontokkal összefüggésben az Alkotmánybíróság az alábbiakra mutat rá:

Az Alkotmánybíróság állandó gyakorlata alapján önmagában véve az az eljárási mulasztás, hogy a jogszabály-előkészítés során az érintettek véleménynyilvánítását a Jat. szerint jogosult szervektől a jogalkotó nem szerezte be, a meghozott jogszabályt nem teszi alkotmányellenessé. Nem állapítható meg tehát a támadott T. alkotmányellenessége azon az alapon, hogy a törvény-előkészítésbe a törvényhozó az érintett társadalmi, érdekegyeztetési és szakszervezeti szerveket nem vonta be. Az ezzel kapcsolatos felelősség a törvényhozót terheli, de ez a körülmény a törvény alkotmányosságát nem érinti [54/1996. (XI. 30.) AB határozat, ABH 1996, 195.].

Az Alkotmánybíróság már 1990-ben a 352/B/1990/4. AB határozatában (ABH 1990, 229.) a Jat. 19—20. §-aival összefüggésben megállapította, hogy önmagában a Jat. 20. §-a szerinti szervezetek és szervek törvényalkotási folyamatba való bevonásának az elmaradása nem teszi az egyébként szabályszerűen megalkotott törvényt alkotmányellenessé. A 32/1991. (VI. 6.) AB határozatában (ABH 1991, 159.) pedig az Alkotmánybíróság elvi élel mutatott rá arra, hogy a Jat. megsértése csak az Alkotmány valamely rendelkezésével való kapcsolatában eredményezheti a megalkotott jogszabály alkotmányellenességét, az alkotmányellenesség megállapításához a törvény-előkészítésnek ez az eljárási hibája azonban önmagában nem vezethet.

A 34/1991. (IV. 15.) AB határozatában (ABH 1991, 172.) az Alkotmánybíróság kifejtette, hogy az Alkotmány 7. § (2) bekezdése alapján megalkotandó új jogalkotási törvény elfogadására még nem került sor. Ezt a törvényt egyébként az Országgyűlés azóta sem hozta meg. Erre figyelemmel az Alkotmánybíróság gyakorlatában azt az elvi állásfoglalást követi, amely szerint a Jat. szabályainak megsértése csak akkor valósít meg alkotmányvétséget, ha az egyben alkotmányi alapelvbe, illetve konkrét alkotmányi rendelkezésbe is ütközik.

A 30/1991. (VI. 5.) AB határozatában (ABH 1991, 421.) az Alkotmánybíróság ugyancsak azt fejtette ki, hogy önmagában véve az az eljárási mulasztás, hogy a jogszabály-előkészítés során az érintett szervektől nem kért a jogalkotó véleményt, a meghozott jogszabályt nem teszi alkotmányellenessé. Ezt az alkotmánybírósági álláspontot erősíti a

496/B/1990. AB határozat (ABH 1991, 495.), amelyben az Alkotmánybíróság arra mutatott rá, hogy a jogszabály-előkészítő szerveknek a Jat. szerinti vélemények beszerzésével kapcsolatos kötelezettségmulasztása — pusztán e mulasztás miatt — nem érinti az adott törvény érvényességét. A jogszabály-előkészítésre vonatkozó törvényi előírások megsértése az illetékes szervek államigazgatási, jogi, esetleg politikai felelősségét alapozhatja csupán meg, de egyedül emiatt alkotmányellenességet megállapítani nem lehet.

Az Alkotmánybíróság más esetekben is szükségesnek tartotta annak kimondását, hogy a jogalkotásról szóló törvény egyes rendelkezéseinek a figyelmen kívül hagyása egyedül ezen az alapon nem vezethet az elfogadott törvény vagy egyéb jogszabály alkotmányellenessége megállapításához, hanem csak akkor, ha ennek során egyúttal az Alkotmány valamely szabálya is megsérül. Az Alkotmány 7. § (2) bekezdése nem tette alkotmányos szabállyá a korábban megalkotott jogalkotásról szóló törvény normáit. E kérdés megítélésakor azt is szükséges figyelembe venni, hogy a jogalkotásról szóló törvénynek a törvénytervezetek előkészítésére vonatkozó szabályai eltérőek, attól függően, hogy a javaslatot ki terjesztette az Országgyűlés elé. Ha például országgyűlési képviselő a javaslattevő, az előkészítés és egyeztetés során kevesebb a kötöttség mint amikor a Kormány nyújtja be a törvényjavaslatot. Ezzel összefüggésben utal az Alkotmánybíróság a Jat. 38. § (1) bekezdésében foglalt szabályra, amely szerint: ha a törvényjavaslat önálló képviselői indítvány alapján került benyújtásra, a törvényjavaslat tervezetének véleményezésére bocsátásáról — az Országgyűlés megbízása alapján — a Kormány vagy az országgyűlési bizottság gondoskodik. Az önálló képviselői indítványok véleményeztetése tehát feltételezi az Országgyűlés erre vonatkozó külön megbízását, döntését.

Végül nyomatékosan hivatkozik az Alkotmánybíróság a 7/1993. (II. 15.) AB határozatában (ABH 1993, 419.) foglaltakra, amelyben összefoglalóan állapította meg, hogy a jogszabályt előkészítő szerveknek a Jat. szerinti vélemények beszerzésével kapcsolatos kötelezettségzegése önmagában nem érintheti a jogszabály érvényességét, vagyis pusztán ez a kötelezettségzegés nem elégséges ok a kiadott jogszabályok alkotmányellenességének megállapítására és megsemmisítésére. A jogszabályok előkészítésére vonatkozó törvényi előírások megsértése — ismétli a határozat — csupán a jogalkotó államigazgatási, esetleg politikai felelősségét alapozhatja meg. A jogalkotási törvény rendelkezéseinek figyelmen kívül hagyása csak akkor eredményezheti a jogszabály alkotmányellenességének megállapítását, ha az adott jogszabály egyben az Alkotmány valamely rendelkezésébe is kifejezetten ütközik. Az Alkotmány 7. § (2) bekezdése nem emelte az Alkotmány szintjére a jogalkotási törvény normáit. E határozatában az Alkotmánybíróság elvi éllel mutatott rá arra is, hogy 1987 után — mind az időközben hatályon kívül helyezett társadalmi vita intézménye, mind pedig a szakszervezetek jog-

alkotási folyamatba való intézményes beillesztése — a korábbi, alapvetően államigazgatási típusú jogalkotás dominanciáját volt hivatva ellensúlyozni az adott társadalompolitikai tényező bekapcsolásával. A hatalmi ágak elválasztására épülő államszervezetben azonban szükséges az állami és érdekképviseleti funkciók pontos elhatárolása, ezért a jogalkotás — mint közhatalmi tevékenység — nem tehető függővé a közhatalmi jogosítványokkal nem rendelkező szakszervezetek és egyéb szervezetek állásfoglalásaitól. Ezért az Alkotmánybíróság álláspontja szerint a jogalkotás eljárási rendje és az Alkotmány 4. §-ában foglalt rendelkezés között alkotmányosan értékelhető, közvetlen összefüggés nincs. Az Alkotmány 4. §-a ugyanis nem tartalmaz előírást az érdekvédelmi és képviseleti tevékenység konkrét tartalmára vonatkozóan. Ebből pedig az következik, hogy az Alkotmányból nem vezethető le a szakszervezetek és más érdekképviseletek kötelező jogszabály-véleményezési joga, ennek elmulasztása tehát önmagában, pusztán ezen az alapon nem vezethet az alkotmányellenesség megállapításához. Az 52/1997. (X. 14.) AB határozatában (ABH 1997, 331, 345.) az Alkotmánybíróság — utalással a 3/1997. (I. 23.) AB határozatban (ABH 1997, 39.), továbbá a 29/1997. (IV. 29.) AB határozatban (ABH 1997, 128.) foglaltakra is — kifejtette, hogy a törvényalkotás folyamata bizonyos eljárási szabályainak betartása a törvény érvényességének az Alkotmány 2. § (1) bekezdéséből levezethető jogállami követelménye. Ezért valamely jogszabály megsemmisítéséhez nem csupán a tartalmi alkotmányellenesség nyújt alapot, hanem az is, ha a jogalkotási eljárás során olyan súlyos eljárási szabálytalanságot követnek el, amely a jogszabály közjogi érvénytelenségét idézte elő, illetőleg amely másként nem orvosolható, csak a jogszabály megsemmisítésével. Nem minősül azonban ilyen súlyos eljárási szabálysértésnek az, ha a jogszabály-előkészítés során a jogalkotó az érintett közhatalmi jogosítványokkal nem rendelkező szervektől nem kér véleményt, mert az ilyen vélemények beszerzése a norma közjogi érvényességének nem feltétele.

Mindezekre figyelemmel az Alkotmánybíróság a törvény egészét azon az alapon támadó indítványokat, hogy a törvényhozó nem tartotta be a Jat.-nak a törvényalkotási eljárással kapcsolatos szabályait, és ezzel megsértette az Alkotmány 4. §-ába, továbbá 7. § (2) bekezdésébe foglalt rendelkezéseket, megalapozatlannak találta és ezért elutasította.

2. Az Alkotmánybíróság álláspontja szerint a Jat.-tal összefüggésben kifejtettek megfelelően irányadóak az Országgyűlés Házsabályának megsértésével kapcsolatos indítványozói álláspontokra is. Az Alkotmánybíróság az alkotmányossági eljárásban nem találta igazoltnak a Hsz. alkotmányellenességet eredményező megsértését és azt az indítványozók sem bizonyították. Önmagában az a körülmény, hogy a Hsz. 59. § (3) bekezdése alapján a Szociális és Egészségügyi Bizottság felszólalásra jelentkező vezetője az Országgyűlés döntése alapján nem élhetett felszólalás-

sal, nem teszi a szabályszerűen megalkotott törvényt alkotmányellenessé, ez az eljárási hiba nem valósítja meg az Alkotmány 2. § (1) bekezdésében deklarált jogállamiság, és vele összefüggésben a jobbiztonság sérelmét. Ezért az Alkotmánybíróság az alkotmányellenességet ezen az alapon állító indítványokat is elutasította.

3. Minden alkotmányossági alapot nélkülöz az az indítványozói álláspont is, amely szerint alkotmányellenességet eredményezett, hogy az Öit. szerinti véleményezési jogát az önkormányzatok Közgyűlése a támadott törvény tervezetével kapcsolatosan nem gyakorolhatta. A T. általános indokolása szerint a törvény a társadalombiztosítási igazgatási szervezet Kormány általi irányítását és az elkülönített állami pénzalapok Kormány általi felügyeletét célszerűségi szempontból, egyebek között arra való tekintettel rendeli el, hogy a társadalombiztosítási önkormányzatok működése nem váltotta be a felállításukhoz fűzött reményeket. A T. tárgya: a társadalombiztosítási önkormányzatok megszüntetése és a társadalombiztosítási alapok felügyeletének, igazgatási szervei irányításának a Kormány alá helyezése. Ebből következik, hogy a társadalombiztosítási önkormányzatoknak az Öit. 9. § (1) bekezdés g) pontja szerinti véleményezési jogköre a törvény céljával és tárgyával összefüggésben, vagyis az önkormányzatok létezésével kapcsolatban nyilvánvalóan nem követelmény. Az Öit. 9. § (1) bekezdés g) pontja nem alkotmányos szabály, a társadalombiztosítási önkormányzatok saját jövőbeni létezése vagy megszüntetése tekintetében pedig a véleményezési jogkör léte jogilag értelmezhetetlen. Az Alkotmánybíróság ezért a T. egészének alkotmányellenességét ezen az alapon sem találta megállapíthatónak.

4. Az Alkotmány a Magyar Köztársaság alaptörvénye. Az Alkotmány tételes jogszabály, törvény, amely alkotmányos szokásjog kialakulására nem ad felhatalmazást. A törvényhozási tárgyakra nézve a parlament gyakorlatában az új választási időszakokhoz igazodóan kialakult gyakorlat — amely két választási ciklus után még szokásnak sem nevezhető — ezért semmilyen értelemben nem hozható összefüggésbe az Alkotmánnyal, így a T. alkotmányellenességét állító indítvány e tekintetben is megalapozatlan.

5. Az Alkotmánybíróság a 16/1998. (V. 8.) AB határozatában (ABK 1998, május, 225—228.) kifejtette, hogy az Alkotmány nem rendelkezik a társadalombiztosítási önkormányzatokról. Nincs az államnak az Alkotmányból folyó kötelezettsége a társadalombiztosítási önkormányzatok létrehozására. Az államnak Alkotmányból származó kötelezettsége ugyan a társadalombiztosítási rendszer szabályozása és ezáltal működtetése, de annak önkormányzatiságára vonatkozóan az Alkotmány nem határoz meg követelményeket. Ebből következik: az Országgyűlés szabad mérlegelési körébe tartozik, hogy — figyelemmel a társadalmi, gazdasági, szervezeti és egyéb célszerűségekre — meghatározza a társadalombiztosítás irányítási, igazgatási

rendszerét. E határozatában az Alkotmánybíróság az Öit. egyes rendelkezései alkotmányellenességét állapította meg és azokat megsemmisítette. Rámutatott arra, hogy a társadalombiztosítás szervezetének kialakítása során az Országgyűlésnek úgy kell eljárnia, hogy ne sértse meg az Alkotmány rendelkezéseit. A társadalombiztosítási önkormányzatok léte azonban nem alkotmányos követelmény. Ha viszont az állam az önkormányzatiság konstrukcióját választja, azoknak rendelkezniük kell az Alkotmány 2. §-a által megkövetelt demokratikus legitimációval.

Az Alkotmánybíróság az e határozatban kifejtettek tekintetével megalapozatlannak találta azt az indítványozói álláspontot, amely szerint az Alkotmánybíróság a társadalombiztosítási önkormányzatok fennállását alkotmányos követelménynek tekintette, mert egyedül a társadalombiztosítási önkormányzatok működése biztosíthatja a szociális ellátáshoz való alkotmányos jog megvalósulását. A vonatkozó határozatában az Alkotmánybíróság — ezzel ellentétben — éppen azt hangsúlyozta, hogy a társadalombiztosítási önkormányzatok létrehozásának alapja nem az Alkotmány, hanem a törvényhozói elhatározás. Egyúttal kiemelte az Alkotmánybíróság azt is: a közhatalom gyakorlásának alkotmányos feltétele, hogy arra demokratikus legitimáció alapján kerüljön sor. A népszuverenitásra épülő rendszerben a hatalmi ágak lehetnek önlegitimálók, ha közvetlen választáson alapulnak. A másik út a közhatalom elnyerésére, hogy az valamely más hatalmi ág közreműködésével történik. A hatalomnak azonban ekkor is, ezen a láncolaton keresztül is visszavezethetőnek kell lennie a szuverén néphez [38/1993. (VI. 11.) AB határozat, ABH 1993, 256., 262.]. Demokratikus a legitimáció tehát akkor is, ha a közvetlenül választott szervezet által választott vagy kinevezett szervek, személyek gyakorolnak közhatalmat. Amíg a választások, kinevezések láncolata a választópolgároktól a közhatalmat gyakorló szervig, személyig folyamatos, a demokratikus legitimáció nem vitatható. Ezért van demokratikus legitimációja a Kormánynak és az államigazgatás szervezetének is. Mindebből következik, hogy nem sérti az Alkotmány 2. § (1) bekezdését a társadalombiztosítási önkormányzatok törvény általi megszüntetése és a társadalombiztosítási Alapok felügyeletének, irányítási szerveinek közvetlenül a Kormány alá rendelése.

A társadalombiztosítási önkormányzatok egyébként sem vették át teljesen a kormányzati felelősséget a társadalombiztosítás igazgatásában, hanem az irányítás jogai az Öit. alapján is megoszlottak az Országgyűlés, a Kormány és a biztosítási önkormányzatok között. Ennek megfelelően a T.-vel hatályon kívül helyezett Öit. nemcsak az önkormányzati igazgatás szervezeti formáit jelölte ki, hanem a társadalombiztosítás irányításában részt vevő szervek munkamegosztásának kereteit is. Ezért rendelkezett úgy az Öit. 6. §-a, hogy a biztosítási önkormányzatok állami törvényességi felügyeletét az Országgyűlés, az Állami Számvevőszék és a Kormány látja el.

Mivel nem vált alkotmányos szabállyá az Öit. 7. § (12) bekezdésének az a rendelkezése sem, amely szerint az

Öit. alapján megalakuló biztosítási önkormányzatok megbízatása 2000. január 1-jéig tart, az Alkotmánybíróság a törvény egészének megsemmisítésére irányuló azokat az indítványokat, amelyek a társadalombiztosítási önkormányzatok megszüntetésének, illetőleg idő előtti megszüntetésének alkotmányellenességét állították, elutasította.

6. Az Alkotmánybíróság nem találta megalapozottnak azt az indítványozói álláspontot sem, amely szerint a T. 11. § *d)* pontja olyan körű felhatalmazást adott a Kormány részére a rendeleti jogalkotást illetően, amely már túllép a Jat. 15. § (2) bekezdésében foglaltakon, ezáltal a törvényhozó megsértette az Alkotmány 2. § (1) bekezdésében foglalt jogállamiság elvét. A Jat. 2—5. §-ai rögzítik azokat a tárgyköröket, amelyekre nézve csak törvény állapíthat meg rendelkezéseket. A Jat. 15. § (2) bekezdése szerint a szabályozás tárgykörébe tartozó alapvető jogok és köteleességek szabályozására nem lehet felhatalmazást adni. A Jat. 5. § *j)* pontja kifejezetten nevesíti az egészségügyi ellátást és a társadalombiztosítást, mint olyan tárgykört, amely az állampolgárok alapvető jogai és köteleességei körébe tartozik és ezért azt törvényben kell szabályozni. A T. felhatalmazása alapján megalkotott R. azonban az állampolgárokra nézve semmilyen alapvető jogot vagy kötelezettséget nem tartalmaz, mert az — címének megfelelően — kizárólag a társadalombiztosítás igazgatási szerveinek irányításával kapcsolatos feladat- és hatásköröket szabályozza. Az R. tartalmilag a 2. §-ban meghatározott és irányítással feljogosított személy feladatainak ellátásával kapcsolatos belső államigazgatási szabályokat foglalja magába, az alapvető jogokra, illetőleg kötelezettségekre e rendelkezések nem vonatkoznak, azokkal közvetlen összefüggésben nem állnak.

Az Alkotmánybíróság már a 64/1991. (XII. 17.) AB határozatában (ABH 1991, 278.) kifejtette, hogy nem mindenfajta összefüggés az alapjogokkal követeli meg a törvényi szintű szabályozást. Közvetett és távoli összefüggés esetén nem sérti az Alkotmány 8. §-ában foglaltakat és a Jat. rendelkezéseit sem a rendeleti szint. Ha nem így lenne, mindent törvényben kellene szabályozni. Nem sértette tehát meg a jogalkotó a Jat. rendelkezéseit, illetőleg az Alkotmányt sem a törvényi felhatalmazással, sem az R. feladat- és hatásköri szabályainak kormányrendeletbe foglalásával, mert azok az egészség- és társadalombiztosításnak nem az alapvető jogokkal és kötelezettségekkel kapcsolatos kérdéseit szabályozzák. Erre figyelemmel az Alkotmánybíróság az e tekintetben is megalapozatlan indítványokat elutasította.

7. A T. 10. § (1) bekezdése szerinti hatályba léptető rendelkezéssel, továbbá a 19. § szerinti további törvénymódosítások előterjesztésével kapcsolatos rendelkezésekkel összefüggésben az Alkotmánybíróság ismételt felidézi a 16/1998. (V. 8.) AB határozatban (ABK 1998, május, 232—233.) foglaltakat. Az Alkotmánybíróság e határozat

tában kifejtette, hogy az Öit. megsemmisített rendelkezései alapján létrehozott önkormányzatoknak nincs meg az Alkotmány által megkövetelt demokratikus legitimitációja. A megsemmisített rendelkezések következtében a törvényhozó alkotmányos kötelezettségévé vált, hogy a társadalombiztosítási ellátások megszervezésére és igazgatására — akár önkormányzati, akár más — alkotmányos megoldást dolgozzon ki.

Az Alkotmánybíróság az alkotmányellenesnek ítélt törvényi rendelkezések megsemmisítése időpontjával kapcsolatban rámutatott arra, hogy a megsemmisítés visszamenőleges hatályú, a jövőre szóló hatályú, illetőleg az azonnali hatályú megoldásai közül az azonnali hatályú megsemmisítés fejezi ki leginkább a működő önkormányzatok legitimitációjának hiányát, ugyanakkor ez a megoldás sérti a legkevésbé az Alkotmány 2. § (1) bekezdésében deklarált jogállamiság elve lényegét alkotó jogbiztonságot, és ez felel meg legjobban az Abtv. 43. § (2) és (4) bekezdésében foglalt követelményeknek. Az Öit. rendelkezései alapján gyakorlatilag a társadalombiztosítási önkormányzatok biztosították az Alkotmány 70/E. §-ában meghatározott szociális ellátáshoz való jog megvalósulásának tekintélyes részét. Az önkormányzatok azonnali megszüntetése azonban a biztosítási ellátásokat és az említett jog gyakorlását csak akkor veszélyeztetné, ha a törvényhozó a társadalombiztosítás igazgatására és általában működtetésére alkalmas alkotmányos szabályokat egyidejűleg nem dolgozta volna ki. Minthogy azonban a T. rendelkezéseivel ez megtörtént, a T. kihirdetésétől számított nyolcadik napon történő hatálybalépésének a jogbiztonságot veszélyeztető alkotmányos relevanciája nincs. A jogbiztonság veszélyeztetettsége és a szociális ellátáshoz való jog biztosításának zavarai — a társadalombiztosítás kontinuos irányítására és működtetésére tekintettel — nem állapíthatók meg, ezért az Alkotmánybíróság az e körben előterjesztett indítványokat is megalapozatlannak találta és elutasította.

E megállapítások értelemszerűen irányadóak a T. 19. §-ában biztosított 90 napos határidőre, amely határidő alatt a T. által teremtett új irányítási, működtetési rendszerben szükségessé vált további törvénymódosítások előterjesztésére állapított meg a támadott rendelkezés a Kormány számára törvényjavaslat tételi kötelezettséget. A további szükséges törvénymódosítások nincsenek a társadalombiztosítás folyamatos működtetésével kapcsolatban, ilyen körülmények között a jogbiztonság veszélyeztetettsége nem igazolt, a határidő tűzése a jogállam tartalmi klauzuláját nem sérti, ezért az Alkotmánybíróság az ezzel összefüggésben benyújtott indítványt is megalapozatlannak találta.

8. A tulajdonjog biztosítására és alkotmányi védelmére vonatkozó indítványi érvelés szerint az államnak a demokratikus legitimitáció hiányában működő önkormányzatok megszüntetésére vonatkozóan alkotmányos jogosultsága állt ugyan fenn, de csak annyiban, amennyiben az állam alkotmányosan csak feladataikat vonhatta el az önkor-

mányzatoktól, tulajdonukat azonban már nem. Eszerint az önkormányzatok létét és működését — akár pusztán saját tulajdonuk igazgatására és kezelésére — az államnak továbbra is biztosítania kellett volna, mert a tulajdonjog alkotmányos védelme, az Alkotmány 13. § (1) és (2) bekezdésében foglalt követelmény ezt az állam alkotmányos kötelezettségévé teszi. Az indítványozó szerint a T. 3. §-ának az a rendelkezése tehát, amely a társadalombiztosítási önkormányzatok tulajdonát a törvény erejénél fogva minden további nélkül állami tulajdonnak minősíti, lényegileg „államosítást” valósít meg. A tartalmilag tulajdonelvonást megvalósító rendelkezés pedig az Alkotmány 13. § (2) bekezdésében foglaltak szerint csak azonnali, teljes és feltétlen kártalanítás mellett történhetett volna meg. Kártalanításról azonban a T. nem rendelkezik, ilyen körülmények között a T. a tulajdonjog alkotmányi alapjogi rendelkezését sérti, és az ezért is az alkotmányellenes.

A hatályon kívül helyezett Öit. 1. § (1) bekezdése értelmében az elkülönült biztosítási Alapok szerint szerveződött Nyugdíjbiztosítási Önkormányzat és Egészségbiztosítási Önkormányzat a társadalombiztosítás irányítását és a biztosítási Alapokhoz tartozó vagyonnal való gazdálkodást volt hivatott biztosítani. Rámutat az Alkotmánybíróság arra, hogy e feladatkörök fennállásának hiányában a társadalombiztosítási önkormányzatok saját vagyonának léte, kezelése és működtetése önmagában értelmezhetetlen. Nem áll fenn az államnak alkotmányos kötelezettsége arra nézve, hogy általa létrehozott bizonyos szervezeteket — feladat- és hatáskörüknek megszüntetése, elvonása után — továbbra is fenntartsion, csak azért, mert e szervezeteket működési feltételeik biztosítása érdekében vagyonnal látott el, így tulajdonnal rendelkeznek.

Elvi érveléssel mutat rá az Alkotmánybíróság arra, hogy állami szervezeteknek az állammal szemben nincsenek alkotmányos alapjogaik. Márpedig a társadalombiztosítási önkormányzatok — ahogy ezt az Öit. miniszteri indokolása is kiemelte — az államszervezet részét képezték. A továbbiakban rámutat az Alkotmánybíróság arra, hogy a társadalombiztosítási önkormányzatok „saját” vagyona „célvagyon” volt. Ez a tény az Öit. vonatkozó, idézett rendelkezéseiből explicit módon következik. Az Alkotmánybíróság az ún. „célvagyon” funkcionálásával és alkotmányi védelmével kapcsolatos álláspontját a 26/1992. (IV. 30.) AB határozatában (ABH 1992, 135, 139—140.) fejtette ki. Amennyiben az állam alkotmányosan jogosult megszüntetni, azt a „cél”, amelynek megvalósítása érdekében meghatározott szervezeteket vagyonnal, tulajdonnal látott el, e „cél” megszüntetése, átcsoportosítása következtében a szervezet tulajdona is elveszti funkcióját, így azt az állam a működési céllal együtt jogszerűen vonhatja vissza. Mint-hogy a társadalombiztosítási önkormányzatok a sajátos céllal tulajdonukban álló vagyont csak az általuk kezelt társadalombiztosítási Alapok működtetésére fordíthatták, e sajátos cél megszűnésével működésük feltétele, ezzel koherens összefüggésben pedig saját vagyonuk feletti rendelkezési jog értelemszerűen megszűnt, vagyonukat ettől

fogva kizárólag „önfenntartásra” fordíthatnák. Ha nem így lenne, a társadalombiztosítási ellátások megszervezésére és igazgatására a társadalombiztosítási önkormányzatok működtetésén kívül más, alternatív megoldás alkotmányosan nem volna megvalósítható.

Mivel az állami szervek „célvagyona” alkotmányos tulajdonvédelmet magával az állammal szemben eszerint nem élvez, a társadalombiztosítási önkormányzatok pedig az államszervezet részeként állami feladatokat teljesítettek, az Alkotmány 13. §-a alapján az állammal szemben ezek a szervek se részesülhetnek alkotmányos tulajdonvédelemben. A korábban kifejtettek szerint ugyanakkor nem volt az államnak az Alkotmányból levezethető kötelezettsége arra nézve, hogy társadalombiztosítási önkormányzatokat hozzon létre és működtessen, így ilyen alkotmányi kötelezettség nyilvánvalóan a tulajdonjog védelmének — erre nézve nem is irányadó — szabálya útján közvetetten sem keletkeztethető, illetőleg tartható fenn.

Az Alkotmány 70/E. § (2) bekezdése szerint a Magyar Köztársaság az ellátáshoz való jogot a társadalombiztosítás útján és a szociális intézmények rendszerével valósítja meg. Az Alkotmány e rendelkezése alapján tehát a társadalombiztosítás működtetése állami feladat. A társadalombiztosítási önkormányzatok eszerint — szemben más köztestületekkel, így például a kamarákkal — kizárólag államigazgatási feladat meghatározott módon történő ellátására jöttek létre. Míg a kamarák és a törvény által létrehozott egyéb köztestületek, amelyek kényszerfinanszírozással működnek, csak részben látnak el közhatalmi funkciókat, a társadalombiztosítási önkormányzatok kizárólagos feladata közhatalmi volt, azok semmiféle „civil” funkcióval nem rendelkeztek. Így a társadalombiztosítási önkormányzatoknál az „egyesülési elem” teljesen hiányzott, vagyis azok „állami jellege” aggálytalanul bizonyítható, ezért az önkormányzatok az Öit. által nem váltak alapjogi jogosultakká, tehát „az államszervezet részei”-ként működött önkormányzatok tekintetében a köztulajdon és a magántulajdon egyenjogúságának és egyenlő védelemben való részesítésének alkotmányi rendelkezése irreleváns és nem is járhat azzal, hogy e szervek „köztulajdona” a tulajdonhoz való jog (Alkotmány 13. §-a) védelmét élvezze az állammal szemben.

Megalapozatlan ezért az indítványozónak a más jogi szemlélyekre, illetőleg civil szerveződésekre vonatkozó analóg érvelése. Nem állami szervezeteket az állam valóban nem szüntethet meg, csak alkotmányos alapon. E szervezetek létét ugyanis alkotmányos alapjogok és nemzetközi emberi jogi egyezmények garantálják. Az államszervezetnek, az állami szervezeteknek, így az önkormányzati alapon szerveződött társadalombiztosítási igazgatási szervezeteknek sincsenek azonban alapjogaik: az állami szervek az alapjogok kötelezettjei és nem jogosultjai.

Nem alkalmazható a helyi önkormányzatok analógiája sem. Ezeknek pozitív alkotmányi alapja van, az önkormányzatok az Alkotmány 43. §-a alapján, továbbá az

Alkotmány 44/A. §-ában felsoroltak alapján sajátos alapjogokkal — köztük tulajdonhoz való joggal — rendelkeznek. A helyi önkormányzatokkal szemben a társadalombiztosítás önkormányzati igazgatásával nem szűnt meg a társadalombiztosítás állami jellege, az önkormányzatiság csupán az irányítás sajátos szervezeti megoldását jelentette.

Mindebből következik, hogy az államszervezet részeként megalakult társadalombiztosítási önkormányzatok „célvagyona” az állammal szemben alkotmányos tulajdonvédelmet nem élvezett. Az állami feladat más alapokra helyezését, a társadalombiztosítás állami irányításának alkotmányosan megengedett más módon történő megszervezésével a társadalombiztosítási önkormányzatok tulajdonát továbbra is az alkotmányi „célnek” kellett alárendelni, így a törvény egésze és a T. 3. §-ának az a rendelkezése, amely szerint a társadalombiztosítási alapokhoz tartozó vagyon és a biztosítási önkormányzatok vagyona állami tulajdon, az Alkotmány tulajdonjog védelmével kapcsolatos rendelkezéseit nem sérti, így nem alkotmányellenes.

9. Az Alkotmánybíróság álláspontja szerint nem támasztható alkotmányossági kifogás a T. 1. § (2) bekezdésében foglalt rendelkezéssel szemben sem. Az indítványozó szerint ugyan az Alkotmány kizárja azt a lehetőséget, hogy a társadalombiztosítási igazgatási szervek irányításának jogával és a társadalombiztosítási vagyon feletti állami tulajdonosi jogok gyakorlásával önkormányzati testületek helyett egy meghatározott személy nyerjen alkotmányos felhatalmazást, az Alkotmány azonban ilyen kizáró rendelkezést nem tartalmaz. Az Alkotmánybíróság már többször idézett 16/1998. (V. 8.) AB határozata szerint az Országgyűlés szabad mérlegelési körébe tartozik a társadalombiztosítás irányítási, igazgatási rendszerének a megállapítása, amelynek csupán egyik lehetősége az önkormányzatiság, annak léte azonban nem, csupán demokratikus legitimitációja alkotmányos követelmény. Ebből következik, hogy nincs alkotmányi akadálya annak, hogy az alapok felügyeletét a Kormány, az igazgatási szervek irányítását pedig a Kormány a rendeletében meghatározott személy útján gyakorolja. Ennek megfelelően a T. 1. § (1) bekezdése az Alkotmány 70/E. § (2) bekezdésével összhangban állapítja meg, hogy az Egészségbiztosítási és a Nyugdíjbiztosítási Alap felügyelete, továbbá társadalombiztosítás igazgatási szerveinek irányítása állami, azaz államigazgatási feladat. Így összhangban van az Alkotmánnyal annak törvényi megállapítása is, hogy az Alapok felügyeletét a Kormány, az igazgatási szervek irányítását pedig a Kormány rendeletében megállapított személy útján gyakorolja. Alkotmányossági szempontból teljesen aggálytalan az, hogy a T. az államháztartás egyik alrendszerének, a társadalombiztosítás vagyontömegének felügyeletét a Kormányra telepíti. A Kormány az Alkotmány szerint nagyfokú szabadságot élvez atekintetben, hogy az egyes, a Kormány hatáskörébe tartozó állami-államigazgatási feladatok ellátását, irányítását, vezetését vagy felügyeletét mely miniszter, illetőleg

mely minisztérium hatáskörébe utalja, illetőleg, hogy ezek valamelyikét saját hatáskörében tartja. Ezen túlmenően a T. 1. § (2) bekezdése pusztán utaló szabályt tartalmaz, amely alkotmányjogilag irreleváns. Erre figyelemmel az Alkotmánybíróság a T. 1. § (2) bekezdését támadó indítványokat is megalapozatlannak találta és elutasította.

Nem alkotmányellenes az R. 2. §-ának az a rendelkezése, amely a társadalombiztosítás központi hivatali szerveinek irányítására a Miniszterelnöki Hivatal e feladattal megbízott politikai államtitkárát nevezi meg. Az indítványozók szerint ez a rendelkezés sérti az Alkotmány 39. §-ában foglalt miniszteri felelősség elvét, és ellentétes az Alkotmány 37. §-ának (2) bekezdésével, amely szerint a miniszterek vezetik az államigazgatásnak feladatkörükbe tartozó ágait, és irányítják az alájuk rendelt szerveket.

Az Alkotmánybíróság rámutat arra, hogy a T. 1. § (2) bekezdése és az R. 2. §-a az Alkotmány 35. § (1) bekezdése c) és g) pontjának, továbbá 40. § (3) bekezdésének alkotmányos bázisán nyugszik. Az Alkotmány 35. § (1) bekezdés c) pontja szerint a Kormány irányítja a minisztériumok és a közvetlenül alárendelt egyéb szervek munkáját, összehangolja tevékenységüket. A g) pont pedig úgy rendelkezik, hogy a Kormány meghatározza a szociális és egészségügyi ellátás állami rendszerét, és gondoskodik az ellátás anyagi fedezetéről. Végül az Alkotmány 40. § (3) bekezdésében foglalt rendelkezés alkotmányos felhatalmazást ad a Kormánynak arra nézve, hogy az államigazgatás bármely ágát közvetlenül felügyelete alá vonja, és erre külön szerveket létesítsen. E felhívott rendelkezések szerint a kormányzati struktúra kialakításában az Alkotmány alapján a kormányzat nagyfokú szabadsággal rendelkezik.

Az Alkotmány 39. § (1) bekezdése szerint működéséért a Kormány az Országgyűlésnek felelős. E felelősség egyfelől a Kormány és a Kormány tagjainak beszámolási kötelezettségében, másfelől a konstruktív bizalmatlansági indítvány intézményében testesül meg. A Kormány és a Kormány tagjai az Országgyűlésnek rendszeresen kötelesek beszámolni. A miniszterek az Alkotmány 39. § (2) bekezdése szerint a Kormánynak mint testületnek is beszámolási kötelezettséggel tartoznak. Az Alkotmány nem tartalmaz rendelkezést a központi államigazgatási struktúra egyéb szereplőinek feladatairól; jogállásukat az Alkotmány 39. § (2) bekezdése alapján törvény szabályozza. E törvény a Kormány tagjai és az államtitkárok jogállásáról és felelőségéről szóló 1997. évi LXXIX. törvény, amelynek 18. § (1) bekezdése szerint a politikai államtitkár feladata a miniszter országgyűlési képviselőnek elősegítése, az Országgyűlésben képvisellel rendelkező pártok képviselőcsoportjaival, illetve a pártokhoz nem tartozó képviselőkkel való kapcsolattartás, a társadalmi, gazdasági érdekképviseletekkel való együttműködés koordinálása, valamint — amennyiben törvény, a Kormány, a miniszterelnök vagy a miniszter eltérően nem rendelkezik — a miniszter helyettesítése, továbbá a miniszterelnök vagy a miniszter általános hatáskörébe utalt ügyek ellátása. A törvény 18. § (2) bekezdése pedig úgy rendelkezik, hogy politikai állam-

titkár meghatározott feladat elvégzésére is kinevezhető. A törvény 18. § (4) bekezdése értelmében a politikai államtitkár a miniszternek, illetőleg a miniszterelnöknek tartozik felelősséggel.

Rámutat az Alkotmánybíróság arra, hogy az R. 2. §-a által megnevezett politikai államtitkár a Miniszterelnöki Hivatal vezetésével megbízott miniszternek tartozik közvetlenül felelősséggel, aki — mint a Kormány tagja — közvetlenül felelős a Kormány és az Országgyűlés irányában. A Miniszterelnöki Hivatalról szóló 137/1998. (VIII. 18.) Korm. rendelet (a továbbiakban: Korm. r.) 1. §-a szerint a Miniszterelnöki Hivaltat miniszter vezeti. A Korm. r. 2. §-ának (2) bekezdése úgy rendelkezik, hogy a Hivatal szervezeti keretei között önálló feladatkörrel működnek a Hivatal meghatározott szakmai feladattal megbízott politikai államtitkárai, a (3) bekezdés szerint pedig az önálló szakmai feladatkörrel megbízott politikai államtitkár a miniszter közvetlen alárendeltségében, külön jogszabályban vagy kormányhatározatban meghatározott feladatokat lát el. A politikai államtitkár tevékenysége egyebekben a szakterületileg illetékes miniszter feladat- és hatáskörét nem érinti. A Korm. r. 12. § h) pontja rendelkezik arról, hogy a Hivatal egyéb feladatai körében — az e feladattal megbízott politikai államtitkár útján ellátja a társadalombiztosítási feladatokat.

A kifejtettekből következik, hogy a társadalombiztosítás irányításával kapcsolatban töretlenül érvényesül az Alkotmány 39. § (1) bekezdése szerinti miniszteri felelősség elve, hiszen az R. 2. §-ában megnevezett politikai államtitkár tevékenységéért az Országgyűlésnek a Miniszterelnöki Hivaltat vezető miniszter tartozik felelősséggel, aki egyébként az Alkotmány 39. § (2) bekezdése szerint a Kormánynak is felelős.

Bár az Alkotmány 37. § (2) bekezdése úgy rendelkezik, hogy az államigazgatás feladatkörükbe tartozó ágait a miniszterek vezetik, és a miniszterek irányítják az alájuk rendelt szerveket, e rendelkezésből nem következik, hogy az Alkotmány 35. § (1) bekezdésének c) pontja, illetőleg 40. § (3) bekezdése alapján a Kormány nem volna jogosult közvetlenül a Miniszterelnöki Hivaltat vezető miniszter alá rendelt politikai államtitkárt megbízni a társadalombiztosítás központi hivatali szerveinek irányításával. Ha így lenne, irányítási feladat ellátásával a tárca nélküli miniszter sem volna felruházható, holott ez a jogosultság az Alkotmány 37. § (2) bekezdéséből egyenesen következik.

Mivel az R. 2. §-a szerinti politikai államtitkár a Miniszterelnöki Hivaltat vezető miniszter közvetlen alárendeltségében, az ő mögöttes miniszteri felelőssége mellett, a komplex kormányzati közigazgatási struktúra meghatározott feladatkör ellátására rendelt szerveként látja el a társadalombiztosítás központi hivatali szerveinek irányítását, az Alkotmány 37. § (2) bekezdésének, illetőleg 39. §-ának sérelme nem állapítható meg, ezért az Alkotmánybíróság álláspontja szerint az R. 2. §-át támadó indítványok is megalapozatlanok.

A kifejtett indokokra figyelemmel az Alkotmánybíróság mind a T., mind pedig az R. egésze és egyes rendelkezései tekintetében a megalapozatlan indítványokat elutasította. Az Alkotmánybíróság határozatának a Magyar Közlönyben való közzétételét a határozatban kifejtett alkotmányossági indokokra és az indítványok elbírálásával kapcsolatos közérdeklődésre figyelemmel rendelte el.

Dr. Sólyom László s. k.,
az Alkotmánybíróság elnöke

Dr. Ádám Antal s. k.,
alkotmánybíró

Dr. Bagi István s. k.,
alkotmánybíró

Dr. Erdei Árpád s. k.,
alkotmánybíró

Dr. Holló András s. k.,
alkotmánybíró

Dr. Kilényi Géza s. k.,
alkotmánybíró

Dr. Kiss László s. k.,
alkotmánybíró

Dr. Lábady Tamás s. k.,
előadó alkotmánybíró

Dr. Németh János s. k.,
alkotmánybíró

Dr. Tersztyánszky Ödön s. k.,
alkotmánybíró

Dr. Vörös Imre s. k.,
alkotmánybíró

Alkotmánybírósági ügyszám: 651/B/1998/8.

Dr. Ádám Antal alkotmánybíró különvéleménye

Nem értek egyet a határozat indokolásának azzal a megállapításával, amely szerint „a jogalkotás eljárási rendje és az Alkotmány 4. §-ában foglalt rendelkezés között alkotmányosan értékelhető, közvetlen összefüggés nincs. Az Alkotmány 4. §-a ugyanis nem tartalmaz előírást az érdekvédelmi és képviseleti tevékenység konkrét tartalmára vonatkozóan”. Az Alkotmány 4. §-a alapján: „A szakszervezetek és más érdekképviselések védik és képviselik a munkavállalók, a szövetkezeti tagok és a vállalkozók érdekeit.” A szakszervezetek és más érdekképviselések ezáltal alkotmányi alapintézménynek minősülnek. Az Alkotmány 2. § (1) bekezdése pedig megállapítja: „A Magyar Köztársaság független, demokratikus jogállam.” Az Alkotmány előbb idézett rendelkezései folytán a magyar demokratikus jogállamban a törvényalkotó köteles az érintett szakszervezetekkel, illetve más érdekképviselésekkel végzendő egyeztetés után törvényben megállapítani, hogy ezek a szervezetek milyen egyetértési, véleményezési, kifogásolási és egyéb jogosítványokkal rendelkeznek a rendeltetésüket érintő életviszonyokra és intézményekre vonatkozó jogszabályok előkészítése és alkalmazása során. Ezt a kötelezettséget alátámasztja és megerősíti több olyan érdekképviseleti tárgyú nemzetközi jogi okmány, amelynek Magyarország jelenleg is kötelezettje, illetve a jövőben részese kíván lenni. Az ilyen nemzetközi jogi kötelezettségeknek alkotmányos jelentőséget tulajdonít az Alkotmány 7. §

(1) bekezdése, amely kinyilvánítja: „A Magyar Köztársaság jogrendszere elfogadja a nemzetközi jog általánosan elismert szabályait, biztosítja továbbá a nemzetközi jogi kötelezettségek és a belső jog összhangját.”

Sajnos a törvényalkotó az Alkotmány 7. § (2) bekezdésének előírása ellenére a rendszerváltozás óta eltelt közel egy évtized alatt nem fogadta el a jogalkotás rendjéről szóló új, korszerű törvényt. Az Országgyűlés azonban nem helyezte hatályon kívül az 1987-ből származó jogalkotási törvény (Jat.) 20. §-át, amely szerint: „A jogalkalmazó szerveket, a társadalmi szervezeteket és az érdekképviseleti szerveket be kell vonni az olyan jogszabályok tervezetének elkészítésébe, amelyek az általuk képviselt és védett érdekeket, illetőleg társadalmi viszonyokat érintik.” Álláspontom szerint az Alkotmány 4. §-a és a Jat. 20. §-a között szoros alkotmányossági összefüggés áll fenn. Mivel a jogalkotó az 1998. évi XXXIX. törvény előkészítésekor nem teljesítette a Jat. 20. §-ában előírt kötelezettségét, alkotmányossági vonatkozású törvénysértést követett el. Az Alkotmánybíróságnak ezért meg kellett volna állapítania eme alkotmányi vonatkozású törvényi rendelkezés sérelmét. Annak megítélése már az Alkotmánybíróság mérlegelési jogkörébe tartozik, hogy ez az eljárási törvénysértés milyen jogkövetkezményt eredményez az elfogadott törvény érvényességére vonatkozóan.

Dr. Ádám Antal s. k.,
alkotmánybíró

Dr. Holló András alkotmánybíró különvéleménye

Egyetértek a társadalombiztosítás pénzügyi alapjainak és a társadalombiztosítás szerveinek állami felügyeletéről szóló 1995. évi XXXIX. törvény (a továbbiakban: Tv.) egésze és meghatározott rendelkezései alkotmányellenességének megállapítására és megsemmisítésére irányuló indítványok elutasításával.

A társadalombiztosítás igazgatási szerveinek irányításával kapcsolatos feladat- és hatáskörökről szóló 131/1998. (VII. 23.) Korm. rendelet (a továbbiakban: R.) 2. §-ában foglalt rendelkezés alkotmányellenességének megállapítására és megsemmisítésére irányuló indítványok elutasításával nem értek egyet.

A T. 1. § (1) bekezdése az Egészségbiztosítási és a Nyugdíjbiztosítási Alap felügyeletét és a társadalombiztosítás igazgatási szerveinek irányítását állami feladatnak minősítette, egyben kimondva, hogy ezt az állami feladatot (az Alapok felügyeletét, az Alapokhoz tartozó vagyonnal kapcsolatos tulajdonosi jogok gyakorlását, az igazgatási szervek irányítását) a Kormány „meghatározott személy útján” látja el.

A T. felhatalmazó rendelkezése alapján a Kormány ezt a feladatot a Miniszterelnöki Hivatal politikai államtitkárára ruházta.

Az R. 2. §-a túllépte a Kormánynak az Alkotmányban biztosított szervezetépítési szabadságát.

A Kormány szervezetépítési döntésének alkotmányos határait az Alkotmány az alábbi rendelkezéseivel vonja meg:

— az államigazgatási ágazatok vezetése miniszteri feladat (Alkotmány 37. § (2) bekezdés);

— az Országgyűlés előtt politikai felelősséggel csak a Kormány tagjai taroznak [a végrehajtó hatalom ellenőrzésének alkotmányos garanciája — Alkotmány 39. § (2) bekezdés];

— az államigazgatás bármely ága közvetlen kormányfelügyelet alá vonásának alkotmányi felhatalmazása, s egyben erre a feladatra külön (önálló) szerv létrehozása [Alkotmány 40. § (3) bekezdés];

A T. 1. és 3. §-ában meghatározott állami feladat — tartalma és nagyságrendje szerint — megállapíthatóan egy államigazgatási ágazat irányítását magában foglaló feladat. Ezt az ágazatot a törvényalkotó a Kormány irányítása alá helyezte, azzal, hogy felhatalmazta a Kormányt annak a személynek a kijelölésére, aki a Kormány nevében az ágazat irányításával kapcsolatos jogokat gyakorolja. Az Alkotmány hivatkozott rendelkezései szerint az ágazat irányítása miniszterre ruházandó feladatnak minősül. A Kormány tagjai és az államtitkárok jogállásáról és felelőségéről szóló 1997. évi LXXIX. törvény 18. § (2) bekezdése kétségtelenül úgy rendelkezik, hogy a „politikai államtitkár meghatározott feladat elvégzésre is kinevezhető”. A törvényben megfogalmazott feladat (eltekintve most az idézett rendelkezés nyelvtani értelmezéséből eredő bizonytalanságtól, miszerint az időben véges feladat elvégzése és nem egy folyamatos feladat ellátása utal) nyilván nem lehet ágazati feladat és — nagyságrendje szerint — olyan „Kormány által meghatározott feladat” sem, amelyeket a tárcanélküli miniszterek látnak el. [Alkotmány 37. § (2) bekezdés] Ugyanakkor a politikai államtitkár alkotmányjogi felelőssége a miniszter és a miniszterelnök viszonyában áll fenn. A társadalombiztosítási ágazat irányításának a Miniszterelnöki Hivatal politikai államtitkárára ruházása ezáltal kétségessé teszi az ágazat irányításáért való miniszteri felelősség meglétét. A Miniszterelnöki Hivatalról szóló 137/1998. (VIII. 18.) Korm. rendelet 2. § (3) bekezdésére utalva, kérdéses a miniszteri felelősség fennállása, ha a társadalombiztosítási ágazat irányításával kapcsolatos feladat- és hatásköröket önálló feladat- és hatáskörként gyakorolja az államtitkár és azok nem soroltattak a miniszter feladatkörébe és ezzel felelősségi körébe.

Mindezekre tekintettel az R. 2. §-a, amely a T. alkotmányjogi szempontból pontatlan felhatalmazását (meghatározott személy) alkotmánysértő módon hajtotta végre, nevezetesen: a központi államigazgatási ágazat irányítását magában foglaló feladatot a maga teljességében miniszteri jogállású személy helyett politikai államtitkárára ruházta, alkotmányellenes, ezért a felhatalmazó rendelkezést az Alkotmánybíróságnak meg kellett volna semmisítenie.

Dr. Holló András s. k.,
alkotmánybíró

Dr. Kiss László alkotmánybíró különvéleménye

Az Országgyűlésnek joga volt arra, hogy megszüntesse a társadalombiztosítási önkormányzatokat. Az a mód azonban, ahogyan ezt tette — álláspontom szerint — több okból is alkotmányossági aggályokat támaszt. Ez utóbbiakat az Alkotmánybíróságnak összefüggéseiben is értékelnie kellett volna, s a szükséges konzekvenciákat — akár a T. és az R. alkotmányellenességének kimondásával is — le kellett volna vonnia.

1. A határozat többhelyütt is elvi jelentőséget tulajdonít annak, hogy a „Kormány rendeletében meghatározott személy” kizárólag csak az „igazgatási szervek irányításában” vesz részt. Ennek ugyanakkor maga a T. mond ellent a 3. §-ában, amely szerint: „Az Alapokhoz tartozó vagyon és a biztosítási önkormányzatok vagyona állami tulajdon, a vagyonnal kapcsolatos tulajdonosi jogokat a Kormány az 1. § (2) bekezdése szerinti személy útján gyakorolja...”

Nincs tehát arról szó, hogy a politikai államtitkár kizárólag csak „az igazgatási szervek irányításának” feladatát kapta volna meg. Annak ellenére nincs így, hogy a T. 11. §-a már ismét csak arról szól, hogy a Kormány felhatalmazást kap a központi hivatali szerv irányítását ellátó személy jogállásának, feladat- és hatáskörének rendeletben történő szabályozására.

A politikai államtitkárnak tehát ténylegesen kétféle jogköre van:

a) A T. 1. § (2) bekezdése alapján gyakorolja az igazgatási szervek irányítását;

b) A T. 3. §-a alapján az ő személyén keresztül gyakorolja a Kormány a vagyonnal kapcsolatos tulajdonosi jogokat.

E kettős tartalom adja hatáskörének kereteit (de tartalmát is), amelynek rendeleti szintű szabályozására a Kormány felhatalmazást kapott. [T. 11. §: „felhatalmazást kap a Kormány, hogy rendeletben szabályozza: b) A központi hivatali szerv irányítását ellátó személy jogállását, feladat- és hatáskörét.”] Ebben a hatáskörben a T. 3. §-a szerint ugyancsak őt megillető „vagyonnal kapcsolatos tulajdonosi jogosítványok” is benne vannak. A pontatlan és partatlan, — éppen ezért a Jat. 15. § (1) és (2) bekezdésébe is ütköző felhatalmazás így gyakorlatilag a teljes társadalombiztosítási vagyont „átcsúsztatta” a politikai államtitkár hatáskörébe, nemcsak annak a „szervi” irányításával kapcsolatos feladat- és hatásköröket. Ilyen alapról vitatható az AB határozat III. 6. pontjában írt fejtegetés helyessége is. A Jat. 15. § (2) bekezdése szerinti követelmény ugyanis csak akkor teljesült volna, ha a T. a felügyelet tárgykörével kapcsolatos alapvető jogokat és kötelezettségeket előbb már maga (és kizárólag maga) szabályozta volna. A Jat. 5. § j) pontja kifejezetten olyan tárgykörként említi a társadalombiztosítást, amely az állampolgárok alapvető jogai és köteleességei körébe tartozik; ilyenként pedig azt törvényben kell szabályozni. Ez a reguláció védelem alatt áll: „A szabályozás tárgykörébe tartozó alapvető jogok és kötele-

zettségek szabályozására nem lehet felhatalmazást adni”. [Jat. 15. § (2) bek.]

A Jat. 4. § c) pontja értelmében az állami pénzügyeket is törvényben kell szabályozni. Az állami tulajdonná lett biztosítási önkormányzati vagyon „pénzügyei” nyilvánvalóan az állami pénzügyek körébe tartoznak, amelyre nézve a Jat. a törvényi szintű regulációt írja elő. A T. ahelyett, hogy az érdemi rendezést maga elvégezte volna, megelégedett azzal a formulával, hogy „... a tulajdonosi jogokat a Kormány az 1. § (2) bekezdése szerinti személy útján gyakorolja”.

Nem elégti ki a T. 11. §-ában adott felhatalmazás sem azokat a követelményeket, amelyeket a Jat. 15. § (1) bekezdése állított fel. A felhatalmazás „tárgya” féloldalas lett, „kereteiről” pedig szó sem esik. (Gondolok itt a vagyonnal kapcsolatos tulajdonosi jogok gyakorlására.)

A felhatalmazás módja és az R. címe elrejti azt a tényt, hogy a politikai államtitkár a társadalombiztosítási igazgatási szervek irányítása körében és közben (a T. 3. §-ában számára biztosított lehetőséggel élve) gyakorolja a társadalombiztosítási vagyonnal kapcsolatos tulajdonosi jogosítványokat is [a lényegét aligha rejtheti el az a szófordulat, hogy a „tulajdonosi jogokat a Kormány az 1. § (2) bekezdése szerinti személy útján gyakorolja”]. A tulajdonosi jogosítványok gyakorlása és az állampolgárok alapvető jogai és köteleességei között pedig — szemben a határozattal — igencsak szoros a kapcsolat.

2. A határozat több olyan korábbi AB határozatot is idéz, amelyek szerint az Alkotmánybíróság állandó gyakorlata alapján önmagában az az eljárási mulasztás, hogy a jogszabály-előkészítés során az érintettek véleménynyilvánítását a Jat. szerint jogosult szervektől a jogalkotó nem szerezte be, a meghozott jogszabályt nem teszi alkotmányellenessé. [Pl. 352/B/1990/4. AB hat., ABH 1990, 229.; 32/1991. (VI. 6.) AB hat., ABH 1991, 159.; 30/1991. (VI. 5.) AB hat., ABH 1991, 421.; 496/B/1990. AB hat., ABH 1991, 495.] A határozatban írtnál nagyobb jelentőséget kellett volna tulajdonítani az „önmagában” kifejezésnek, amellyel kapcsolatban ugyancsak több AB határozat közelebbi pontosításokat is tesz. Így: a 7/1993. (II. 15.) AB határozat rögzítette, hogy a jogszabályok előkészítésére vonatkozó törvényi előírások megsértése akkor eredményezheti a jogszabály alkotmányellenességének megállapítását, ha az adott jogszabály egyben az Alkotmány valamely rendelkezésébe is kifejezetten ütközik. Az Alkotmány 4. §-a — az egyik indítvány alapján — belekerül ebbe a körbe. A határozat maga is értékeli ezt a kapcsolatot: „a szakszervezetek és más érdekképviseletek védik és képviselik a munkavállalók, a szövetkezeti tagok és a vállalkozók érdekeit”. A határozat szerint azonban: „az Alkotmánybíróság álláspontja szerint a jogalkotás eljárási rendje és az Alkotmány 4. §-ában foglalt rendelkezés között alkotmányosan értékelhető, közvetlen összefüggés nincs. Az Alkotmány 4. §-a ugyanis nem tartalmaz előírást az érdekvédelmi és képviselési tevékenység konkrét tartalmára vonatkozóan”.

Álláspontom szerint azonban ennek az alkotmányi rendelkezésnek éppen azáltal nőtt meg a jelentősége, mivel annak

a T. 3. §-a maga adott tartalmat azzal, hogy a vagyonnal kapcsolatos tulajdonosi jogról szólt, amelynek ha nem is címzettjei, de mindenképpen érintettjei a társadalombiztosítottak. Ez utóbbiak — akiknek egyébként a fentiek szerint a „társadalombiztosítás”-hoz alapvető jogaik és kötelezettségeik fűződnek — lettek elzárva érdekeik képviselőitől. Ebben az összefüggésben tehát nem teljesült a 16/1998. (V. 8.) AB határozat (ABK 1998. május, 225—228.) ama kitétele sem, amely szerint a társadalombiztosítás szervezetének kialakítása során az Országgyűlésnek úgy kell eljárnia, hogy ne sértse meg az Alkotmány rendelkezéseit.

3. A határozat III. 7. pontja szerint az önkormányzatok azonnali megszüntetése a biztosítási ellátásokat csak akkor veszélyeztetné, ha a törvényhozó a társadalombiztosítás igazgatására és általában működtetésére alkalmas alkotmányos szabályokat nem dolgozta volna ki.

E különvélemény 1. pontjában írtakra figyelemmel nem állítható, hogy megtette volna ezt a „vagyonnal kapcsolatos tulajdonosi jogok gyakorlásával” összefüggésben. Erre tekintettel a T. kihirdetésétől számított nyolcadik napon történő hatálybalépésnek a jogbiztonságot veszélyeztető alkotmányos relevanciája van. Semmi közelebbi támpont nincs ugyanis jelenleg arra nézve, mit jelent a vagyonnal kapcsolatos tulajdonosi jogok gyakorlása, mit takar tartalmilag és érdemben a „tulajdonosi” irányítás. Nem maradt tehát „kellő idő” a jogszabállyal érintett személyek és szervek számára annak eldöntéséhez, hogy miként alkalmazkodjanak a jogszabály rendelkezéseire. [28/1992. (IV. 30.) AB hat., ABH 1992, 156—157.] Nem ok nélkül mondta ki egyik korábbi határozatában az Alkotmánybíróság: „A demokratikus jogállam azonban — sok egyéb mellett abban is különbözik a diktatúrától, hogy nem él vissza azzal a lehetőséggel, amelyet a jog megismerésének általános érvényű követelménye és az erre alapított felelősségrevonás az állam számára nyújt, hanem a törvényi garanciákkal megteremti annak a reális lehetőségét, hogy a jogalanyok valóban megismerhessék a reájuk irányadó jogszabályi rendelkezéseket, s módjukban álljon magatartásukat azokhoz igazítani.”

4. A 16/1998. (V. 8.) AB határozat értelmében nem volt alkotmányos akadálya annak, hogy az Országgyűlés megszüntesse a társadalombiztosítási önkormányzatokat. Az a mód azonban, ahogyan ezt tette, nem felel meg maradéktalanul a jogállamiság követelményének. „Az adott történelmi helyzetet a jogállam keretein belül és annak kiépítése érdekében figyelembe lehet venni. Nem lehet azonban a történelmi helyzetre, a jogállam megkövetelte igazságosságra hivatkozva a jogállam alapvető biztosítékait félretenni. Jogállamot nem lehet a jogállam ellenében megvalósítani. A mindig részleges és szubjektív igazságosságnál a tárgyi és formális elvekre támaszkodó jogbiztonság előbbrevaló.” [11/1992. (III. 5.) AB hat., ABH 1992, 82.]

Dr. Kiss László s. k.,
alkotmánybíró

Az Alkotmánybíróság 51/1998. (XI. 27.) AB határozata

A MAGYAR KÖZTÁRSASÁG NEVÉBEN!

Az Alkotmánybíróság jogszabály alkotmányellenességének utólagos vizsgálatára irányuló indítvány és alkotmányjogi panasz tárgyában meghozta a következő

határozatot:

Az Alkotmánybíróság megállapítja, hogy a Büntetés-végrehajtási Testület Fegyelmi Szabályzatáról szóló 108/1982. IM utasítás (a továbbiakban: Ut.) 78. § (2) bekezdése és 82. § (5) bekezdése 1997. április 3-át megelőzően alkotmányellenes volt. Az Ut. ezen rendelkezései a Borsod-Abaúj-Zemplén megyei Büntetés-végrehajtási Intézet parancsnoka által F—5/1996. számon indított fegyelmi eljárásban nem alkalmazhatók.

Az Alkotmánybíróság ezt a határozatát a Magyar Közönlönyben közzéteszi.

INDOKOLÁS

I.

1. Az Alkotmánybírósághoz több indítvány érkezett, melyek előterjesztői a Büntetés-végrehajtási Testület Fegyelmi Szabályzatáról szóló 108/1982. IM utasítás (a továbbiakban: Ut.) 78. § (2) bekezdése és 82. § (5) bekezdése alkotmányellenességének megállapítását és megsemmisítését, illetőleg a kifogásolt rendelkezések konkrét ügyben való alkalmazhatóságának kizárását kérték. Az indítványokat az Alkotmánybíróság egyesítette, és egy eljárás keretében bírálta el.

Az indítványozók álláspontja szerint az Alkotmány 57. § (1) bekezdésében, illetőleg az Alkotmány 57. § (5) bekezdésében biztosított alapvető jogaikat — a bírósághoz fordulás jogát, illetőleg a jogorvoslathoz való jogot — sérti az Ut. azon szabályozása, mely szerint a büntetés-végrehajtási testület hivatásos állományú tagja fegyelmi ügyében „A miniszter és a miniszterhelyettes határozata ellen panasznak nincs helye.” [Ut. 78. § (2) bek.], valamint „A felügyeleti intézkedés során hozott határozat ellen panasznak nincs helye.” [Ut. 82. § (5) bek.]. Az indítványozók külön is sérelmezik azt a körülményt, hogy alkotmányos jogaikat az igazságügy-miniszter utasítás szinten korlátozza.

Az egyik indítványozó ezen túlmenően arra kérte az Alkotmánybíróságot, hogy az Ut. fenti rendelkezései alkotmányellenességének megállapításával egyidejűleg a kifogásolt szabályok alkalmazhatóságát — az Alkotmánybíróságról szóló 1989. évi XXXII. törvény (a továbbiakban: Abtv.) 43. § (4) bekezdése alapján — az őt érintő

konkrét ügyben zárja ki. Az indítványozót ugyanis a Borsod-Abaúj-Zemplén megyei Büntetés-végrehajtási Intézet parancsnoka az F—5/3/1996. számú határozatában — fogvatartott hozzátartozójával elkövetett tiltott kapcsolattartás fegyelmi vétsége miatt — pénzbírság fenytéssel sújtotta, majd ezt a határozatot az igazságügy-miniszter — felügyeleti jogkörében eljárva — elbocsátás fegyelmi büntetésre változtatta (99.197/1996. IM határozat).

2. Az indítványok előterjesztését követően az Országgyűlés megalkotta a fegyveres szervek hivatásos állományú tagjainak szolgálati viszonyáról szóló 1996. évi XLIII. törvényt (a továbbiakban: Tv.), melynek XII. fejezete szabályozza a fegyveres szervek hivatásos állományú tagjai fegyelmi felelősségével kapcsolatos kérdéseket. Az 1996. szeptember 1-jén hatályba lépett Tv. 1. § (1) bekezdése értelmében a törvény hatálya kiterjed a büntetés-végrehajtási szervekre is.

A fegyelmi döntésekkel szemben igénybe vehető jogorvoslatok szabályait a Tv. 142—144. §-ai tartalmazzák. Ezek sorából kiemelést érdemel az a rendelkezés, amely szerint: „A miniszter hatáskörében hozott, valamint a panasszal kapcsolatos határozat ellen az eljárás alá vont személy és képviselője bírósághoz fordulhat.” (Tv. 144. §) A Tv. indoklása külön is rámutat arra, hogy „... bármilyen tartalmú fegyelmi döntés ellen bírósághoz lehet fordulni”.

A megváltozott tartalmú szabályozásra figyelemmel az igazságügy-miniszter a büntetés-végrehajtási szervezet hivatásos állományú tagjaira vonatkozó egyes munkáltatói jogkörök gyakorlásáról szóló 11/1997. (III. 26.) IM rendelet 4. § a) pontjában — a rendelet 1997. április 3-án történt hatálybalépésével egyidejűleg — hatályon kívül helyezte a Büntetés-végrehajtási Testület Fegyelmi Szabályzatáról szóló 108/1982. IM utasítást.

II.

Az indítványok megalapozottak.

Az Alkotmánybíróságnak az Abtv. 1. § b) pontjában foglalt hatásköre általában csak azoknak az utólagos alkotmányossági vizsgálatára terjed ki, amelyek az elbírálás időpontjában hatályosak. Az Alkotmánybíróság azonban a hatályát veszített jogszabály alkotmányosságát is megvizsgálja, ha azt egyedi (konkrét) ügyben az eljáró bíró kezdeményezi (Abtv. 38. §), vagy az indítványozó alkotmányjogi panaszt terjeszt elő e célból (Abtv. 48. §). Az Alkotmánybíróság — a törvényes határidőn belül beérkezett alkotmányjogi panaszra figyelemmel — az Ut. vitatott rendelkezései tekintetében érdemi állásfoglalást alakított ki.

Az Alkotmánybíróság a konkrét ügyben benyújtott alkotmányjogi panasz kapcsán foglalt állást az utólagos normakontrollra irányuló indítványokról is.

1. Az Abtv. 48. § (1) bekezdése értelmében: „Az Alkotmányban biztosított jogainak megsértése miatt alkotmányjogi panasszal fordulhat az Alkotmánybírósághoz az,

akinek a jogsérelme az alkotmányellenes jogszabály alkalmazása folytán következett be, és egyéb jogorvoslati lehetőségeit kimerítette, illetőleg más jogorvoslati lehetőség nincs számára biztosítva.” A konkrét ügyben az indítványozó alkotmányjogi panaszát a hivatkozott rendelkezés második fordulatára alapozza, s azzal kapcsolatban az Alkotmány 57. § (1) és (5) bekezdésének sérelmét látja.

Az Alkotmány 57. § (1) bekezdése szerint: „A Magyar Köztársaságban a bíróság előtt mindenki egyenlő, és mindenkinek joga van ahhoz, hogy az ellene emelt bármely vádat, vagy valamely perben jogait és kötelességeit a törvény által felállított független és pártatlan bíróság igazságos és nyilvános tárgyaláson bírálja el.” Az Alkotmánynak ez a rendelkezése az eljárási garanciákon túl a bírósághoz fordulás jogát foglalja magában. Az Alkotmánybíróság az 59/1993. (XI. 29.) AB határozatában úgy foglalt állást, hogy: „Ebből az alapvető jogból következően az államra az a kötelezettség hárul, hogy — egyebek között — a polgári jogok és kötelezettségek (a polgári joginak tekintett jogviták) elbírálására bírói utat nyisson.” (ABH 1993, 353, 355.) A munkaügyi jogviták a polgári jogi jogvitákkal rokon jellegűek.

Az Alkotmánybíróság 3/1994. (I. 21.) AB határozata szerint: „A munkaügyi jogvita az egyenlő jogi helyzetben lévő felek közötti olyan jogvita, amelyben az Alkotmány 57. § (1) bekezdése alapján bírósági utat kell biztosítani. Ezzel összhangban vannak a bíróságról szóló 1972. évi IV. törvény (Bsz.) 3—5. §-ai. Az Alkotmány 57. § (1) bekezdését e szabályok töltik ki tartalommal. A Bsz. 3. § (1) bekezdése értelmében a munkaügyi jogvitában a bíróság dönt.” (ABH 1994, 59, 60—61.)

Az Alkotmány 8. § (2) bekezdése szerint: „Az alapvető jogokra vonatkozó szabályokat törvény állapítja meg, alapvető jog lényeges tartalmát azonban nem korlátozhatja.” A bírósághoz való fordulás joga alapvető jog, amely azonban — éppen az Alkotmány idézett rendelkezésére figyelemmel — nem korlátozhatatlan. A magyar jogrendszerben — az ún. versenyszféra, a közszolgálat, s egyéb területek sajátosságai miatt — a munkavégzésre irányuló jogviszonyokat több törvény eltérő jelleggel szabályozza, valamennyire jellemző azonban, hogy a munkaügyi jogviták tekintetében a bírói út igénybevételeének lehetőségét biztosítják. Így van ez a munkaviszonyt, a közszolgálati és a közalkalmazotti jogviszonyt, az ügyészi szolgálati jogviszonyt, stb. szabályozó törvények esetében [lásd 3/1994. (I. 21.) AB határozat].

Az Alkotmánybíróság állásfoglalása szerint semmi sem indokolja azt, hogy a fegyveres szervek hivatalos állományú tagjai szolgálati viszonya tekintetében a bírói út igénybevételeére ne nyíljon lehetőség. Az Ut.-ban foglalt szabályozás a büntetés-végrehajtási testület tagjainak fegyelmi ügyeiben kellő súlyú alkotmányos indok nélkül zárta ki a bírói út igénybevételeének lehetőségét. Ez a korlátozás a bírósághoz való fordulás alapvető jogának lényeges tartalmát érintette, és ezért nem felelt meg az alkotmányos követelményeknek. A törvényalkotó az alkotmányossági szempontokra figyelemmel alkotta meg a Tv.-t, melyben

— a miniszter hatáskörében hozott, valamint a panasszal kapcsolatos határozatok tekintetében — a büntetés-végrehajtási szervezet hivatásos állományú tagjai fegyelmi ügyeiben is megnyitotta a bírói utat (144. §).

Tekintettel arra, hogy az Ut.-t az igazságügy-miniszter 1997. április 3-ai időponttal hatályon kívül helyezte, annak megsemmisítésére nem kerülhet sor. Az Alkotmánybíróság azonban az alkotmányellenes jogszabály alkalmazhatóságát — tekintettel arra, hogy azt az eljárást kezdeményező különösen fontos érdeke indokolja — a konkrét esetben kizárta [Abtv. 43. § (4) bek.]. Az Alkotmánybíróság álláspontja szerint ugyanis az „elbocsátás” fegyelmi büntetés alkalmazása — függetlenül annak tényleges ténybeli és jogi megalapozottságától, melynek megítélése nem az Alkotmánybíróság hanem a rendes bíróság hatáskörébe tartozik — az eljárást kezdeményező különösen fontos érdekét érintő kérdés.

2. Az indítványozók álláspontja szerint az Ut. támadott rendelkezései sértik a jogorvoslathoz való jogot, mint alkotmányos alapjogot is. Az Alkotmány 57. § (5) bekezdése szerint: „A Magyar Köztársaságban a törvényekben meghatározottak szerint mindenki jogorvoslattal élhet az olyan bírói, államigazgatási vagy más hatósági döntés ellen, amely jogát vagy jogos érdekét sérti.” Az Alkotmány e szabálya csupán a megjelölt körben követeli meg a jogorvoslathoz való jog biztosítását (1129/B/1992/6. AB hat.). Az igazságügy-miniszternek a fegyelmi és más munkaügyi jogvitában hozott döntése munkáltatói és nem bírói, államigazgatási vagy más hatósági döntés. Az erre alapított alkotmányosság kifogás tehát nem helytálló.

Az indítványozók külön is sérelmezik azt a körülményt, hogy alkotmányos jogaikat a jogalkotó nem megfelelő jogforrási szinten, hanem csupán igazságügy-miniszteri utasításban korlátozza. Az Alkotmánybíróság ezzel kapcsolatosan rámutat arra, hogy önmagában ez a körülmény a konkrét esetben nem alapozza meg az Ut. alkotmányellenessé minősítését. Az Alkotmánybíróság 2/1991. (X. 29.) Tű állásfoglalás 1/a) pontja szerint ugyanis a jogalkotásról szóló 1987. évi XI. törvény hatálybalépéséig (1988. január 1.) alkotott jogszabályoknál az Alkotmánybíróság a kizárólag formai alkotmánysértés címén történő megsemmisítéstől tartózkodik, az ilyen jogszabályok megsemmisítésére csak akkor kerül sor, ha a formai alkotmánysértés (nem megfelelő szintű jogi szabályozás) tartalmi alkotmánysértéssel is párosul. A jelen esetben tehát az 1982-ben kibocsátott és 1997. április 3-ig hatályos Ut. alkotmányellenessé minősítését a bírói út kizárása, mint anyagi alkotmányellenességi ok alapozza meg.

Dr. Bagi István s. k.,
előadó alkotmánybíró

Dr. Holló András s. k.,
alkotmánybíró

Dr. Németh János s. k.,
alkotmánybíró

Alkotmánybírósági ügyszám: 190/B/1994/7.

Az Alkotmánybíróság 52/1998. (XI. 27.) AB határozata

A MAGYAR KÖZTÁRSASÁG NEVÉBEN!

Az Alkotmánybíróság önkormányzati rendeleti előírás alkotmányellenességének megállapítására és megsemmisítésére irányuló indítvány tárgyában meghozta a következő

határozatot:

Az Alkotmánybíróság megállapítja, hogy Győr Megyei Jogú Város Önkormányzata által a települési szilárd hulladékok kezelésével kapcsolatos közszolgáltatásról alkotott 57/1995. (XI. 15.) ÖK. számú rendelet 12. § (1) bekezdése alkotmányellenes, ezért azt megsemmisíti.

Az Alkotmánybíróság ezt a határozatát a Magyar Közlönyben közzéteszi.

INDOKOLÁS

I.

Az indítványozó Győr Megyei Jogú Város Önkormányzata által a települési szilárd hulladékok kezelésével kapcsolatos közszolgáltatásról alkotott 57/1995. (XI. 15.) ÖK számú rendelet (a továbbiakban: Ör.) ama rendelkezése alkotmányellenességének megállapítását és megsemmisítését kérte, amely a szemétszállítási díj meghatározását a lakóhelyiségek számához köti. Az indítványozó szerint a szemétszállítási díjnak helyiségenként való megállapítása azt eredményezi, hogy a teljesen egyforma szolgáltatásért a különböző helyiség számú ingatlan tulajdonosok, illetve használók eltérő díjat fizetnek. Megállapítása szerint, mivel nem a lakóhelyiségek, hanem a bennük lakó személyek keletkeztetik a háztartási szemetet, ez nagyfokú igazságtalansághoz és diszkriminációhoz vezet.

II.

1. Az Alkotmánybíróság a rendelkező részben foglalt döntését a következőkre alapozta:

Az Alkotmány 44/A. § (2) bekezdése szerint: „A helyi önkormányzat feladatkörében rendeletet alkothat, amely nem lehet ellentétes a magasabb szintű jogszabállyal.” A helyi önkormányzatokról szóló 1990. évi LXV. törvény (a továbbiakban: Ötv.) 16. § (1) bekezdése pedig előírja, hogy „a képviselő-testület a törvény által nem szabályozott helyi társadalmi viszonyok rendezésére, továbbá törvény felhatalmazása alapján, annak végrehajtására önkormányzati rendeletet alkot”.

Az Ötv. 8. § (1) bekezdése szerint a helyi önkormányzat feladata a helyi közszolgáltatások körében a településtisztaság biztosítása. E tárgykörre vonatkozó részletes szabá-

lyozást az egyes helyi közszolgáltatások kötelező igénybeviteléről szóló 1995. évi XLII. törvény (a továbbiakban: Kötv.) tartalmaz, amely — preambuluma szerint — „a helyi önkormányzati feladatkörbe tartozó, a köztisztasággal és a településtisztasággal, valamint az élet- és vagyonbiztonsággal összefüggő egyes — közszolgáltatás útján megvalósuló — közfeladatok ellátásának elősegítésére” irányul. E törvény 1. § (1) bekezdése a települési szilárd hulladék elszállítását közszolgáltatási szerződés keretében megvalósuló közszolgáltatássá minősíti, és e szolgáltatás igénybevitelét „az ellátott területén lévő ingatlan tulajdonosa, használója” számára kötelezővé teszi.

A környezet védelmének általános szabályairól szóló 1995. évi LIII. törvény 10. §-a szerint:

„(1) Az állami szervek, a helyi önkormányzatok, a természetes személyek és szervezetek, a gazdálkodást végző szervezetek és mindezek érdekvédelmi szervezetei, valamint más intézmények együttműködni kötelesek a környezet védelmében. Az együttműködési jog és kötelezettség kiterjed a környezetvédelmi feladatok megoldásának minden szakaszára.

(2) Az együttműködéssel járó jogokat és kötelezettségeket e törvény, illetve az önkormányzat rendeletben állapítja meg.”

A Kötv. 2. § f) pontja felhatalmazza a helyi önkormányzatot, hogy rendeletében állapítsa meg „az elvégzendő szolgáltatás alapján a tulajdonost terhelő díjfizetési kötelezettséget, a díj mértékét, megfizetésének rendjét, az esetleges kedvezmények eseteit vagy a szolgáltatás ingyenességét”. A települési szilárd hulladék elszállítása díjának önkormányzati rendeleti szabályozását illetően a Kötv. további előírásokat nem tartalmaz. Nem határoz meg ilyeneket a települési szilárd és folyékony hulladéokra vonatkozó helyi közszolgáltatás ellátásáról szóló 16/1996. (VII. 15.) BM—KTM együttes rendelet sem.

Az Ör. 12. § (1) bekezdése alapján: „A közszolgáltatás díját a közgyűlés 137 Ft/díjköteles helyiség/hó+ÁFA mértékben határozza meg.”

A Polgári Törvénykönyv (a továbbiakban: Ptk.) 201. §-a a következőket tartalmazza:

„(1) A szerződéssel kikötött szolgáltatásért — ha a szerződésből vagy a körülményekből kifejezetten más nem következik — ellenszolgáltatás jár.

(2) Ha a szolgáltatás és ellenszolgáltatás között anélkül, hogy az egyik felet az ajándékozás szándéka vezetné, a szerződés megkötésének időpontjában feltűnően nagy az értékkülönbség, a sérelmet szenvedő fél a szerződést megtagadhatja.”

A Ptk. 226. §-a szerint:

„(1) Jogszabály meghatározhatja a szerződés egyes tartalmi elemeit, és kimondja, hogy ezek a szerződésnek akkor is részei, ha a felek eltérően rendelkeznek.

(2) Jogszabály a hatálybalépése előtt megkötött szerződések tartalmát csak kivételesen változtathatja meg. Ha a szerződés megváltozott tartalma bármelyik fél lényeges jogos érdekeit sérti, a fél kérheti a bíróságtól a szerződés módosítását, vagy — ha jogszabály másként nem rendelkezik — a szerződéstől elállhat.

(3) Hatósági ár megállapítására külön törvény szerint kerülhet sor.”

A Ptk.-nak a Kötv. által módosított 685. §-a a) pontja értelmében a Kötv. alkalmazásában jogszabály: „a törvény, a kormányrendelet, továbbá törvény felhatalmazása alapján, annak keretei között az önkormányzati rendelet; a 19. § (1) bekezdésének c) pontja, a 29. § (3) bekezdése, a 200. § (2) bekezdése, a 231. § (3) bekezdése, a 301. § (4) bekezdése, a 434. § (3)—(4) bekezdése, az 523. § (2) bekezdése és az 528. § (3) bekezdése tekintetében viszont valamennyi jogszabály”.

2. Az 1122/B/1996. AB határozatában az Alkotmánybíróság már rámutatott a következőkre. A Kötv. 2. § idézett f) pontjában foglalt „törvényi szabályozás alapján az önkormányzat jogosultsága, hogy a települési szilárd hulladék elszállítása díjáról rendelkezzen. Az önkormányzat a díjfizetés alapja meghatározásánál is nagyfokú önállósággal rendelkezik. Mivel azonban — törvényi felhatalmazás alapján — szerződéses jogviszony elemét szabályozza, tiszteletben kell tartania a polgári jog olyan általános alapelvét, mint a szolgáltatás és ellenszolgáltatás egyenértékűségének követelménye”. (ABH 1997, 860.)

A Ptk. bevezető részének 1. § (1) bekezdése úgy rendelkezik, hogy a törvény az állampolgárok, valamint az állami, önkormányzati, gazdasági és társadalmi szervezetek, továbbá más személyek vagyoni és egyes személyi viszonyait szabályozza, és az e viszonyokat szabályozó más jogszabályokat — ha eltérően nem rendelkeznek — e törvénnyel összhangban, e törvény rendelkezéseire figyelemmel kell értelmezni.

A Polgári Törvénykönyvnek ez az általános háttér-jogszabály jellege ugyan nem változtat a jogszabályok alkotmányos hierarchiáján, de azt a kötelezettséget rója a jogszabályalkotókra és a jogalkalmazókra, hogy a Ptk. elveit a rokon jogszabályok alkotása és alkalmazása során tiszteletben tartsák.

A szolgáltatás és ellenszolgáltatás egyenértékűségének tiszteletben tartása az önkormányzatokkal szemben is olyan alapvető követelmény, amelyet a szemétszállítási díj meghatározására irányuló rendeletalkotásukkor nem hagyhatnak figyelmen kívül. Mindez nemcsak a Ptk. hivatkozott előírásából, hanem bevezető rendelkezéseinek bizonyos alapelveiből is következik. A jóhiszeműség és a tisztesség elvének való megfelelés Ptk.-beli szabálya erősíti az önkormányzatokkal szemben azt a követelményt, hogy amikor a szemétszállítási díj meghatározásakor a díj összegét nem a tényleges szemétkibocsátáshoz és az elszállított szemét mennyiségéhez, hanem azt tükröző más mutatóhoz (pl. a szobák és más helyiségek száma, nagysága, a lakásban élő személyek száma, a kiürített tartóedények száma, úrmérete, stb.) kötik, fokozottan törekedjenek a szolgáltatás és ellenszolgáltatás egyenértékűségének megvalósítására.

Az Alkotmánybíróság a továbbiakban azt vizsgálta, hogy a helyiségek száma, mint a szemétszállítási díj meghatározásának alapja nem vezet-e olyan eredményre a közszolgáltató és a közszolgáltatást igénybe vevő tulajdonos,

használó között, amely sérti a szolgáltatás és ellenszolgáltatás egyenértékűségének elvét. E vizsgálat alapján az Alkotmánybíróság megállapította, hogy a helyiségek száma, mint a személyszállítási díj megállapításának alapja nem minden esetben tükrözi a ténylegesen elvégzett közszolgáltatást, és gyakran a szolgáltatás—ellenszolgáltatás közötti nagy különbséghez vezethet. A helyiségek száma szerinti díjmegállapítás inkább akkor eredményez arányosságot az elvégzett közszolgáltatással, ha a helyiséget lakók, illetve használók száma egyenes arányban nő az ingatlan helyiségeinek számával. Önmagában azonban a lakásban lakó, illetve a helyiséget használó személyek száma sem határozza meg kivétel nélkül minden esetben pontosan a kibocsátott és elszállított szemét mennyiségét. Az igazi arányosságot az olyan tartalmú rendelkezés valósíthatja meg, amely a díjtétel megállapítását az elszállított szemét mennyiségéhez igazítja. E követelmény megvalósításának számos formája lehetséges. A gyakorlatban több önkormányzat alkalmaz már az alkotmányi és törvényi követelményeknek megfelelő megoldást. Mindezekre tekintettel az Alkotmánybíróság megállapította, hogy az Ör. 12. § (1) bekezdése ellentétben áll a Ptk. 201. §-ában megfogalmazott követelménnyel.

3. Az Ör. kifogásolt rendelkezése az ingatlan tulajdonosok, illetve használók között az Alkotmány 70/A. § (1) bekezdésében tiltott hátrányos megkülönböztetés tilalmának sérelméhez vezethet. Az Alkotmánybíróság a 26/1997. (IV. 25.) AB határozatában alkotmányos követelménynek nyilvánította, hogy valamely közszolgáltatás díja megállapításánál a jogalkotó az érintett csoportokhoz tartozók körülményeit megfelelő figyelemmel, körültekintéssel és méltányossággal értékelje. (ABH 1997, 486.) A díjmegállapítás tehát nem lehet önkényes, az objektív ismérveknek megfelelően meghatározott igénybevevői körre (körökre) pedig azonos tartalmú, illetve joghatású rendelkezéseket kell alkotni. Amennyiben azonban a jogalkotó az érintettek szempontjait nem azonos körültekintéssel és figyelemmel állapítja meg, az Alkotmány 70/A. §-ába ütköző, alkotmányellenes megkülönböztetést alkalmaz. Az Ör. 12. § (1) bekezdése — azáltal, hogy nem volt figyelemmel arra, hogy a nagyobb helyiség számú ingatlanokat nem feltétlenül több személy lakja, illetve használja különösen pedig, hogy a több helyiségből álló ingatlanból nem feltétlenül származik több elszállítandó szemét — nem tett eleget ennek az alkotmányos követelménynek.

Mindezekre tekintettel az Alkotmánybíróság a rendelkező részben foglaltak szerint határozott.

Dr. Ádám Antal s. k.,
előadó alkotmánybíró

Dr. Holló András s. k.,
alkotmánybíró

Dr. Kilényi Géza s. k.,
alkotmánybíró

Alkotmánybírósági ügyszám: 625/B/1996/2.

Az Alkotmánybíróság 53/1998. (XI. 27.) AB határozata

A MAGYAR KÖZTÁRSASÁG NEVÉBEN!

Az Alkotmánybíróság önkormányzati rendeleti előírások alkotmányellenességének megállapítására és megsemmisítésére irányuló indítványok alapján meghozta a következő

határozatot:

Az Alkotmánybíróság megállapítja, hogy Veszprém Megyei Jogú Város Önkormányzata Közgyűlésének a kommunális szilárd hulladék gyűjtésére és elszállítására vonatkozó szervezett közszolgáltatás kötelező igénybevételeiről szóló 34/1996. (V. 31.) Kr. rendelete 10. § (2) bekezdése és 1. számú melléklete alkotmányellenes, ezeket megsemmisíti.

Az Alkotmánybíróság ezt a határozatát a Magyar Köz-
lönyben közzéteszi.

INDOKOLÁS

I.

Az indítványozó Veszprém Megyei Jogú Város Önkormányzata Közgyűlésének a kommunális szilárd hulladék gyűjtésére és elszállítására vonatkozó szervezett közszolgáltatás kötelező igénybevételeiről szóló 34/1996. (V. 31.) Kr. rendelete (a továbbiakban: Ör.) 10. § (2) bekezdése és 1. számú melléklete alkotmányellenességének megállapítását és megsemmisítését kérte. Mivel — szerinte — az Ör. hivatkozott rendelkezései a személyszállítás díját lakásonként határozzák meg, ellentétesek a Polgári Törvénykönyvről szóló 1959. évi IV. törvény (a továbbiakban: Ptk.) 201. §-ában foglalt szabállyal, és így közvetve sértik az Alkotmány 44/A. § (2) bekezdésébe foglalt azt a követelményt is, hogy az önkormányzati rendelet nem lehet ellentétes magasabb szintű jogszabállyal. Az indítványozó a hivatkozott rendelkezéseket azon az alapon is kifogásolta, hogy azok sértik az Alkotmány diszkriminációt tiltó előírását. Megállapítása szerint az a rendelkezés, amely előírja, hogy az ugyanakkora úrtartalmú szeméttároló edény ürítéséért a nagyobb lakásszámú épületekben lakóknak többet kell fizetniük, mint a kisebb lakásszámú épületben lakóknak, alkotmányellenes különbségtételt eredményez.

II.

Az Alkotmánybíróság e határozatát a következőkben indokolja:

Az egyes helyi közszolgáltatások kötelező igénybevételeiről szóló 1995. évi XLII. törvény (a továbbiakban: Kötv.)

2. § f) pontjában felhatalmazást ad az önkormányzatoknak, hogy rendeletben állapítsák meg a hulladékszállítás tulajdonost terhelő díjfizetési kötelezettségét, a díj mértékét, megfizetésének rendjét, az esetleges kedvezmények eseteit vagy a szolgáltatás ingyenességét.

Az Ör. 10. § (2) bekezdése alapján a hulladékszállítás igénybevételi kötelezettség normatív alapját a lakás, a Csátár-hegyen pedig az ingatlan képezi. A rendszeres hulladékszállítás díját a rendelet 1. számú melléklete, a nem lakás céljára szolgáló helyiségek — intézmények — hulladékszálítási díját a 2. számú melléklet határozza meg.

Az Ör. 1. számú melléklete szerint a 100 literes kukából és a 1100 literes konténeredényből való háztartási szemét szállításáért annyiszor 336 Ft-ot kell fizetni havonta, amennyi lakás található az ingatlanban.

A Ptk. 201. § (1)—(2) bekezdése úgy rendelkezik, hogy a szerződéssel kikötött szolgáltatásért — ha a szerződésből vagy a körülményekből kifejezetten más nem következik — ellenszolgáltatás jár. Ha a szolgáltatás és ellenszolgáltatás között anélkül, hogy az egyik felet az ajándékozás szándéka vezetné, a szerződés megkötésének időpontjában feltűnően nagy az értékkülönbség, a sérelmet szenvedő fél a szerződést megtámadhatja.

Az indítványozó az Ör. rendelkezéseinek olyan értelmet tulajdonít, amely ellentétben áll a Ptk. hivatkozott rendelkezésével. Feltűnően nagy értékkülönbséget vél felfedezni abban, hogy ugyanolyan űrtartalmú szemétszállító edény ürítéséért az Ör. rendelkezései alapján a többlakásos ház lakói többet fizetnek, mint a kevesebb lakásos ház lakói.

Az Alkotmánybíróság a 26/1997. (IV. 25.) AB határozatában a települési szilárd hulladék elszállítása rendjének és e szolgáltatás díja megfizetésének önkormányzati szabályozásáról alkotott rendeletek alkotmányosságának vizsgálata alapján arra a következtetésre jutott, hogy az önkormányzatok a díjfizetés szabályozásánál általában valamely képzett szemétkibocsátási normát tekintenek a díjfizetés alapjának. A Kötv. idézett rendelkezései alapján az önkormányzatot elsősorban az a kötelezettség terheli, hogy a szemét elszállításáról gondoskodjék, és e közszolgáltatás ellátásáért díjat állapítson meg, amelyet a szolgáltatással ellátott területen meg kell fizetni. A Kötv. lehetőséget ad a mentességek és kedvezmények körének meghatározására, az önkormányzat szabályozhatja az ilyen esetek feltételeit és kereteit is. Az Alkotmánybíróság hivatkozott határozata a vizsgált tárgykörben az önkormányzati rendeletalkotással szembeni lényeges követelményként fogalmazta meg, hogy a közszolgáltatás díja az átalány-jellegtől a ténylegesen ellátott szolgáltatás értékéhez közelítsen. Mellőzhetetlen követelményként rögzítette e határozat azt is, hogy valamely közszolgáltatás díja megállapításakor a jogalkotó az érintett csoportokhoz tartozók körülményeit megfelelő figyelemmel, körültekintéssel és méltányossággal értékelje. A díjmegállapítás tehát nem lehet önkényes, az objektív ismérveknek megfelelően meghatározott igénybevevői körre (körökre) pedig azonos tartal-

mú, illetve joghatású rendelkezéseket kell megállapítani. (ABH 1997, 484—485.)

Az Alkotmánybíróság az 1122/B/1996. számú határozatában — figyelemmel a Ptk. 1. § (1) bekezdésében foglaltakra — kifejtette, hogy „az önkormányzat a díjfizetés alapja meghatározásánál is nagyfokú önállósággal rendelkezik. Mivel azonban — törvényi felhatalmazás alapján — szerződéses jogviszony elemét szabályozza, tiszteletben kell tartania a polgári jog olyan általános alapelvét, mint a szolgáltatás és ellenszolgáltatás egyenértékűségének követelménye (Ptk. 201. §).” (ABH 1997, 860.) Az Ör. támadott rendelkezései a díj kiszámítását lakásokhoz kötik, és a lakásszám szerint határozzák meg egy-egy lakóépület használatában álló szeméttároló ürítésének és a szemét szállításának díját.

Az Alkotmánybíróság e rendelkezés elbírálásakor azt vizsgálta, hogy az így megállapított átalánydíj az indítványozó által felvetett összefüggésben, figyelemmel a szolgáltatás és ellenszolgáltatás egyenértékűségének elvére, kielégíti-e az önkormányzati rendelettel szemben támasztott alkotmányos követelményeket.

Amikor meghatározott számú és ugyanolyan űrtartalmú szeméttároló edény kerül ürítésre, a szolgáltatás és ellenszolgáltatás egyenértékűségének elve nagy valószínűséggel vélelmezhető. Bár a szeméttárolók kihasználtságát, a bennük lévő szemét mennyiségét befolyásolhatja a lakóingatlanban lévő lakások, illetve az igénybevevők száma is, nem biztos azonban, hogy a kihasználtság tényszerűen is így valósul meg. Azzal, hogy az Ör. egy szeméttároló edény ürítésének díját a lakóingatlanban lévő lakások számához köti, a szolgáltatás igénybevevőit megfosztja attól a lehetőségtől, hogy a tényleges szemétkibocsátásnak megfelelően fizessék a díjat.

Az önkormányzat az átalánydíj rendeleti meghatározása során nem járt el kellő körültekintéssel, és nem megfelelően érvényesítette az átalánydíj szolgáltatás-arányos megállapítását. Az Ör. azáltal, hogy a tároló edények száma és űrtartalma szerinti díjfizetés lehetőségét megvonta a szolgáltatás igénybevevőtől, megsértette a Ptk. 201. §-ában megfogalmazott szolgáltatás és ellenszolgáltatás egyenértékűségének elvét és ezen keresztül az Alkotmány 44/A. § (2) bekezdését.

Az Alkotmánybíróság a 26/1997. (IV. 25.) AB határozatában alkotmányos követelménynek nyilvánította, hogy valamely közszolgáltatás díja megállapításánál a jogalkotó az érintett csoportokhoz tartozók körülményeit megfelelő figyelemmel, körültekintéssel és méltányossággal értékelje (ABH 1997, 486.). A díjmegállapítás tehát nem lehet önkényes, az objektív ismérveknek megfelelően meghatározott igénybevevői körre (körökre) pedig azonos tartalmú, illetve joghatású rendelkezéseket kell alkotni. Amennyiben azonban a jogalkotó az érintettek szempontjait nem azonos körültekintéssel és figyelemmel állapítja meg, az Alkotmány 70/A. §-ába ütköző, alkotmányellenes megkülönböztetést alkalmaz. Az Ör. 10. § (2) bekezdése és 1. számú melléklete — azáltal, hogy az ugyanakkora űrtartalmú szeméttároló edény ürítéséért a nagyobb la-

kasszámú épületben lakóknak többet kell fizetniük, mint a kisebb lakásszámú épület lakóinak — ésszerű indok nélkül az Alkotmány 70/A. §-ába ütköző hátrányos megkülönböztetést valósít meg.

Mindezek alapján az Alkotmánybíróság a rendelkező részben foglaltak szerint határozott.

Dr. Ádám Antal s. k.,
előadó alkotmánybíró

Dr. Holló András s. k.,
alkotmánybíró

Dr. Kilényi Géza s. k.,
alkotmánybíró

Alkotmánybírósági ügyszám: 883/B/1996/3.

Az Alkotmánybíróság 54/1998. (XI. 27.) AB határozata

A MAGYAR KÖZTÁRSASÁG NEVÉBEN!

Az Alkotmánybíróság önkormányzati rendeleti előírás felülvizsgálatára irányuló kezdeményezés tárgyában meghozta a következő

határozatot:

Az Alkotmánybíróság megállapítja, hogy Velence Nagyközség Önkormányzat Képviselő-testülete által a közterületek tisztán tartásáról és a házi szemét gyűjtéséről alkotott 13/1991. (XII. 31.) Ök. számú rendeletének (a továbbiakban: Ör.) a 14/1997. (XII. 16.) Ök. számú rendelettel megállapított 2. számú melléklete alkotmányellenes, ezért azt megsemmisíti.

Az Alkotmánybíróság az Ör. 9. § (3) bekezdése, valamint 10. § (1) és (2) bekezdése alkotmányellenességének megállapítására és megsemmisítésére vonatkozó indítványt elutasítja.

Az Alkotmánybíróság ezt a határozatát a Magyar Közlönyben közzéteszi.

INDOKOLÁS

I.

A Fejér Megyei Közigazgatási Hivatal vezetője — mivel a törvényességi ellenőrzés körében kiadott felhívásával Velence Nagyközség Önkormányzata nem értett egyet — az Alkotmánybírósághoz benyújtott felülvizsgálati kezdeményezésében a Velence Nagyközség Önkormányzat Képviselő-testülete által a közterületek tisztán tartásáról és a

házi szemét gyűjtéséről alkotott 13/1991. (XII. 31.) Ök. számú rendeletének (a továbbiakban: Ör.) a 11/1996. (IV. 9.) Ök. számú rendelettel megállapított 2. számú melléklete törvényellenességének megállapítását és megsemmisítését indítványozta. Időközben az önkormányzat képviselő-testülete az Ör. módosításáról rendelkező 14/1997. (XII. 16.) Ök. számú rendeletével az Ör. 2. számú mellékletét módosította. Mivel az Ör. módosított 2. számú melléklete (a továbbiakban: Melléklet) a kezdeményező által kifogásolt rendelkezéssel érdemében megegyező szabályozást tartalmaz, az Alkotmánybíróság — állandó gyakorlatának megfelelően — az eljárást e rendelkezések tekintetében folytatta le.

A kezdeményező szerint a Melléklet a Ptk. 201. § (1) bekezdésében foglaltakkal ellentétes módon rendelkezett a szemétszállítási díj megfizetéséről, mivel nem kellő mértékben vette figyelembe, hogy az üdülőnek minősített ingatlanok tulajdonosai nem egész évben használják ingatlanukat. A lakóházakra és az üdülőkre vonatkozó éves hulladékszállítási díjtétel közötti különbség a kezdeményező meglátása szerint nem tükrözi megfelelő módon a tényleges használatot, a tényleges szemétkibocsátást, jól lehet ennek következnie kell az Alkotmány 70/A. § (1) bekezdésében foglaltak értelmezéséből, valamint a Ptk. 201. § (1) bekezdésében megfogalmazott szolgáltatás és ellenszolgáltatás egyenértékűségének elvéből.

A felülvizsgálati kezdeményezésben foglaltakon kívül magánszemély indítványozó kérelmezte az Ör. 9. § (3) bekezdése, 10. § (1) és (2) bekezdése alkotmányellenességének megállapítását és megsemmisítését is. Az Alkotmánybíróság a tárgyi és tartalmi összefüggésekre tekintettel a felülvizsgálati kezdeményezést, valamint az indítványt egyesítette, és egy eljárásban bírálta el.

II.

1. Az Alkotmánybíróság a rendelkező részben foglalt döntését a következőkre alapozta:

Az Alkotmány 44/A. § (2) bekezdése szerint: „a helyi önkormányzat feladatkörében rendeletet alkothat, amely nem lehet ellentétes a magasabb szintű jogszabállyal.” A helyi önkormányzatokról szóló 1990. évi LXV. törvény (a továbbiakban: Ötv.) 16. § (1) bekezdése pedig előírja, hogy „a képviselő-testület a törvény által nem szabályozott helyi társadalmi viszonyok rendezésére, továbbá törvény felhatalmazása alapján, annak végrehajtására önkormányzati rendeletet alkot”.

Az Ötv. 8. § (1) bekezdése szerint a helyi önkormányzat feladata a helyi közszolgáltatások körében a településtisztaság biztosítása. E tárgykörre vonatkozó részletes szabályozást az egyes helyi közszolgáltatások kötelező igénybevételéről szóló 1995. évi XLII. törvény (a továbbiakban: Kötv.) tartalmaz, amely — preambuluma szerint — „a helyi önkormányzati feladatkörbe tartozó, a köztisztasággal és a településtisztasággal, valamint az élet- és va-

gyonbiztonsággal összefüggő egyes — közszolgáltatás útján megvalósuló — közfeladatok ellátásának elősegítésére” irányul. E törvény 1. § (1) bekezdése a települési szilárd hulladék elszállítását közüzemi szerződés keretében megvalósuló közszolgáltatási szolgáltatássá minősíti, és e szolgáltatás igénybevételét „az ellátott területen lévő ingatlan tulajdonosa, használója” számára kötelezővé teszi.

A Kötv. 2. § f) pontja pedig felhatalmazza a helyi önkormányzatot, hogy rendeletében állapítsa meg „az elvégzendő szolgáltatás alapján a tulajdonost terhelő díjfizetési kötelezettséget, a díj mértékét, megfizetésének rendjét, az esetleges kedvezmények eseteit vagy a szolgáltatás ingyenességét”. A települési szilárd hulladék elszállítása díjának önkormányzati rendeleti szabályozását illetően a Kötv. további előírásokat nem tartalmaz, s nem határoz meg ilyeneket a települési szilárd és folyékony hulladéokra vonatkozó helyi közszolgáltatás ellátásáról szóló 16/1996. (VII. 15.) BM—KTM együttes rendelet sem.

Az Ör. 9. § (3) bekezdése előírja: „A szemétszállítási díj megfizetése az ingatlan tulajdonosára akkor is kötelező, ha a szemétszállítást nem veszi igénybe. Beépítetlen ingatlan tulajdonosa az azonos jellegű beépített ingatlan esetére megállapított szemétszállítási díj felét köteles megfizetni.”

Az Ör. 10. § (1) bekezdése szerint: „(1) A szemétszállítási díjfizetési kötelezettség megállapítása szempontjából egy egységnek kell tekinteni egy üdülő-, illetve lakótelket vagy egy üdülő-, illetve lakóegységet.” E § (2) bekezdése alapján pedig: „A szemétszállítási díj egy egységnyi mértékét a 2. sz. melléklet, a kereskedelmi és szolgáltató egységekre, közületekre [2. § (4) bek.] vonatkozó díjakat a 3. sz. melléklet tartalmazza.”

Az Ör. 2. számú melléklete a következőket írja elő:

„Velence Nagyközség közigazgatási területén az 1998-as évre vonatkozó háztartási hulladékszállítási díjtétele a következő:

lakóházaknál: bruttó 3850 Ft/év/lakóegység
 üdülőknél: bruttó 3300 Ft/év/üdülőegység.”

A Ptk. 201. §-a a következőket tartalmazza:

„(1) A szerződéssel kikötött szolgáltatásért — ha a szerződésből vagy a körülményekből kifejezetten más nem következik — ellenszolgáltatás jár.

(2) Ha a szolgáltatás és ellenszolgáltatás között anélkül, hogy az egyik felet az ajándékozás szándéka vezetné, a szerződés megkötésének időpontjában feltűnően nagy az értékkülönbség, a sérelmet szenvedő fél a szerződést megtagadhatja.”

A Ptk. 202. §-a pedig így rendelkezik:

„Ha a szerződő fél a szerződés megkötésekor a másik fél helyzetének kihasználásával feltűnően aránytalan előnyt kötött ki, a szerződés semmis (uzsorás szerződés).”

2. Az 1122/B/1996. AB határozatában az Alkotmánybíróság már rámutatott a következőkre: A Kötv. 2. § idézett f) pontjában foglalt „törvényi szabályozás alapján az ön-

kormányzat jogosultsága, hogy a települési szilárd hulladék elszállítása díjáról rendelkezzen. Az önkormányzat a díjfizetés alapja meghatározásánál is nagyfokú önállósággal rendelkezik. Mivel azonban — törvényi felhatalmazás alapján — szerződéses jogviszony elemét szabályozza, tiszteletben kell tartania a polgári jog olyan általános alapelvét, mint a szolgáltatás és ellenszolgáltatás egyenértékűségének követelménye”. (ABH 1997, 860.) A szolgáltatás és ellenszolgáltatás egyenértékűségének tiszteletben tartása olyan alapvető követelmény az önkormányzatokkal szemben, amelyet a szemétszállítási díj meghatározására irányuló rendeletalkotásuk során maradéktalanul érvényesíteniük kell. Mindez nemcsak a Ptk. hivatkozott rendelkezéseiből, de annak bevezető rendelkezéseiben meghatározott alapelveiből is következik. A jóhiszeműség és a tisztesség elvének való megfelelés Ptk.-beli szabálya erősíti azt az önkormányzatokkal szembeni követelményt, hogy amikor a szemétszállítási díj meghatározása során a díj összegét nem a tényleges szemétkibocsátáshoz és az elszállított szemét mennyiségéhez, hanem más mutatóhoz (pl. lakásban élő személyek száma, lakóegységek és más helyiségek száma, kiürített tartóedények száma, úrmérete stb.) kötik, fokozottan törekedjenek a szolgáltatás és ellenszolgáltatás egyenértékűségének megvalósítására.

Az Alkotmánybíróság alkotmányos követelménynek tekintti, hogy valamely közszolgáltatás díja megállapításának a jogalkotó az érintett csoportokhoz tartozók körülményeit megfelelő figyelemmel, körültekintéssel és méltányossággal értékelje. A díjmegállapítás tehát nem lehet önkényes, az objektív ismérveknek megfelelően meghatározott igénybevevői körre (körökre) pedig azonos tartalmú, illetve joghatású rendelkezéseket kell meghatározni.

Az Ör. 2. számú melléklete — azáltal, hogy az életkörülményeik, így lakóhelyük szerint eltérő körbe tartozó személyekre vonatkozóan csupán csekély eltérést tartalmazó rendelkezést állapított meg, s nem alkotott az eltérő jellegű és rendeltetésű ingatlanok tulajdonosi csoportjait érintő, kellően differenciált szabályozást, az Alkotmány 70/A. §-ába ütköző hátrányos megkülönböztetést valósít meg.

Az Alkotmánybíróság az Ör. 9. § (3) bekezdése, valamint a 10. § (1) és (2) bekezdése tekintetében az indítványt elutasította. A Kötv. ugyanis a szemétszállításnak mint közszolgáltatásnak az igénybevételét az ellátott területen lévő ingatlan tulajdonosa, használója számára kötelezővé teszi.

Mindezekre tekintettel az Alkotmánybíróság a rendelkező részben foglaltak szerint határozott.

Dr. Ádám Antal s. k.,
 előadó alkotmánybíró

Dr. Holló András s. k.,
 alkotmánybíró

Dr. Kisényi Géza s. k.,
 alkotmánybíró

Alkotmánybírósági ügyszám: 1381/H/1996/3.

**Az Alkotmánybíróság
55/1998. (XI. 27.) AB
határozata**

A MAGYAR KÖZTÁRSASÁG NEVÉBEN!

Az Alkotmánybíróság önkormányzati rendeleti előírás alkotmányellenességének megállapítására és megsemmisítésére vonatkozó indítvány tárgyában meghozta a következő

határozatot:

Az Alkotmánybíróság megállapítja, hogy Pécs Megyei Jogú Város Önkormányzata által a települési szilárd hulladék összegyűjtésével, elszállításával és ártalommentes elhelyezésével kapcsolatos közszolgáltatásról és annak kötelező igénybevételéről alkotott 1996. évi 56. sz. rendelet 16. § (3) bekezdése alkotmányellenes, ezért azt megsemmisíti.

Az Alkotmánybíróság ezt a határozatát a Magyar Közlönyben közzéteszi.

INDOKOLÁS

I.

Az indítványozó Pécs Megyei Jogú Város Önkormányzata által a települési szilárd hulladék összegyűjtésével, elszállításával és ártalommentes elhelyezésével kapcsolatos közszolgáltatásról és annak kötelező igénybevételéről alkotott 1996. évi 56. sz. rendelet (a továbbiakban: Ör.) 16. § (3) bekezdése alkotmányellenességének megállapítását és megsemmisítését kérte. Az indítványozó szerint a szemétszállítási és ártalmatlanítási díjnak helyiségenként való megállapítása a szolgáltatás és ellenszolgáltatás között feltűnően — többszörösen — nagy értékkülönbséget eredményez.

Az Ör. „kényszerszerződést” hoz létre a pécsi BÍOKOM Környezetgazdálkodási Kft. és a város e rendelettel érintett polgárai között. Ennek részletes feltételeit határozzák meg az Ör. további rendelkezései. A Polgári Törvénykönyvről szóló 1959. évi IV. törvény (a továbbiakban: Ptk.) 201. § (1) bekezdése kötelezően előírja, hogy: „A szerződéssel kikötött szolgáltatásért — ha a szerződésből vagy a körülményekből kifejezetten más nem következik — ellenszolgáltatás jár.” E rendelkezéshez fűzött kommentár pedig lerögzíti, hogy a 201. § (1) bekezdése az egyenértékűség elvét fogalmazza meg. Ez annyit jelent, hogy a szerződéssel kikötött szolgáltatásért egyenértékű ellenszolgáltatás jár, vagyis olyan, amelynek értéke a szolgáltatás értékéhez viszonyítva nem mutat feltűnően nagy különbséget.

Minthogy a jelen esetben a szolgáltatást és az ellenszolgáltatást is az Ör. határozza meg, nyilvánvaló, hogy az egyenértékűség elvének betartása az önkormányzat kötelessége. Az önkormányzat törvénysértés nélkül olyan szerződési feltételt nem írhat elő, amely ezt a törvényi elvet semmibe veszi.

A szolgáltatás tárgya a szemét elszállítása és ártalmatlanítása. Ennek értéke pedig az ezekkel járó összes költség (önköltség) + a haszon. Az önköltség mértéke nyilvánvalóan a szemét mennyiségének függvénye. A szemét mennyisége pedig a háztartásokban élő személyek számával arányosan növekszik vagy csökken. A lakás helyiségeinek száma ezt lényegbevágóan nem befolyásolja. Nem a lakóhelyiségek, hanem a bennük lakó személyek keletkeztetik a háztartási szemetet.

A szolgáltatás valóságos értékének megállapítását a díjnak helyiségenkénti meghatározása lehetetlenné teszi. A tényleges önköltségre és haszonra ebből következtetni nem lehet. A feltűnő aránytalanságot azonban bizonyítja az egyes lakások tulajdonosaira (használóira) kivetett díjak összehasonlítása.

Az indítványozó által felhozott példában felsorolt lakásokban egyformán ugyanannyi személy lakik, így átlagosan ugyanannyi szemét keletkezik. Ez esetben az egy helyiséges lakáshoz viszonyítva a két helyiséges lakás után 100%-kal, a három helyiséges után 150%-kal, a négy után 200%-kal, az öt után 250%-kal, a hat után 300%-kal stb. több szemétdíjat és áfát kell fizetni ugyanazért a szolgáltatásért. Így pedig nem csak feltűnő aránytalanságról van szó, hanem olyan díjkikötésről is, amely mögött nincs valóságos szolgáltatás.

A szemétdíjnak helyiségenkénti megállapítása hátrányos megkülönböztetést képez a nagyobb lakás tulajdonosai (használói) terhére a kisebb lakás használóival szemben. Ezt pedig az Alkotmány 70/A. § kifejezetten tiltja, sőt büntetni rendeli.

II.

1. Az Alkotmánybíróság a rendelkező részben foglalt döntését a következőkre alapozta:

Az Alkotmány 44/A. § (2) bekezdése szerint: „A helyi önkormányzat feladatkörében rendeletet alkothat, amely nem lehet ellentétes a magasabb szintű jogszabállyal.” A helyi önkormányzatokról szóló 1990. évi LXV. törvény (a továbbiakban: Ötv.) 16. § (1) bekezdése pedig előírja, hogy „a képviselő-testület a törvény által nem szabályozott helyi társadalmi viszonyok rendezésére, továbbá törvény felhatalmazása alapján, annak végrehajtására önkormányzati rendeletet alkot”.

Az Ötv. 8. § (1) bekezdése szerint a helyi önkormányzat feladata a helyi közszolgáltatások körében a településtartás biztosítása. E tárgykörre vonatkozó részletes szabályozást az egyes helyi közszolgáltatások kötelező igénybevételéről szóló 1995. évi XLII. törvény (a továbbiak-

ban: Kötv.) tartalmaz, amely — preambuluma szerint — „a helyi önkormányzati feladatkörbe tartozó, a köztisztasággal és a településtisztasággal, valamint az élet- és vagyonbiztonsággal összefüggő egyes — közszolgáltatás útján megvalósuló — közfeladatok ellátásának elősegítésére” irányul. E törvény 1. § (1) bekezdése a települési szilárd hulladék elszállítását közszolgáltatási szerződés keretében megvalósuló közszolgáltatássá minősíti, és e szolgáltatás igénybevételét „az ellátott területén lévő ingatlan tulajdonosa, használója” számára kötelezővé teszi. A környezet védelmének általános szabályairól szóló 1995. LIII. törvény 10. §-a szerint:

„(1) Az állami szervek, a helyi önkormányzatok, a természetes személyek és szervezetek, a gazdálkodást végző szervezetek és mindezek érdekvédelmi szervezetei, valamint más intézmények együttműködni kötelesek a környezet védelmében. Az együttműködési jog és kötelezettség kiterjed a környezetvédelmi feladatok megoldásának minden szakaszára.

(2) Az együttműködéssel járó jogokat és kötelezettségeket e törvény, illetve az önkormányzat rendeletben állapítja meg”.

A Kötv. 2. § f) pontja felhatalmazza a helyi önkormányzatot, hogy rendeletében állapítsa meg „az elvégzendő szolgáltatás alapján a tulajdonost terhelő díjfizetési kötelezettséget, a díj mértékét, megfizetésének rendjét, az esetleges kedvezmények eseteit, vagy a szolgáltatás ingyenséjét”. A települési szilárd hulladék elszállítása díjának önkormányzati rendeleti szabályozását illetően a Kötv. további előírásokat nem tartalmaz. Nem határoz meg ilyeneket a települési szilárd és folyékony hulladéokra vonatkozó helyi közszolgáltatás ellátásáról szóló 16/1996. (VII. 15.) BM—KTM együttes rendelet sem.

Az Ör. 16. § (3) bekezdése alapján: „A szemétszállítási és ártalmatlanítási díjat helyiségenként kell megállapítani. E rendelet alkalmazása szempontjából helyiségnek minősül: a lakószoba, hálófülke, hall, konyha, nyári konyha, főzőfülke, üzlethelyiség, műhely, raktár, iroda, orvosi rendelő. A belépő (előszoba, előtér) abban az esetben számít helyiségnek, ha külön ablaka van és alapterülete a 6 m²-t meghaladja”.

A Ptk. 201. §-a a következőket tartalmazza:

„(1) A szerződéssel kikötött szolgáltatásért — ha a szerződésből vagy a körülményekből kifejezetten más nem következik — ellenszolgáltatás jár.

(2) Ha a szolgáltatás és ellenszolgáltatás között anélkül, hogy az egyik felet az ajándékozás szándéka vezetné, a szerződés megkötésének időpontjában feltűnően nagy az értékkülönbség, a sérelmet szenvedő fél a szerződést megtagadhatja.”

A Ptk. 226. §-a szerint:

„(1) Jogszabály meghatározhatja a szerződés egyes tartalmi elemeit, és kimondhatja, hogy ezek a szerződésnek akkor is részei, ha a felek eltérően rendelkeznek.

(2) Jogszabály a hatálybalépése előtt megkötött szerződések tartalmát csak kivételesen változtathatja meg. Ha a szerződés megváltozott tartalma bármelyik fél lényeges jogos érdekeit sérti, a fél kérheti a bíróságtól a szerződés módosítását, vagy — ha jogszabály másként nem rendelkezik — a szerződéstől elállhat.

(3) Hatósági ár megállapítására külön törvény szerint kerülhet sor.”

A Ptk.-nak a Kötv. által módosított 685. §-ának a) pontja értelmében a Kötv. alkalmazásában jogszabály: „a törvény, a kormányrendelet, továbbá törvény felhatalmazása alapján, annak keretei között az önkormányzati rendelet; a 19. § (1) bekezdésének c) pontja, a 29. § (3) bekezdése, a 200. § (2) bekezdése, a 231. § (3) bekezdése, a 301. § (4) bekezdése, a 434. § (3)—(4) bekezdése, az 523. § (2) bekezdése és az 528. § (3) bekezdése tekintetében viszont valamennyi jogszabály”.

2. A Ptk. 201. § (2) bekezdése nem abszolút tilalomként nyilvánítja ki a szolgáltatás és az ellenszolgáltatás értékkülönbségének előfordulását, hanem megtámadási lehetőséget biztosít a sérelmet szenvedő fél számára. A jogvita elbírálása a rendes bíróság hatáskörébe tartozik. Az Alkotmánybíróság pedig a normakontroll szabályai alapján vizsgálhatja meg és bírálhatja el, hogy valamely jogszabály — és a jogszabályok között valamely önkormányzati rendelet — sérti-e a szolgáltatás—ellenszolgáltatás egyenértékűségének a Ptk. 201. § (1) bekezdésében megfogalmazott követelményét. Az 1122/B/1996. AB határozatában az Alkotmánybíróság már rámutatott a következőkre. A Kötv. 2. § idézett f) pontjában foglalt „törvényi szabályozás alapján az önkormányzat jogosultsága, hogy a települési szilárd hulladék elszállítása díjáról rendelkezzen. Az önkormányzat a díjfizetés alapja meghatározásánál is nagyfokú önállósággal rendelkezik. Mivel azonban — törvényi felhatalmazás alapján — szerződéses jogviszony elemét szabályozza, tiszteletben kell tartania a polgári jog olyan általános alapelvét, mint a szolgáltatás és ellenszolgáltatás egyenértékűsége”. (ABH 1997, 860.)

A Ptk. bevezető részének 1. § (1) bekezdése akként rendelkezik, hogy a törvény az állampolgárok, valamint az állami, önkormányzati, gazdasági és társadalmi szervezetek, továbbá más személyek vagyoni és egyes személyi viszonyait szabályozza, és az e viszonyokat szabályozó más jogszabályokat — ha eltérően nem rendelkeznek — e törvénnyel összhangban, e törvény rendelkezéseire figyelemmel kell értelmezni.

A Polgári Törvénykönyvnek ez az általános háttér-jogszabály jellege ugyan nem változtat a jogszabályok alkotmányos hierarchiáján, de azt a kötelezettséget rója a jogalkotó szervekre és a jogalkalmazókra, hogy a Ptk. elveit a rokon jogszabályok alkotása és alkalmazása során érvényesítsék.

A szolgáltatás és ellenszolgáltatás egyenértékűségének tiszteletben tartása olyan alapvető követelmény az önkormányzatokkal szemben, amelyet a szemétszállítási díj meg-

határozására irányuló rendeletalkotásukkor nem hagyhatnak figyelmen kívül. Mindez nemcsak a Ptk. idézett előírásából, hanem bevezető rendelkezéseinek bizonyos alapelveiből is következik. A jóhiszeműség és a tisztesség elvének való megfelelés Ptk.-beli szabálya erősíti az önkormányzatokkal szemben azt követelményt, hogy amikor a szemétszállítási díj meghatározásakor a díj összegét nem a tényleges szemétkibocsátáshoz és annak elszállításához, hanem azt tükröző más mutatóhoz (pl. a helyiségek száma, lakásban élő személyek száma, kiürített tartóedények száma, úrmérete stb.) kötik, fokozottan törekedjenek a szolgáltatás és ellenszolgáltatás egyenértékűségének megvalósítására.

Az Alkotmánybíróság a továbbiakban azt vizsgálta, hogy a helyiségek száma, mint a szemétszállítási díj meghatározásának alapja, nem vezet-e olyan eredményre a közszolgáltató és a közszolgáltatást igénybe vevő tulajdonos, használó között, amely sérti a szolgáltatás és ellenszolgáltatás egyenértékűségének elvét. E vizsgálat alapján az Alkotmánybíróság megállapította, hogy a helyiségek száma, mint a szemétszállítási díj megállapításának alapja, nem minden esetben tükrözi a ténylegesen elvégzett közszolgáltatást és a szolgáltatás—ellenszolgáltatás közötti nagy különbséghez vezethet. A helyiségek száma szerinti díjmegállapítás inkább akkor eredményez arányosságot az elvégzett közszolgáltatással, ha a helyiséget lakók, illetve használók száma egyenes arányban nő az ingatlan helyiségeinek számával. Önmagában azonban a lakásban lakó, illetve a helyiséget használó személyek száma sem határozza meg kivétel nélkül minden esetben a kibocsátott és elszállított szemét mennyiségét. Az igazi arányosságot az olyan tartalmú rendelkezés valósíthatja meg, amely a díjtétel megállapítását az elszállított szemét mennyiségéhez igazítja. E követelmény megvalósításának számos formája lehetséges. A gyakorlatban több önkormányzat alkalmaz már az alkotmányi és törvényi követelményeknek megfelelő megoldást. Mindezekre tekintettel az Alkotmánybíróság megállapította, hogy az Ör. 16. § (3) bekezdése ellentétben áll a Ptk. 201. §-ában megfogalmazott követelménnyel.

3. Az Alkotmánybíróság 26/1997. (IV. 25.) AB határozatában alkotmányos követelménynek nyilvánította, hogy valamely közszolgáltatás díja megállapításánál a jogalkotó az érintett csoportokhoz tartozók körülményeit megfelelő figyelemmel, körültekintéssel és méltányossággal értékelje (ABH 1997, 486.). A díjmegállapítás tehát nem lehet önkényes, az objektív ismérveknek megfelelően meghatározott igénybevevői körre (körökre) pedig azonos tartalmú, illetve joghatású rendelkezéseket kell alkotni. Amennyiben azonban a jogalkotó az érintettek szempontjait nem azonos körültekintéssel és figyelemmel állapítja meg, az Alkotmány 70/A. §-ába ütköző, alkotmányellenes megkülönböztetést alkalmaz. Az Ör. 16 § (3) bekezdése — azáltal, hogy nem volt figyelemmel arra, hogy a magasabb helyiségszámú ingatlanokat nem feltétlenül több személy

lakja, illetve használja, különösen pedig, hogy a több helyiségből álló ingatlanból nem feltétlenül származik több elszállítandó szemét, nem tett eleget ennek az alkotmányos követelménynek.

Mindezekre tekintettel az Alkotmánybíróság a rendelkező részben foglaltak szerint határozott.

Dr. Ádám Antal s. k.,
előadó alkotmánybíró

Dr. Holló András s. k.,
alkotmánybíró

Dr. Kilényi Géza s. k.,
alkotmánybíró

Alkotmánybírósági ügyszám: 1390/H/1996/2.

Az Alkotmánybíróság 56/1998. (XI. 27.) AB határozata

A MAGYAR KÖZTÁRSASÁG NEVÉBEN!

Az Alkotmánybíróság önkormányzati rendelet törvényességének vizsgálata iránt benyújtott indítvány alapján meghozta a következő

határozatot:

Az Alkotmánybíróság megállapítja, hogy a Budapest Főváros Terézváros Önkormányzat Képviselő-testületének a szemétszállítási díj megállapításáról szóló 11/1996. (IV. 12.) számú rendelete törvénytört, ezért azt megsemmisíti.

Az Alkotmánybíróság ezt a határozatát a Magyar Közlönyben közzéteszi.

INDOKOLÁS

I.

Budapest Főváros Közigazgatási Hivatala — mivel a képviselő-testület a törvényességi felhívásában foglaltaknak nem tett eleget — a helyi önkormányzatokról szóló 1990. évi LXV. törvény (a továbbiakban: Ötv.) 99. § (2) bekezdése a) pontja alapján indítvánnyal fordult az Alkotmánybírósághoz, amelyben a Budapest Főváros Terézváros Önkormányzat Képviselő-testülete által a szemétszállítási díj megállapításáról alkotott 11/1996. (IV. 12.) számú rendelet (a továbbiakban: Ör.) törvényellenességének megállapítását és megsemmisítését kérte.

Az indítványozó szerint az Ötv. 63/A. § e) pontja, valamint az egyes helyi közszolgáltatások kötelező igénybevételéről szóló 1995. évi XLII. törvény (a továbbiakban: Kötv.) 4. § (4) bekezdése alapján a főváros területén a kerületi önkormányzatoknak a szemétszállítással kapcsolatos szabályozás tárgyában nincs hatáskörük.

II.

Az Alkotmánybíróság döntését a következők figyelembevételével hozta:

Az Ötv. 63/A. § e) pontja úgy rendelkezik, hogy a fővárosi önkormányzat feladat- és hatásköre a hulladékártalmatlanítás önkormányzati feladatainak ellátásáról való gondoskodás, a településtisztaság biztosítása, a települési kommunális szilárd és folyékony hulladék gyűjtése, elhelyezése, ártalmatlanítása és hasznosítása, az elhelyezéshez szükséges lerakóhely területének kijelölése.

A Kötv. 4. § (4) bekezdése alapján a törvény végrehajtását szolgáló rendeletalkotásról a közszolgáltatást szervező helyi önkormányzat, a fővárosban Budapest Főváros Közgyűlése, közös intézmény (Ötv. 43. §) vagy körzeti szolgáltatás [Ötv. 69. § (2)—(5) bek.] esetén a közszolgáltatásban részesülő önkormányzat gondoskodik.

Az Ötv. rendelkezése a szemétszállítással kapcsolatos feladatok ellátását a főváros területén egyértelműen a fővárosi önkormányzat feladatkörébe utalja. Ezt a feladatmegosztást tekinti a szabályozás alapjának a Kötv. hivatkozott rendelkezése is, amikor a törvény végrehajtását szolgáló rendeletalkotásra a főváros területén történő szemétszállítás tekintetében a fővárosi önkormányzatot ruházza fel. A fővárosi közgyűlés eleget is tett rendeletalkotási kötelezettségének és megalkotta a Budapest Főváros Közgyűlésének a települési szilárd hulladékkal kapcsolatos helyi közszolgáltatással és a köztisztasággal kapcsolatos egyes kérdésekről szóló 39/1998. (VII. 16.) Főv. Kgy. rendeletet (a továbbiakban: R.). Az R. a főváros területén a szemétszállítással kapcsolatban nem hozott létre közös intézményt a kerületi önkormányzatokkal.

Mindezek alapján az Alkotmánybíróság megállapította, hogy amikor a Budapest Főváros Terézváros Önkormányzat Képviselő-testülete önkormányzati rendeletben szabályozta a szemétszállítási díj megállapításának rendjét, az Ötv. 63/A. § e) pontja, továbbá a Kötv. 4. § (4) bekezdése rendelkezéseivel ellentétes módon járt el. Ezért az Alkotmánybíróság a törvényellenes Ör.-t megsemmisítette.

Dr. Ádám Antal s. k.,
előadó alkotmánybíró

Dr. Holló András s. k.,
alkotmánybíró

Dr. Kilényi Géza s. k.,
alkotmánybíró

Alkotmánybírósági ügyszám: 1064/H/1997/2.

Az Alkotmánybíróság 57/1998. (XI. 27.) AB határozata

A MAGYAR KÖZTÁRSASÁG NEVÉBEN!

Az Alkotmánybíróság önkormányzati rendeleti előírás felülvizsgálatára és megsemmisítésére irányuló indítvány tárgyában meghozta a következő

határozatot:

Az Alkotmánybíróság megállapítja, hogy Budapest Főváros XVIII. kerület Pestszentlőrinc—Pestszentimre önkormányzatának a helyi adók bevezetéséről szóló 20/1995. (VI. 29.) rendelete 6. § c) pontja alkotmányellenes, ezért azt megsemmisíti.

Az Alkotmánybíróság ezt a határozatát a Magyar Közönlönyben közzéteszi.

INDOKOLÁS

I.

1. Budapest Főváros Közigazgatási Hivatalának vezetője az Alkotmánybírósághoz intézett beadványában Budapest Főváros XVIII. kerület Pestszentlőrinc—Pestszentimre önkormányzatának a helyi adók bevezetéséről szóló és a 16/1996. (V. 30.), a 20/1996. (VI. 20.), a 44/1996. (XII. 23.) és a 20/1997. (VI. 4.) rendeletekkel módosított 20/1995. (VI. 29.) rendelete (a továbbiakban: Ör.) 6. § c) pontja törvényellenességének vizsgálatát és megsemmisítését kezdeményezte, mivel az önkormányzat képviselő-testülete a törvényességi felhívásában foglaltaknak nem tett eleget.

A hivatalvezető álláspontja szerint az Ör. kifogásolt előírása ellentétes a helyi adókról szóló 1990. évi C. törvénynek (a továbbiakban: Htv.) a kommunális adóra vonatkozó rendelkezéseivel és sérti az Alkotmány 44/A. § (2) bekezdését. A Htv. alapján a magánszemélyek kommunális adójának adótárgya a lakás tulajdonjoga, haszonélvezete, bérleti joga. Ebben a körben olyan nevesített vagy kiemelt adótárgyat a Htv. nem ismer, amelyben „gazdasági tevékenységet” folytatnának. Azzal, hogy az Ör. a gazdasági tevékenység folytatására használt lakást a magánszemélyek kommunális adója tekintetében a lakás céljára használt lakáshoz képest háromszoros mértékű adótétellel adóztatja, törvényi felhatalmazás nélkül, jogszerűtlenül kiszélesítette az adótárgyak körét.

Megállapítása alapján a magánszemélyek kommunális adója keretében az adótárgy fogalmának önkormányzati rendeletben történő bővítő értelmezése a jogbiztonságot is sérti. Véleménye szerint az arányos közteherviselés elvét sértő, szükségtelen és indokolatlan diszkrimináció az, ha egyazon gazdasági tevékenységet az Ör. más adómértékkel

terhel, ha annak gyakorlója azt a lakásban és megint más-ként, ha az építményadó hatálya alá tartozó nem lakás céljára szolgáló helyiségben végzi.

2. Az Állampolgári Jogok Országgyűlési Biztosának általános helyettese az Alkotmánybírósághoz intézett beadványában a hivatalvezető indítványához csatlakozott. Kérte az Alkotmánybíróságot, hogy eljárásában az ügyben általa folytatott vizsgálatról készített jelentésében foglalt megállapításokat is értékelje. Álláspontja szerint az Ör. sérelmezett rendelkezése ellentétes az Alkotmányban deklarált, jogállamiságból fakadó jogbiztonság, valamint a diszkrimináció tilalmának alkotmányos elvével.

II.

Az Alkotmánybíróság a rendelkező részben foglalt döntését a következőkkel indokolja:

1. Az Ör. 1. §-a értelmében az önkormányzat a közigazgatási területén a magánszemélyek kommunális adóját, az építményadót és a telekadót vezette be.

Az Ör. 2. §-a a magánszemélyek kommunális adójának adótárgyait a következőkben határozza meg:

„(1) Kommunális adókötelezettség terheli a XVIII. kerületi Önkormányzat közigazgatási területén azt a magánszemélyt, aki

- a) lakás,
- b) lakás céljára szolgáló épületrész,

tulajdonjogával vagy hasznélvezeti jogával rendelkezik.

(2) Nem magánszemély tulajdonában álló lakás bérleti jogával rendelkezik.”

Az Ör. eredeti 6. § a) és b) pontja az adó mértékéről így rendelkezik:

„Az adó mértéke

- a) a 2. § (1) bekezdésében meghatározott adótárgyanként 3000 Ft/év,
- b) lakásbérleti jogonként 3000 Ft/év.”

Az önkormányzat képviselő-testülete a 44/1996. (XII. 23.) rendeletével az Ör. 6. § a)—b) pontjait új c) és d) pontokkal egészítette ki. Ennek értelmében a magánszemélyek kommunális adójának mértéke:

„c) azon magánszemély esetében, aki lakásában főállású vállalkozói tevékenységet folytat, vagy lakását vállalkozás céljára bérbe adja, az adó mértéke 12 000 Ft/év.

d) kiegészítő (melléktevékenységet) vállalkozói tevékenységet folytat, az adó mértéke lakásonként 6000 Ft/év.”

A hivatalvezető törvényességi észrevétele következtében az önkormányzat képviselő-testülete a 20/1997. (VI. 4.) rendeletével az Ör. 6. § d) pontját hatályon kívül helyezte, a c) pontot pedig a következőképpen módosította:

Az adó mértéke: „c) Azon lakás esetében, melyben gazdasági tevékenységet folytatnak 12 000 Ft/év”.

2. Az Alkotmány 2. § (1) bekezdése szerint a Magyar Köztársaság független demokratikus jogállam.

A 44/A. § (2) bekezdése alapján a helyi képviselő-testület a feladatkörében rendeletet alkothat, amely nem lehet ellentétes a magasabb szintű jogszabállyal.

A 70/A. § (1) bekezdése szerint a Magyar Köztársaság biztosítja a területén tartózkodó minden személy számára az emberi, illetve az állampolgári jogokat, bármely megkülönböztetés, nevezetesen faj, szín, nem, nyelv, vallás, politikai vagy más vélemény, nemzeti vagy társadalmi származás, vagyoni, születési vagy egyéb helyzet szerinti különbségtétel nélkül.

A Htv. 2. §-a előírja, hogy az önkormányzat adómegállapítási joga az e törvényben meghatározott adóalanyokra és adótárgyakra terjed ki.

A Htv. 4. §-a szerint: „Az adókötelezettség az önkormányzat illetékességi területén a következőkre terjed ki:

- a) az ingatlan tulajdonra, ingatlanhoz kapcsolódó vagyoni értékű jogra,
- b) munkaerő foglalkoztatására,
- c) nem állandó lakosként való tartózkodásra, és
- d) az e törvényben meghatározott gazdasági tevékenység gyakorlására (a továbbiakban együtt: adótárgy).”

A Htv. 5. §-a alapján: „Az önkormányzat rendeletével

- a) vagyoni típusú adók,
 - b) kommunális jellegű adók, továbbá
 - c) helyi iparűzési adó
- bevezetésére jogosult”.

A Htv. 5. §-a tehát a 4. §-ban megállapított adótárgyak felsorolásához igazodó sorrendben tipizálja az önkormányzat által bevezethető adókat. A Htv.-ben ez az elkülönítés érvényesül az egyes adónemek részletes szabályainak meghatározásánál is: a kommunális jellegű adókról a törvény III. fejezete, a helyi iparűzési adóról pedig a IV. fejezete rendelkezik.

A magánszemélyek kommunális adójának részletes szabályait a Htv. 24—26. §-a állapítja meg.

A Htv. 24. §-a szerint „Kommunális adókötelezettség terheli a 12. §-ban, valamint a 18. §-ban meghatározott magánszemélyt, továbbá azt a magánszemélyt is, aki az önkormányzat illetékességi területén nem magánszemély tulajdonában álló lakás bérleti jogával rendelkezik.” A 12. § (1) bekezdése értelmében „Az adó alanya (3. §) az, aki a naptári év (a továbbiakban: év) első napján az építmény tulajdonosa. Több tulajdonos esetén a tulajdonosok tulajdoni hányadaik arányában adóalanyok. Amennyiben az építményt az ingatlan-nyilvántartásba bejegyzett vagyoni értékű jog terheli, az annak gyakorlására jogosult az adó alanya. (A tulajdonos, a vagyoni értékű jog jogosítottja a továbbiakban együtt: tulajdonos.)” A 18. § alapján pedig „Az adó alanya (3. §) az, aki az év első napján a telek tulajdonosa. Ingatlan-nyilvántartásba bejegyzett vagyoni értékű jog, illetőleg több tulajdonos esetén a 12. §-ban foglaltak az irányadók.”

3. A Htv. fenti rendelkezései alapján tehát a magánszemélyek kommunális adójának adótárgya csak lakás és nem lakás céljára szolgáló épület tulajdona, vagyoni értékű joga, telek tulajdona, vagyoni értékű joga és nem magánszemély tulajdonában álló lakás bérleti joga lehet. A Htv. tehát e helyi adó tekintetében nem jelöl meg olyan külön adótárgyat, melyben gazdasági tevékenységet folytatnak. A Htv. alapján a gazdasági, vállalkozási tevékenység gyakorlása a helyi iparüzési adó adótárgya lehet (35—36. §).

Az Ör. idézett 2. §-a a Htv. rendelkezéseihez igazodva állapítja meg a magánszemélyek kommunális adójának adótárgyait. Az Ör. vizsgált előírása azonban az adó mértékének szabályozása körében a Htv.-vel ellentétesen bővítette az adótárgyak körét.

Az Alkotmánybíróság az 57/1996. (XII. 22.) határozatában már megállapította: miután az adó alanyait, az adó tárgyát, az adónemeket, az alapvető adómentességeket és kedvezményeket a Htv. állapítja meg, sem az adó alanya, sem az adó tárgya tekintetében nincs lehetőség a törvénytől való eltérésre (ABH 1996. 339, 341.).

A fentiek alapján az Alkotmánybíróság megállapította, hogy az Ör. 6. § c) pontja ellentétes a Htv. 24. §-ával, ezért az sérti az Alkotmány 44/A. § (2) bekezdését.

4. Az indítványok alapján az Alkotmánybíróság az Ör. kifogásolt rendelkezésével összefüggésben vizsgálta a jogbiztonság és a diszkrimináció tilalmának sérelmét is.

Az Alkotmánybíróság álláspontja szerint a magánszemélyek kommunális adója keretében az adótárgy körének törvényellenes és az Ör. 2. §-ával is ellentétes kiterjesztése a jogállamiság szerves részét képező jogbiztonság sérelmével is járt. Az Ör. kifogásolt szabálya a jogalkalmazóra bízta az adott lakás bármilyen gazdasági tevékenységre való használata és ezáltal a megkülönböztetett adókötelezettség megállapítását. Az Ör. e tekintetben ugyanis értelmező szabályt nem tartalmaz.

Az Ör. már idézett 1. §-a alapján az önkormányzat a magánszemélyek kommunális adójával együtt vezette be az építményadót. Az Ör. 9. § (1) bekezdése alapján az építményadó kötelezettség kiterjed az önkormányzat illetékességi területén lévő minden nem lakás céljára szolgáló épületre, épületrészre, kivéve, ha a nem lakás célú építmény az azonos telken lévő lakóépület számára biztosít kiegészítő funkciót. Ezeket az építményeket az alapterületük arányában lehet adóztatni, meg kell állapítani a nem lakás céljára szolgáló építmény adóalapként számításba vett alapterületét. A diszkrimináció tilalmát sérti az Ör. azáltal, hogy más mértékű adókötelezettséget ír elő, ha ugyanazt a gazdasági tevékenységet lakásban folytatják és akkor, ha azt az építményadó hatálya alá tartozó nem lakás céljára szolgáló helyiségben végzik. Azáltal pedig, hogy az Ör. más mértékű kommunális adókötelezettséget ír elő az olyan lakás esetében, amelyben gazdasági tevékenységet folytatnak és azok tekintetében, amelyekben gazdasági tevékenység nem folyik, azonos adótárgyak adóalanyai közötti diszkriminációt alkalmaz. A gazdasági tevékenység

adóztatására ugyanis más jogszabályi rendelkezések vonatkoznak.

A fentiek alapján az Alkotmánybíróság megállapította, hogy az Ör. vizsgált előírása sérti az Alkotmány 2. § (1) bekezdését és 70/A. § (1) bekezdését is.

Mindezek alapján az Alkotmánybíróság a rendelkező részben foglaltak szerint határozott.

Dr. Ádám Antal s. k.,
előadó alkotmánybíró

Dr. Holló András s. k.,
alkotmánybíró

Dr. Kilényi Géza s. k.,
alkotmánybíró

Alkotmánybírósági ügyszám: 705/H/1997/3.

Az Alkotmánybíróság 58/1998. (XI. 27.) AB határozata

A MAGYAR KÖZTÁRSASÁG NEVÉBEN!

Az Alkotmánybíróság önkormányzati rendeleti előírás felülvizsgálatára irányuló kezdeményezés tárgyában meghozta a következő

határozatot:

Az Alkotmánybíróság megállapítja, hogy Debrecen Megyei Jogú Város Önkormányzatának az önkormányzati tulajdonú lakások és helyiségek elidegenítéséről szóló 18/1994. (V. 2.) rendelete 10. § (2) bekezdése és 11. § (1) bekezdése alkotmányellenes, ezért e rendelkezéseket megsemmisíti.

Az Alkotmánybíróság ezt a határozatát a Magyar Közönlönyben közzéteszi.

INDOKOLÁS

I.

A Hajdú-Bihar Megyei Közigazgatási Hivatal vezetője — mivel a törvényességi ellenőrzés körében kiadott felhívásával a Debrecen Megyei Jogú Város Önkormányzatának közgyűlése nem értett egyet — az Alkotmánybírósághoz benyújtott indítványában az önkormányzatnak az önkormányzati tulajdonú lakások és helyiségek elidegenítéséről szóló 18/1994. (V. 2.) rendelete (a továbbiakban: Ör.) 10. § (2) bekezdése törvényellenességének megállapítását és megsemmisítését kezdeményezte.

Az indítványozó szerint az önkormányzati lakásra vételi joggal rendelkező személyek körét a lakások és helyiségek

bérletére, valamint az elidegenítésükre vonatkozó egyes szabályokról szóló 1993. évi LXXVIII. törvény (a továbbiakban: Lt.) 45. §-a „taxatív és kogens” módon tartalmazza, ezt az önkormányzat rendelete nem terjesztheti ki sem pozitív, sem negatív irányba. Álláspontja szerint az Ör. törvényi felhatalmazás hiányában állapított meg vételi jogot — a vételi jog jogosultjának hozzájárulásával — a jogosult házastársa részére. Az előbbiekre tekintettel az Ör. kifogásolt előírása ellentétes az Lt. 45. §-ával, valamint a helyi önkormányzatokról szóló 1990. évi LXV. törvény (a továbbiakban: Ötv.) 16. § (1) bekezdésével, és sérti az Alkotmány 44/A. § (2) bekezdését.

II.

Az Alkotmánybíróság a rendelkező részben foglalt döntését a következőkkel indokolja:

Az Alkotmány 44/A. § (2) bekezdése szerint „a helyi önkormányzat a feladatkörében rendeletet alkothat, amelynem lehet ellentétes a magasabb szintű jogszabállyal”. Az Ötv. 16. § (1) bekezdése pedig előírja, hogy „a képviselő-testület a törvény által nem szabályozott helyi társadalmi viszonyok rendezésére, továbbá törvény felhatalmazása alapján, annak végrehajtására önkormányzati rendeletet alkot”.

Az Lt. 45. § (1) bekezdése szerint: „A határozatlan időre bérbe adott önkormányzati lakásra vételi jog illeti meg

- a) a bérlőt,
- b) a bérlőtársakat egyenlő arányban,
- c) a társbérlőt, az általa kizárólagosan használt lakóterület arányában,
- d) az a)–c) pontban felsoroltak hozzájárulásával azok egyenes ági rokonát, valamint örökbe fogadott gyermekét.”

Az Ör. 10. §-a a következő előírásokat tartalmazza:

„(1) A határozatlan időre bérbe adott önkormányzati lakásra vételi jog illeti meg

- a) a bérlőt,
- b) a bérlőtársakat egyenlő arányban,
- c) a társbérlőt, az általa kizárólagos használt lakóterület arányában,
- d) továbbá az a)–c) pontban felsoroltak hozzájárulásával azok egyenes ágbeli rokonát, valamint örökbe fogadott gyermekét.

(2) Megilleti továbbá a vételi jog az (1) bekezdés a)–c) pontjában felsoroltak hozzájárulásával azok házastársát is.”

A fentiek alapján megállapítható, hogy az Ör. kifogásolt rendelkezése az Lt.-ben taxatív módon meghatározott jogosultak körét bővítette, amelyre az Lt. az önkormányzat részére felhatalmazást nem adott.

Az Lt. 48. § (1) bekezdése szerint „a vételi joggal — írásban — 1995. november 30-ig lehet élni”. Az Lt. e rendelkezésének szövegét az 1995. évi XIX. törvény 1. §-a állapította meg 1995. március 31-i hatállyal. A határozatlan időre bérbe adott önkormányzati lakások tekintetében tehát a vételi jog gyakorlására megállapított törvényi határidő lejárt.

Az Lt. fenti módosított rendelkezése hatálybalépését követően az önkormányzat az Ör.-nek a vételi jog gyakorlásának időpontjára vonatkozó rendelkezését módosította. Az Ör.-nek a 17/1995. (V. 2.) rendelettel megállapított 11. § (1) bekezdése így rendelkezik: „A vételi jog gyakorlására vonatkozó előzetes nyilatkozatot a vételi jog jogosultja az elidegenítéssel megbízottnak 1995. november 30-ig jelentheti be, a határidő után benyújtott kérelmek elbírálására a jelen rendeletben szabályozottak nem kötelezően irányadóak.” Az Ör. e rendelkezéséből az következik, hogy a vételi jog gyakorlására megállapított törvényi határidő lejártát követően benyújtott kérelmek elbírálása tekintetében az önkormányzat mérlegelési jogkörében járhat el. Az Alkotmánybíróság megállapította, hogy az Ör. 10. § (2) bekezdése és 11. § (1) bekezdése jelenleg is hatályban van. E két rendelkezés szoros összefüggésére tekintettel az Alkotmánybíróság vizsgálatát kiterjesztette az Ör. 11. § (1) bekezdésére is.

Az Alkotmánybíróság a fentiek alapján megállapította, hogy az Ör. 10. § (2) bekezdése ellentétes az Lt. 45. § (1) bekezdésével, és sérti az Alkotmány 44/A. § (2) bekezdését. Az Ör. 11. § (1) bekezdése pedig ellentétes az Lt. 48. § (1) bekezdésével, és bizonytalansága folytán sérti az Alkotmány 2. § (1) bekezdésében meghatározott jogállamiság lényeges összetevőjeként szereplő jogbiztonság követelményét.

Mindezek alapján az Alkotmánybíróság a rendelkező részben foglaltak szerint határozott.

Dr. Ádám Antal s. k.,
előadó alkotmánybíró

Dr. Holló András s. k.,
alkotmánybíró

Dr. Kilényi Géza s. k.,
alkotmánybíró

Alkotmánybírósági ügyszám: 912/H/1995/5.

A Kormány határozatai

A Kormány 1148/1998. (XI. 27.) Korm. határozata

a helyi önkormányzatok 1999. évi új címzett támogatásának előkészítéséről

1. A támogatásra javasolt beruházások címzett támogatásának 1999. évi üteme a 2000 millió forintot, a 2000. és a 2001. évi üteme a 6558—6440 millió forintot nem haladhatja meg, amiből a meghatározott évekre vízgazdálkodásra 200—118—0 millió forint, az egészségügyi ellátásra 600—2900—2900 millió forint, a szociális ellátásra 400—460—460 millió forint, a közoktatásra 435—1938—1949

millió forint és a kulturális szolgáltatásra 365—1142—1131 millió forint fordítható.

2. A minisztériumok a szakmai-műszaki tartalom szűkítéséről és a beruházások megvalósítási költségének csökkentéséről, valamint a bevonható saját források mértékéről — szükség szerint — folytassák az egyeztetést az önkormányzatokkal. Címzett támogatásra az egyeztetés szerinti szakmai, műszaki és pénzügyi tartalomnak megfelelő igény javasolható.

Felelős: közlekedési, hírközlési és vízügyi miniszter
egészségügyi miniszter
szociális és családtügyi miniszter
oktatási miniszter
nemzeti kulturális örökség minisztere
belügyminiszter

Határidő: azonnal

3. A Belügyminisztérium írásban tájékoztatja az érintett önkormányzatokat a beruházás pénzügyi ütemezésénél az 1999—2001. évekre tervezhető címzett támogatásról.

Felelős: belügyminiszter

Határidő: 1998. november 30.

4. Ez a határozat a közzététele napján lép hatályba.

Orbán Viktor s. k.,
miniszterelnök

A Kormány 1149/1998. (XI. 27.) Korm. határozata

a Magyarországon 1998. március 1-jétől ideiglenes menedéket élvező külföldiek helyzetének rendezéséről

1. A Kormány

a) egyetért azzal, hogy a Magyar Köztársaság területén tartózkodó ideiglenes menedéket élvező bosznia-hercegovinai állampolgárok a tartózkodási engedély, illetve a bevándorlási engedély megszerzéséig, ennek hiányában legfeljebb 1999. június 30-ig ellátásban és támogatásban részesüljenek. Az ellátás és támogatás szabályait kormányrendeletben kell meghatározni;

Felelős: belügyminiszter

Határidő: 1998. november 30.

b) egyetért azzal, hogy a Magyarország területén tartózkodó 1998. március 1-jétől átmenetileg ellátásban részesülő horvát állampolgárok ideiglenes védelme fenntartásának meghosszabbítása már nem indokolt. A Horvát-

országba történő mielőbbi elutaztatásuk érdekében a szükséges intézkedéseket meg kell tenni;

Felelős: belügyminiszter
külgügyminiszter

Határidő: 1998. november 30.

c) egyetért azzal, hogy a Magyarország területén tartózkodó 1998. március 1-jétől átmenetileg ellátásban részesülő jugoszláv állampolgárok ideiglenes védelmét 1998. november 30-át követően fenntartani nem indokolt. Az érintett külföldiek magyarországi tartózkodását az idegenrendészeti és menedékjogi szabályok szerint — indokolt esetben a méltányosság alkalmazásával — soron kívül egyénenként felül kell vizsgálni.

Felelős: belügyminiszter

Határidő: 1998. november 30.

2. A többletfeladatok végrehajtásához szükséges 80,3 millió forint pénzügyi fedezetről a Belügyminisztérium — saját költségvetési előirányzata terhére — gondoskodik.

3. Ez a határozat a közzététele napján lép hatályba.

Orbán Viktor s. k.,
miniszterelnök

A Kormány 1150/1998. (XI. 27.) Korm. határozata

a Hadigondozottak Közalapítványa létrehozásáról szóló 1116/1994. (XII. 9.) Korm. határozat módosításáról és kiegészítéséről

A Kormány

1. a Hadigondozottak Közalapítványa létrehozásáról szóló — az 1036/1997. (IV. 18.) és az 1084/1998. (VI. 9.) Korm. határozattal módosított — 1116/1994. (XII. 9.) Korm. határozat mellékletét képező Alapító Okiratot a *mellékletben* foglaltak szerint módosítja;

2. felhatalmazza a honvédelmi minisztert, hogy a Közalapítvány Alapító Okiratának módosításával kapcsolatban az alapító nevében eljárjon.

3. A Közalapítvány módosított Alapító Okiratát a bírósági nyilvántartásba vételt követően a Magyar Közlönyben közzé kell tenni.

4. Ez a határozat a közzététele napján lép hatályba, egyidejűleg az 1084/1998. (VI. 9.) Korm. határozat mellékletének 4., 5., 6. és 9. pontja a hatályát veszti.

Orbán Viktor s. k.,
miniszterelnök

Melléklet
az 1150/1998. (XI. 27.) Korm. határozathoz

1. Az Alapító Okirat 8.1. pontja helyébe a következő rendelkezések lépnek:

„8.1. Kuratórium

A Közalapítvány legfőbb döntést hozó szerve a 10 tagú kuratórium. A tagokat az alapító az alábbi szervezetek javaslata alapján jelöli ki:

Honvédelmi Minisztérium, Egészségügyi Minisztérium, Szociális és Családügyi Minisztérium, Pénzügyminisztérium, Belügyminisztérium, Vak Hadirokkantak Országos Egyesülete, Hadigondozottak, Hadiözvegyek, Hadiárva Országok Nemzeti Szövetsége (HONSZ), Magyar Hadigondozottak Országos Nemzeti Szövetsége (MAHONSZ), Országos Nyugdíjbiztosítási Főigazgatóság, Országos Egészségbiztosítási Pénztár.

A kuratórium tagja:

1. *dr. József Péter* főosztályvezető-helyettes, a Honvédelmi Minisztériumtól,

2. *Bogár Ágnes* főosztályvezető-helyettes, a Szociális és Családügyi Minisztériumtól,

3. *dr. Arnold István* főtanácsos, az Egészségügyi Minisztériumtól,

4. *Szikszainé dr. Bérces Anna* főosztályvezető, a Pénzügyminisztériumtól,

5. *Kovács János* osztályvezető, a Belügyminisztériumtól,

6. *dr. Pallagi Pál* elnök, a Vak Hadirokkantak Országos Egyesületétől,

7. *dr. Padányi Márius* elnökhelyettes, a Hadigondozottak, Hadiözvegyek, Hadiárva Országos Nemzeti Szövetségétől (HONSZ),

8. *dr. Leskó Ferenc* elnök, a Magyar Hadigondozottak Országos Nemzeti Szövetségétől (MAHONSZ),

9. *Bálintné Fülek Jolán* igazgató, az Országos Nyugdíjbiztosítási Főigazgatóságtól,

10. *dr. Okolicsny Emília* osztályvezető, az Országos Egészségbiztosítási Pénztártól.”

2. Az Alapító Okirat 8.3. e) pontja helyébe a következő rendelkezések lépnek:

„8.3. e) A kuratórium ülései nyilvánosak, döntéseit egyszerű szótöbbséggel hozza, szavazategyenlőség esetén az elnök szavazata dönt. Az ülésre meg kell hívni:

- a kuratórium tagjait és tisztségviselőit,
- a kezelő szervezet képviselőjét,
- a felügyelő bizottság tagjait,
- az alapító képviselőjét,
- az elnök által esetenként megjelölt személyeket.”

3. Az Alapító Okirat 8.3. f) pontja harmadik francia bekezdése helyébe a következő rendelkezés lép:

„— a Közalapítványközhazsnú jelentésének, éves költségvetési tervének, az azokról szóló beszámolóknak és az éves mérlegnek, valamint a közhazsnú szervezet éves beszámolójának elfogadása. A kuratórium az éves beszámoló-

lót az Alapító Okirat 8.3. e) pontjában meghatározott módon az éves mérleggel egyidejűleg fogadja el, és azt az elfogadást követő 15 napon belül írásban az alapítónak felterjeszti.”

4. Az Alapító Okirat 8.3. g) pontja helyébe a következő rendelkezések lépnek:

„8.3. g) Összeférhetetlenségi szabályok:

A Közalapítvány tisztségviselőire alkalmazni kell a közhazsnú szervezetekről szóló 1997. évi CLVI. törvény 8—9. §-aiban foglaltakat:

— a kuratórium határozathozatalában nem vehet részt az a tag vagy tisztségviselő, aki vagy akinek közeli hozzátartozója [Ptk. 658. § b) pont], élettársa a határozat alapján kötelezettség vagy felelősség alól mentesül, illetve bármilyen más előnyben részesül,

— a kuratórium tagja vagy tisztségviselője nem lehet a felügyelő bizottság elnöke vagy tagja, illetve könyvvizsgálója,

— a közhazsnú szervezet megszűntét követő két évig nem lehet más közhazsnú szervezet vezető tisztségviselője az a személy, aki olyan közhazsnú szervezetnél töltött be — annak megszűntét megelőző két évben legalább egy évig — vezető tisztséget, amely az adózás rendjéről szóló törvény szerinti köztartozását nem egyenlítette ki,

— a vezető tisztségviselő, illetve az ennek jelölt személy köteles valamennyi érintett közhazsnú szervezetet előzetesen tájékoztatni arról, hogy ilyen tisztséget egyidejűleg más közhazsnú szervezetnél is betölt,

— nem lehet a felügyelő szerv elnöke vagy tagja, illetve könyvvizsgálója az a személy, aki

a) a vezető szerv elnöke vagy tagja,

b) a közhazsnú szervezettel a megbízatásán kívül más tevékenység kifejtésére irányuló munkaviszonyban vagy munkavégzésre irányuló egyéb jogviszonyban áll, ha jogszabály másképp nem rendelkezik,

c) a közhazsnú szervezet cél szerinti juttatásából részesül — kivéve a bárki által megkötés nélkül igénybe vehető nem pénzbeli szolgáltatásokat és a társadalmi szervezet által tagjának a tagsági jogviszony alapján nyújtott, létesítő okiratnak megfelelő cél szerinti juttatást —, illetve

d) az a)–c) pontban meghatározott személyek hozzátartozója.”

5. Az Alapító Okirat 8.6. pontja címében és szövegében, valamint a 9.1. és 9.2. pontjában az igazgatóság kifejezés helyébe a „vagyonkezelő szervezet” kifejezés lép. A 8.6. pont második bekezdését követően a következő harmadik bekezdéssel egészül ki:

„A Közalapítvány vagyonkezelő szervezete feladatainak ellátásával külső szerv is megbízható.”

6. Az Alapító Okirat 8.7.1. pontja helyébe a következő rendelkezések lépnek:

„8.7.1. A Közalapítványnál a Szociális és Családügyi Minisztérium, a Pénzügyminisztérium és a Honvédelmi

Minisztérium képviselőjéből álló 3 tagú felügyelő bizottság működik.

A felügyelő bizottság

— elnöke:

dr. Nagy Sándor főosztályvezető-helyettes, Pénzügyminisztérium,

— tagjai:

Kónig Éva főosztályvezető-helyettes, Szociális és Családügyi Minisztérium,

Diener György osztályvezető, Honvédelmi Minisztérium.”

7. Az Alapító Okirat 11. pontja helyébe a következő rendelkezések lépnek:

„11. Beszámolás a Közalapítvány működéséről, az éves közhasznú beszámoló jóváhagyása.

A kuratórium köteles évente beszámolni a Közalapítvány működéséről az alapítónak. Ennek keretében — a kuratórium által elfogadott — éves közhasznú beszámolóját az elfogadást követő 15 napon belül írásban, két példányban jóváhagyásra az alapítónak felterjeszti. Az alapító a jóváhagyott beszámoló egy példányát saját irattárába helyezi, a másik példányt visszaküldi a kuratóriumnak. A kuratórium tevékenysége és gazdálkodása legfontosabb adatait a helyi vagy országos sajtó útján is nyilvánosságra hozza.”

A Miniszterelnök határozatai

A Miniszterelnök 48/1998. (XI. 27.) ME határozata

főiskolai tanárok felmentéséről

A felsőoktatásról szóló 1993. évi LXXX. törvény 73. §-ának *a*) pontja alapján

dr. Adamikné Jászó Annát, a Budapesti Tanítóképző Főiskola főiskolai tanárát és *dr. Dovala Mártát*, a Kecskeméti Tanítóképző Főiskola főiskolai tanárát e tisztségük-ből

— közalkalmazotti jogviszonyuk áthelyezés jogcímen történő megszűnésére tekintettel — 1998. november 30-i hatállyal;

dr. Bodnár Pált, a Pénzügyi és Számviteli Főiskola főiskolai tanárát e tisztségéből

— nyugállományba vonulására tekintettel —

1998. december 30-i hatállyal

felmentem.

Orbán Viktor s. k.,
miniszterelnök

A Miniszterelnök 49/1998. (XI. 27.) ME határozata

főiskolai főigazgatói megbízás megerősítéséről

A felsőoktatásról szóló 1993. évi LXXX. törvény 73. §-ának *b*) pontja alapján, az oktatási miniszter javaslatára

Farkas Pál főiskolai tanárnak, A Tan Kapuja Buddhista Főiskolára vonatkozó ismételt főigazgatói megbízását további,

2001. június 30-ig terjedő időtartamra megerősítem.

Orbán Viktor s. k.,
miniszterelnök

V. rész KÖZLEMÉNYEK, HIRDETMÉNYEK

Az oktatási miniszter

k ö z l e m é n y e

a szakképesítések központi programjainak
(tanterveinek) kiadásáról

A szakképzésről szóló, módosított 1993. évi LXXVI. törvény 4. §-a (2) bekezdésének *d*) pontjában foglaltak alapján az alábbi szakképesítések központi programjai (tantervei) kiadásra kerültek:

52 5424 01 Adástechnikai technikus

54 3441 02 Biztosítási tanácsadó

53 5423 05 Közlekedésautomatikai technikus

Jóváhagyási szám: 91.092/98.

A szakképesítések központi programjait a Nemzeti Szakképzési Intézet forgalmazza.

A megrendeléseket az

NSZI Dokumentációs Osztály
1087 Budapest, Berzsenyi u. 6.

levélcímre lehet megküldeni.

Pokorni Zoltán s. k.,
oktatási miniszter

Az oktatási miniszter**k ö z l e m é n y e****a fogyatékos fiatalok számára készült szakképesítések szakmai programjainak kiadásáról**

A fogyatékos fiatalok számára készült, alábbi szakképesítések adaptált szakmai programjai (tantervei) kiadásra kerültek:

- 21 6203 01 Állatgondozó (enyhe fokban értelmi fogyatékosok számára)
- 51 5223 02 Háztartás-elektronikai műszerész (mozgáskorlátozottak számára)
- 51 5222 02 Háztartásigép-szerelő (mozgáskorlátozottak számára)

- 21 6201 02 Mezőgazdasági munkás (enyhe fokban értelmi fogyatékosok számára)
- 21 6201 02 Mezőgazdasági munkás (hallássérültek számára)
- 33 4641 01 Számítógép-kezelő (-használó) (hallássérültek számára)

Jóváhagyási szám: 91.094/98.

A megrendeléseket

NSZI Dokumentációs Osztály
1087 Budapest, Berzsenyi u. 6.

levélcímre lehet megküldeni.

Pokorni Zoltán s. k.,
oktatási miniszter

Helyesbítés: A Magyar Közlöny 1998. évi 97. számában közzétett, a Nemzeti Információs Infrastruktúra Fejlesztési Programról szóló 1135/1998. (X. 30.) Korm. határozat 1. c) pontjának utolsó mondata helyesen:

„A hozzájárulás mértéke: Oktatási Minisztérium 54 millió Ft, Miniszterelnöki Hivatal 9 millió Ft, Közlekedési, Hírközlési és Vízügyi Minisztérium 9 millió Ft, Nemzeti Kulturális Örökség Minisztériuma 5,4 millió Ft, **Egészségügyi Minisztérium—Szociális és Családügyi Minisztérium 3,6 millió Ft**, Magyar Tudományos Akadémia 9 millió Ft.”

(Kézirathiba)

RENDELJE MEG AZ



ÖNKORMÁNYZATOK KÖZLÖNYE

AMINISZTERELNÖKIHIVATALÉSABELÜGYMINISZTÉRIUMHIVATALOSLAPJÁT!

Tisztelt Hölgem/Uram!

A lap lehetőséget ad hirdetések megjelentetésére is. A hirdetési díj 60 000 Ft+ áfa 1/1 belső oldalon, 30 000 Ft+ áfa 1/2 belső oldalon, 16 000 Ft+ áfa 1/4 belső oldalon, hasábmilliméteres hirdetés ára: 130 Ft+ áfa/hasábmilliméter.

Amennyiben igényli az Önkormányzatok Közlönyét, kérjük a mellékelt megrendelőlapot kitöltve küldje el a Magyar Hivatalos Közlönykiadó Budapest VIII., Somogyi Béla u. 6. szám alatti címre. Postafordultával megküldjük a számlát a kért előfizetési időszakra. Ha nem számla alapján kíván fizetni, akkor kérjük, a megrendelőlap rovatában ezt jelezze.

Az eddig beérkezett megrendeléseket nem szükséges megismételni.

1999-ben havi megjelenéssel számolva az éves előfizetés 2688 Ft.

MEGRENDELÉS

Megrendelem az *ÖnkormányzatokKözlönye* című lapot példányban, és kérem a következő címre kézbesíteni:

Megrendelő neve:

címe (város/község, irányítószám):

utca, házsám:

Ügyintéző (telefonszám):

Előfizetési díj fél évre 1344 Ft

egy évre 2688 Ft

Számlát kérek a befizetéshez

csekket kérek a befizetéshez

Kérjük a négyzetbe történő x bejelöléssel jelezze az előfizetés időtartamát és a fizetés módját.

Kelt:

.....
cégszerű aláírás

FELHÍVÁS

Ingyen, teljesen díjtalanul adja Önnek a Hivatalos Hatályos Joganyagot CD lemezen a Magyar Hivatalos Közlönykiadó

Telefon: 317-9999

KÖZLEMÉNY

150 évvel ezelőtt jelent meg az első hivatalos Magyar Közlöny. Erre emlékezve a Magyar Hivatalos Közlönykiadó értesíti tisztelt előfizetőit, hogy 1998 januárjában minden közlöny-előfizetéssel rendelkező ügyfele részére ajándékként megküldi a **CD-JOGÁSZ** hatályos jogszabálygyűjtemény példányát. Ezáltal az előfizetők birtokába kerül az **EGYEDÜLIHIVATALOSHATÁLYOSJOGANYAG**. Az előfizető megismerheti a **CD-JOGÁSZ** előnyeit, használatát, és eldöntheti, hogy megrendeli-e a folyamatos hatályosítást, illetve karbantartást.

A CD lemezen megtalálhatók a *Magyar Köztársaság jogszabályainak mindenkori hatályos szövege mellett* azok Magyar Közlöny-beli *alapszövege*, a *köztes szövegváltozatok* mindegyike, a *bírósági határozatok* és egy folyamatosan karbantartott *iratmintatár*.

1998 folyamán várható az APEH közleményekkel, a vámtarifák folyamatosan frissített jegyzékével és statisztikai jelzőszámrendszerek gyűjteményével való kiegészítés.

A **CD-JOGÁSZ** program biztosítja a *megbízható, egyszerű és gyors keresést*, a szövegek és kiegészítő információik szabad megjelenítését és nyomtatását, a szövegek vágólapos átemelését WINDOWS rendszerű szövegkezelőkbe. Keresni lehet évszám(tól—ig), sorszám(tól—ig), kibocsátó(k), szövegtípus(ok), megjelenés helye, hatályossági szempontok szerint tetszőlegesen kombinálva ezeket a teljes szöveges (bármely szóra vagy szórészletre) kereséssel. Minden jogszabályhoz tartalmi fa (rajzos, működő tartalomjegyzék), kapcsolati fa (a módosító vagy kapcsolódó jogszabályok működő jegyzéke), információs lap és változatlista tartozik. A **CD-JOGÁSZ** lehetőséget kínál saját megjegyzések, könyvjelzők elhelyezésére és a szövegek különböző pontjai közti ugrások felépítésére.

A **CD-JOGÁSZ** hatályos jogszabálygyűjtemény használatához pontosan arra van szükség, ami bármely WINDOWS program használatához szükséges. Természetesen szükség van CD meghajtóra és lehetőség szerint egy jobb minőségű nyomtatóra.

A **CD-JOGÁSZ** nem csak egy CD lemez adatállományokkal és kereső programmal, hanem teljes körű szolgáltatás. Kézikönyv, beépített segítség és forródrót szolgáltatás tartozik közvetlenül a vásárlói csomaghoz. Lehetőség van felhasználói és rendszergazda oktatásra, és

a CD-JOGÁSZ éves előfizetője lehetőséget kap a Magyar Hivatalos Közlönykiadó — kábel — on line rendszerének kedvezményes használatára.

Magyar Hivatalos Közlönykiadó

ELŐFIZETÉSIFELHÍVÁS

Kormányrendelet felhatalmazása alapján jelenteti meg a Miniszterelnöki Hivatal a Magyar Közlöny mellékleteként a **HIVATALOS ÉRTESÍTŐT**. A lap hetente, szerdánként, tematikus főrészekben hitelesen közli a legfőbb állami, önkormányzati, társadalmi, gazdasági szervek, illetve szervezetek személyi, szervezeti, igazgatási és képzési, valamint az üzleti élet híreit. Térítési díj ellenében közzétesszük — többek között — az állami, társadalmi, gazdasági szervezetek, parlamenti pártok, tb-önkormányzatok, kamarák, helyi önkormányzatok egyházak, különböző képviselők közleményeit. Fizetett hirdetésként — akár színes oldalakon is — helyet kaphatnak az Értesítőben a gazdálkodó szervezetek, egyetemek, alapítványok, de magánszemélyek közérdeklődésre számot tartó közlései is. Őszintén reméljük, hogy a hírek, információk, közlemények egy lapban történő pontos és rendezett formában való közreadásával sikerül hatékonyabbá és eredményesebbé tenni előfizetőink tájékozódását a hivatali és üzleti életben. Az érdeklődők számára egyéb hasznos információkat is nyújt a lap.

A lap előfizetésben megrendelhető a Magyar Hivatalos Közlönykiadó 1085 Budapest, Somogyi Béla u. 6. címén, levélcím: 1394 Budapest 62., Pf. 357; faxszám: 318-6668. 1999. évi éves előfizetési díja: 6384 Ft áfával.

A **HIVATALOS ÉRTESÍTŐ** egyes számai megvásárolhatók a Kiadó közlönypoltjában: 1085 Budapest, Somogyi Béla u. 6. Tel./fax: 267-2780.

MEGRENDELŐ LAP

Megrendelem a **HIVATALOS ÉRTESÍTŐ** című lapot példányban, és kérem a következő címre kézbesíteni:

A megrendelő neve:

címe (város/község, irányítószám):

utca, házsám:

Az ügyintéző neve, telefonszáma:

Előfizetési díj 1999-ben

fél évre: 3192 Ft áfával

egy évre 6384 Ft áfával

Számlát kérek a befizetéshez

Kérjük, a négyzetbe történő X bejelöléssel jelezze az előfizetés időtartamát.

Keltezés:

.....
cégszerű aláírás

K Ö Z L E M É N Y

A Magyar Közlöny különszámaként megjelent

**AZ ÁLLAMIGAZGATÁSI ELJÁRÁS
ÉS A SZABÁLYSÉRTÉS**

című, A/4 formátumú, 96 oldal terjedelmű kiadvány.

A kézirat lezárva: 1998. május 10.

Ára: 952 Ft áfával.

Megrendeléseket a Magyar Hivatalos Közlönykiadó címére (Budapest VIII., Somogyi Béla u. 6.) lehet feladni. Fax: 266-5190.

M E G R E N D E L Ő L A P

Megrendeljük

**AZ ÁLLAMIGAZGATÁSI ELJÁRÁS
ÉS A SZABÁLYSÉRTÉS**

című kiadványt példányban.

A megrendelő (cég) neve:

Címe (város, irányítószám):

Utca, házszám:

Az ügyintéző neve, telefonszáma:

A megrendelő (cég) bankszámlaszáma:

A megrendelt példányok ellenértékét a postaköltséggel együtt a szállítást követő számla kézhezvétele után 8 napon belül a Magyar Hivatalos Közlönykiadónak a számlán feltüntetett pénzforgalmi jelzőszámára átutaljuk.

Keltezés:

.....
cégszerű aláírás

K Ö Z L E M É N Y

A Magyar Közlöny különszámaként megjelent

A KÖZÚTI KÖZLEKEDÉSRE, A KÖZÚTI GÉPJÁRMŰVEKRE ÉS SZEMÉLYSZÁLLÍTÁSRA VONATKOZÓ FONTOSABB JOGSZABÁLYOK

című, A/4 formátumú, 272 oldal terjedelmű kiadvány. A kiadvány az 1998. október 1-jétől hatályos jogszabály-módosításokat is tartalmazza.

A kézirat lezárva: 1998. szeptember 1.

Ára: 2464 Ft áfával.

Megrendeléseket a Magyar Hivatalos Közlönykiadó címére (Budapest VIII., Somogyi Béla u. 6.) lehet feladni. Fax: 266-5190.

M E G R E N D E L Ő L A P

Megrendeljük

A KÖZÚTI KÖZLEKEDÉSRE, A KÖZÚTI GÉPJÁRMŰVEKRE ÉS SZEMÉLYSZÁLLÍTÁSRA VONATKOZÓ FONTOSABB JOGSZABÁLYOK

című kiadványt példányban.

A megrendelő (cég) neve:

Címe (város, irányítószám):

Utca, házszám:

Az ügyintéző neve, telefonszáma:

A megrendelő (cég) bankszámlaszáma:

A megrendelt példányok ellenértékét a postaköltséggel együtt, a szállítást követő számla kézhezvétele után 8 napon belül a Magyar Hivatalos Közlönykiadónak a számlán feltüntetett pénzforgalmi jelzőszámára átutaljuk.

Keltezés:

.....
cégszerű aláírás

Tisztelt Előfizetők!

Tájékoztatjuk Önöket, hogy a kiadónk terjesztésében levő lapok részéről előfizetésüket folyamatosan tekintjük. Csak akkor kell változást bejelenteniük az 1999. évre vonatkozó előfizetésre, ha a példányszámot, esetleg a címlistát módosítják, vagy újlapraszeretnének előfizetni (pontos szállítási, név- és utcacím-megjelöléssel).

Azesetleges módosítás szíveskedjenek levélben vagy faxon megküldeni.

Felhívjuk szíves figyelmüket, hogy a lapszállításról kizárólag az előfizetési díj beérkezéséig követően intézkedünk. Fontos, hogy az előfizetési díjakat a megadott 10300002-20377199-70213285 sz. számlára utalják, illetve a kiadó által kiküldött készpénz-átutalási megbízáson fizessék be.

Készpénzes befizetés kizárólag a Közlönyboltban (1085 Budapest, Somogyi B. u. 6.) lehetséges. (Levélcím: Magyar Hivatalos Közlönykiadó, 1085 Budapest, Somogyi B. u. 6. Fax: 318-6668.)

Az 1999. évi lapárak

Magyar Közlöny	38 304 Ft/év	Nemzeti Kulturális Alap Hírlevele	2 016 Ft/év
Az Alkotmánybíróság Határozatai	8 064 Ft/év	Önkormányzatok Közlönye	2 688 Ft/év
Belügyi Közlöny	10 080 Ft/év	Pénzügyi Közlöny	12 432 Ft/év
Cégek Közlönye	40 656 Ft/év	Pénzügyi Szemle	9 072 Ft/év
Egészségügyi Közlöny	9 744 Ft/év	Sport Értesítő	2 016 Ft/év
Földművelésügyi és Vidékfejlesztési Értesítő	7 056 Ft/év	Statisztikai Közlöny	5 712 Ft/év
Határozatok Tára	9 744 Ft/év	Turisztikai Értesítő	5 040 Ft/év
Hivatalos Értesítő	6 384 Ft/év	Ügyészségi Közlöny	2 688 Ft/év
Igazságügyi Közlöny	6 384 Ft/év	Vízügyi Értesítő	5 376 Ft/év
Ipari és Kereskedelmi Közlöny	10 416 Ft/év	Bányászati Közlöny	2 016 Ft/év
Környezetvédelmi Értesítő	6 048 Ft/év	Légügyi Közlemények	672 Ft/év
Közlekedési, Hírközlési és Vízügyi Értesítő	9 408 Ft/év	Élet és Tudomány	4 368 Ft/év
Kulturális Közlöny (a Művelődési Közlöny jogutódja)	7 728 Ft/év	Ludové Noviny	896 Ft/év
Külgazdasági Értesítő	8 736 Ft/év	Neue Zeitung	1 848 Ft/év
Magyar Közigazgatás	3 696 Ft/év	Természet Világa	2 352 Ft/év
Szociális és Munkaügyi Közlöny	7 056 Ft/év	Valóság	2 688 Ft/év
Oktatási Közlöny (a Művelődési Közlöny jogutódja)	9 408 Ft/év		

Az árak a 12%-os áfát is tartalmazzák.

CD-JOGÁSZ számítógépes jogszabálygyűjtemény, a Magyar Hivatalos Közlönykiadó hivatalos kiadványa

1999. évi éves hatályosítási díjak

Önálló változat	36 000 Ft + 25% áfa	25 munkahelyes hálózati változat	72 000 Ft + 25% áfa
5 munkahelyes hálózati változat	48 000 Ft + 25% áfa	50 munkahelyes hálózati változat	84 000 Ft + 25% áfa
10 munkahelyes hálózati változat	60 000 Ft + 25% áfa	100 munkahelyes hálózati változat	96 000 Ft + 25% áfa

Rendszerbe lépés díjtalan.

Az előfizetők a kiadó online szolgáltatásait kedvezményesen vehetik igénybe.

A **Házi Jogtanácsadó** című lapot kiadja a Házi Jogtanácsadó Könyv- és Lapkiadó Kft. (1085 Budapest, Somogyi Béla u. 6.). Éves előfizetési díja 2016 Ft áfával. Előfizetésben megrendelhető: a szerkesztőségben, a Magyar Hivatalos Közlönykiadó címén (1085 Budapest, Somogyi Béla u. 6., 1394 Budapest 62., Pf. 357.) vagy faxon: 318-6668, a hírlapkézbesítőknél, vidéken a postahivatalokban, Budapesten a Magyar Posta Rt. HI kerületi ügyfélszolgálati irodáiban, valamint a Hírlapelőfizetési Irodában (1089 Budapest, Orczy tér 1., tel.: 303-3441). A kiadó az előfizetési díj év közbeni emelésének jogát fenntartja.

Szerkeszti a Miniszterelnöki Hivatal, a szerkesztőbizottság közreműködésével.
A szerkesztőbizottság elnöke: dr. Bártfai Béla. A szerkesztésért felelős: dr. Müller György. Budapest V., Kossuth tér 1–3.
Kiadja a Magyar Hivatalos Közlönykiadó. Felelős kiadó: Nyéki József vezérigazgató.
Szerkesztőségi iroda: Budapest VIII., Somogyi Béla u. 6. Telefon/Fax: 266-5096.

Előfizetésben megrendelhető a Magyar Hivatalos Közlönykiadónál, Budapest VIII., Somogyi Béla u. 6., 1394 Budapest 62. Pf. 357, vagy faxon 318-6668.

Előfizetésben terjeszti a Magyar Hivatalos Közlönykiadó a FÁMA Rt. közreműködésével. Telefon/fax: 266-6567.

Információ: Tel./fax: 317-9999, 266-9290/245, 246 mellék.

Példányonként megvásárolható a kiadó Budapest VIII., Somogyi B. u. 6. (tel./fax: 267-2780) szám alatti közlönyboltjában.

Éves előfizetési díj: 33 264 Ft. Egy példány ára: 70 Ft 16 oldal terjedelemig, utána + 8 oldalanként + 35 Ft.

A kiadó az előfizetési díj év közbeni emelésének jogát fenntartja.

HU ISSN 0076—2407

98.2073 — Nyomja a Magyar Hivatalos Közlönykiadó Lajosmizsei Nyomdája. Felelős vezető: Burján Norbert.