



Budapest,
2000. február 25.,
péntek

16. szám

Ára: 385,- Ft

TARTALOMJEGYZÉK

	Oldal
18/2000. (II. 25.) Korm. r.	A háziorvosi működtetési jog megszerzéséről és visszavonásáról, valamint a háziorvosi tevékenységhez szükséges ingó, ingatlan vagyon és működtetési jog megszerzésének hitelfeltételeiről
19/2000. (II. 25.) Korm. r.	Az egyetemi szintű filmelmélet és filmtörténet alapképzési szak képesítési követelményeiről
20/2000. (II. 25.) Korm. r.	Az agrár-felsőoktatás alapképzési szakjainak képesítési követelményeiről szóló 146/1998. (IX. 9.) Korm. rendelet módosításáról
4/2000. (II. 25.) EüM r.	A háziorvosi, házi gyermekorvosi és fogorvosi tevékenységről
6/2000. (II. 25.) GM r.	Egyes közepes pontosságú hasáb és henger alakú súlyok műszaki és metrológiai követelményeiről, vizsgálatáról és hitelesítéséről
7/2000. (II. 25.) GM r.	A hajók tartályainak kalibrálására vonatkozó előírásokról
3/2000. (II. 25.) TNM—IM e. r.	A polgári nemzetbiztonsági szolgálatok hivatásos állományú tagjai által elkövetett katonai vétségek parancsnoki nyomozásáról
2/2000. (II. 25.) AB h.	Az Alkotmánybíróság határozata
3/2000. (II. 25.) AB h.	Az Alkotmánybíróság határozata
1017/2000. (II. 25.) Korm. h.	A szarvasmarha ágazat fejlesztéséhez nyújtott hitelek állami kezességvállalásáról szóló 1142/1999. (XII. 30.) Korm. határozat módosításáról
1018/2000. (II. 25.) Korm. h.	A Kossuth- és Széchenyi-díj Bizottság tagsági, illetve a Társadalomtudományi Albizottság elnöki megbízatásának megszűnéséről
	Az Adó- és Pénzügyi Ellenőrzési Hivatal elnökének közleménye a személyi jövedelemadó meghatározott részének felhasználásáról rendelkező magánszemély nyilatkozatára igényt tartó egyház részére történő technikai szám kiadásáról
	A Földművelésügyi és Vidékfejlesztési Minisztérium Tolna Megyei Földművelésügyi Hivatalának hirdetménye
	A Földművelésügyi és Vidékfejlesztési Minisztérium Zala Megyei Földművelésügyi Hivatalának hirdetménye
	Az Országos Rendőr-főkapitányság Közbiztonsági Főigazgatóságának közleménye
	Helyesbítés

II. rész JOGSZABÁLYOK

A Kormány rendeletei

A Kormány 18/2000. (II. 25.) Korm. rendelete

a háziorvosi működtetési jog megszerzéséről és visszavonásáról, valamint a háziorvosi tevékenységhez szükséges ingó, ingatlan vagyon és működtetési jog megszerzésének hitelfeltételeiről

Az önálló orvosi tevékenységről szóló 2000. évi II. törvény (a továbbiakban: Ötv.) 3. §-a (7) bekezdésének

a) pontjában kapott felhatalmazás alapján a Kormány a következőket rendeli el:

1. §

E rendelet hatálya az Ötv.-ben meghatározott háziorvosokra, házi gyermekorvosokra és fogorvosokra (a továbbiakban: háziorvos), valamint a háziorvosok által nyújtott önálló orvosi tevékenységre terjed ki.

2. §

(1) E rendelet alkalmazásában

a) *háziorvosi körzet*: a területi ellátási kötelezettség alapján a feladattal érintett települési önkormányzat (a továbbiakban: önkormányzat) által — külön jogszabály rendelkezései szerint — meghatározott település(ek), illetve településrész(ek);

b) tartósan betöltetlen háziiorvosi körzet: az a területi ellátási kötelezettséggel működő háziiorvosi körzet

ba) amelyben az ellátási kötelezettségnek hat hónapot meghaladóan csak helyettesítéssel tudnak eleget tenni, kivéve, ha ennek az az oka, hogy a körzetet ellátó háziiorvos munkavégzésében akadályoztatva van,

bb) amelyben az önkormányzat működtetési joggal rendelkező háziiorvos által az ellátás nyújtásáról legalább hat hónapig gondoskodni nem tud.

(2) A tartósan betöltetlen háziiorvosi körzetre vonatkozó rendelkezéseket alkalmazni kell arra a körzetre is, amelyet külön jogszabályban foglaltak szerint az önkormányzat új körzetként hoz létre.

(3) Az (1) bekezdés *ba)* pontja szempontjából a háziiorvos a munkavégzésben akkor akadályozott, ha a tevékenységét keresőképtelensége, hivatalos távolléte, szabadsága vagy gyermekápolás, -gondozás miatt nem végzi, illetve, ha a munkavégzés a köz megbízásával összeférhetetlen vagy köz megbízása miatt a tevékenységét ellátni nem tudja.

(4) E rendelet háziiorvosi körzetre, illetve tartósan betöltetlen háziiorvosi körzetre vonatkozó rendelkezéseit értelemszerűen alkalmazni kell a fogorvosi körzetre is.

(5) Az Ötv. 2. §-a (4) bekezdésének *b)* pontja alkalmazásában egyenesági leszármazó a működtetési jog jogosultjának gyermeke, örökbefogadott és nevelt gyermeke, illetve unokája.

3. §

(1) Az Ötv.-ben foglalt kivétellel önálló háziiorvosi tevékenységet végezni csak külön működtetési engedély vagy hatósági bizonyítvány birtokában lehet. Ennek megfelelően a működtetési jog megszerzése a jogi előfeltétele annak, hogy az önkormányzat valamely orvost háziiorvosként foglalkoztasson. Ugyanakkor a működtetési jog engedélyezése nem érinti az önkormányzatnak az egészségügyi ellátásról való gondoskodáshoz kapcsolódó jogkörét: az engedély megadása még a működtetési jog elidegenítése vagy folytatása esetén sem hátrít az önkormányzatra a működtetési jogot megszerző orvos foglalkoztatására vonatkozó kötelezettséget.

(2) Az Ötv.-ben meghatározott működtetési engedély, valamint a hatósági bizonyítvány kiadása a Magyar Orvosi Kamara (a továbbiakban: MOK) megyei szervezetének (a továbbiakban: Kamara) hatáskörébe tartozik.

(3) A Kamara határozata ellen benyújtott fellebbezést a MOK országos ügyintéző szerve bírálja el.

4. §

(1) A működtetési jogot a Kamara annak az orvosnak engedélyezi, aki háziiorvosi tevékenység végzésére a vonatkozó jogszabályok rendelkezései szerint jogosult, és megfelel a (2)—(3) bekezdés szerinti feltételeknek.

(2) A működtetési jogra vonatkozó kérelemhez csatolni kell:

a) a külön jogszabályban meghatározott alkalmassági vizsgálat eredményéről szóló igazolást,

b) az (1) bekezdésben foglalt külön jogszabályban meghatározott feltételek fennállásáról szóló igazolásokat, dokumentumokat.

(3) A (2) bekezdésben meghatározott okiratokon túlmenően a működtetési jogra vonatkozó kérelemhez mellékelni kell:

a) a működtetési jog elidegenítése esetén: a működtetési joggal rendelkező háziiorvos teljes bizonyító erejű magánokiratba foglalt nyilatkozatát arról, hogy működtetési jogát a kérelmezőnek átadja,

b) a működtetési jog folytatása esetén: a kérelmezőnek a folytatásra való jogosultságát igazoló okiratokat, ideértve — több folytatásra jogosult személy esetén — az Ötv. 2. §-ának (5) bekezdésében meghatározott megállapodást is,

c) a háziiorvosi tevékenységet nem közalkalmazottként ellátni kívánó háziiorvos esetén: a kérelmező nyilatkozatát arról, hogy helyettesítéséről gondoskodik akkor is, ha a háziiorvosi szolgálat a saját tulajdonában álló ingatlanban működik,

d) tartósan betöltetlen vagy újonnan létesített háziiorvosi körzet esetén: az önkormányzat képviselő-testületének határozatát a háziiorvosi körzet említett jellegéről, továbbá arról, hogy az önkormányzat — a működtetési jog megszerzése esetén — a kérelmezőt háziiorvosként foglalkoztatni kívánja.

(4) Az Ötv. 3. §-a (3) bekezdése alapján működtetési jogot szerző háziiorvosnak a hatósági bizonyítvány kiadása iránti kérelméhez mellékelnie kell az Országos Egészségbiztosítási Pénztár igazolását arról, hogy az Ötv. hatálybalépésének napján háziiorvosi tevékenységet legalább 200 hozzá bejelentkezett betegre kiterjedően látott el.

5. §

Nem kaphat működtetési jogra vonatkozó engedélyt az a kérelmet benyújtó orvos

a) aki működtetési joggal már rendelkezik,

b) akitől a működtetési jogot az orvosi tevékenysége gyakorlásával összefüggő jogszabálysértő magatartása miatt visszavonták, a visszavonástól számított 5 évig,

c) akit szándékos bűncselekmény elkövetése miatt jogerősen elítéltek, akit gondatlan bűncselekmény elkövetése miatt jogerősen végrehajtandó szabadságvesztésre ítélték, vagy akit a foglalkozástól eltiltottak, mindaddig, amíg nem mentesül a büntetett előlethez fűződő hátrányok alól. A bíróság az erre vonatkozó jogerős ítéletéről a Kamarát értesíti.

6. §

A működtetési jogra vonatkozó határozat egy-egy példányát a működtetési jog jogosultján kívül meg kell küldeni az Állami Népegészségügyi és Tisztiorvosi Szolgálat

(a továbbiakban: ÁNTSZ) Országos Tisztiorvosi Hivatalának (a továbbiakban: ÁNTSZ OTH), az Országos Egészségbiztosítási Pénztárnak és a területileg illetékes illetékhivatalnak.

7. §

(1) A működtetési jog jogosultja a működtetési jogot mint vagyoni értékű jogot az e rendeletben meghatározott feltételeknek megfelelő személynek elidegenítheti.

(2) A működtetési jognak elidegenítéssel történő megszerzésénél értelemszerűen irányadók a 3—6. §-ban foglalt rendelkezések a (3) kezdésben meghatározott kiegészítésekkel.

(3) A működtetési jogot — ingyenesen vagy visszterhesen — csak olyan személy részére lehet elidegeníteni, aki nem rendelkezik működtetési joggal, de birtokában van a Kamara határozata arról, hogy megfelel a működtetési jog engedélyezésére nézve jogszabályban megállapított feltételeknek, és ezért a működtetési jog javára történő elidegenítése esetén nincs akadálya az engedély kiadásának.

8. §

(1) A működtetési jogra vonatkozó engedélyt vissza kell vonni, ha

a) a működtetési jog jogosultja a jog elnyerése iránti eljárás során az ügy érdemi elbírálása szempontjából rosszhiszemű volt,

b) a működtetési jog jogosultja a 4. § (1) bekezdésében meghatározott feltételekkel már nem rendelkezik,

c) az ÁNTSZ három éven belül legalább két alkalommal jogszabálysértés miatt hatósági határozattal intézkedett, és a háziorvos a határozatban foglaltaknak nem tett eleget,

d) az ÁNTSZ ismételt figyelmeztetése ellenére a háziorvos az ellátást nem, illetve — a helyettesítés kivételével — nem személyesen nyújtja.

(2) Az (1) bekezdés *a)* pontjának alkalmazása szempontjából rosszhiszeműnek minősül különösen az a személy, aki az eljárás során valamely, az engedély megadása szempontjából fontos tény, adatot, körülményt elhallgat, adatot meghamisít, vagy más módon a hatóságot megtéveszti.

(3) Ha a háziorvos a tevékenység ellátására egészségi ok miatt vált véglegesen alkalmatlanná, a külön jogszabály szerinti alkalmassági vizsgálat időpontjától számított hatodik hónap első napján kell a működtetési jogra vonatkozó engedélyt visszavonni.

(4) A Kamara az (1) bekezdés *b)*—*c)* pontjaiban foglaltak fennállását az engedély kiadásától számított 5 évenként, a (3) bekezdésben foglaltakat a vonatkozó jogszabályokban meghatározott időszakonként felülvizsgálja.

(5) A működtetési jog visszavonását — a területileg illetékes illetékhivatal kivételével — a 6. § szerinti szervek is kezdeményezhetik.

(6) A működtetési jog visszavonásáról a Kamara határozatot hoz. A határozat egy-egy példányát az önkormányzatnak és mindazok részére meg kell küldeni, akik a működtetési jogot engedélyező határozatról értesítést kaptak.

9. §

Amennyiben a működtetési jog jogosultja meghal, a működtetési jog folytatására a 3—8. §-ok rendelkezéseit értelemszerűen kell alkalmazni. A működtetési jog folytatására jogosult személy a korábbi működtetési joggal rendelkező személy halálától számított 30 napon belül nyújthatja be a működtetési jog megadása iránti kérelmet, feltéve, hogy megfelel az e rendeletben és a vonatkozó jogszabályokban foglalt feltételeknek.

10. §

(1) Ha a működtetési jog jogosultja a személyes szolgáltatásnyújtási kötelezettségének nem tud eleget tenni, illetve betöltetlen háziorvosi körzet esetén a vonatkozó jogszabályi rendelkezések szerint kell a helyettesítésről gondoskodni.

(2) A helyettesítést olyan orvos láthatja el, aki megfelel a működtetési jog megszerzéséhez és a tevékenység gyakorlásához szükséges személyi feltételeknek.

11. §

(1) A háziorvosi szolgáltatást nyújtó szervezetben önálló háziorvosi tevékenységet kizárólag működtetési joggal rendelkező tag, illetve alkalmazott láthat el.

(2) A működtetési jog jogosultja — a helyettesítés kivételével — csak egy háziorvosi körzetben végezhet önálló orvosi tevékenységet.

12. §

(1) A működtetési jogot elidegenítő háziorvos, illetve tartósan betöltetlen körzet esetén a helyettesítő gondoskodik a szakmai feladatok, valamint — az egészségügyi és hozzájuk kapcsolódó személyes adatok kezeléséről és védelméről szóló 1997. évi XLVII. törvénynek megfelelően — a bejelentkezett betegek dokumentációjának és nyilvántartásának a háziorvosi szolgáltatást nyújtó új háziorvos számára történő átadásáról.

(2) A működtetési joggal kapcsolatos eljárásra az államigazgatási eljárás általános szabályairól szóló 1957. évi IV. törvény rendelkezéseit kell alkalmazni.

13. §

(1) E rendelet az Öotv.* hatálybalépésének napján lép hatályba.

(2) Amennyiben az Öotv. 3. §-ának (2)—(3) bekezdései alapján működtetési jogot a törvény erejénél fogva megszerző háziorvos a külön jogszabály szerinti alkalmassági vizsgálatot az ott meghatározott határidőben nem végezteti el, a határidő lejártát követő 3. hónap első napján működtetési joga megszűnik. Az alkalmassági vizsgálat eredményéről szóló igazolást annak kézhezvételét követő 8 napon belül be kell mutatni a Kamarának.

(3) Az e rendelet hatálybalépése napját követően gazdálkodó szervezettel vagy magánorvossal az Öotv. 1. §-a (2) bekezdésének a) pontjában meghatározott önálló orvosi tevékenységre kötött szerződés esetén a szerződés legrövidebb időtartama 5 év [Ptk. 226. § (1) bekezdés].

(4) E rendelet hatálybalépésével egyidejűleg az egészségügyi szolgáltatások Egészségbiztosítási Alapból történő finanszírozásának részletes szabályairól szóló 43/1999. (III. 3.) Korm. rendelet

a) 7. §-a helyébe az alábbi rendelkezés lép:

„7. § (1) A háziorvosi, házi gyermekorvosi és fogorvosi tevékenységről szóló rendelet (a továbbiakban: Hr.) hatálya alá tartozó háziorvosi tevékenységet nyújtó szolgáltató által nyújtott ellátásra kötendő szerződéshez a szolgáltató a rendelet melléklete szerinti adatokat írásban közli a Pénztárral és nyilatkozik arról, hogy az ellátást nyújtó orvos a (2) bekezdésben foglalt feltételekkel vállalja a folyamatos ellátást.

(2) Folyamatos az ellátás, ha a háziorvosi szolgálat orvosa

a) a Hr.-ben meghatározott rendelési időben rendelőjében háziorvosi tevékenységet végez,

b) munkanaponként 8 órában az őt választó biztosítottak számára rendelkezésre áll, ide nem értve a keresőképzetlenség, a hivatalos távollét, illetve a szabadság miatt szükségessé váló helyettesítés eseteit, és

c) részt vesz a háziorvosi ügyeleti rendszerben, kivéve, ha a 18. § szerinti működtető nyilatkozik, hogy a közreműködésére nem tart igényt.”

b) 8. §-ának (3) bekezdése az alábbi mondattal egészül ki:

„Új körzet létesítése esetén nem köthető finanszírozási szerződés, ha az új körzet létesítése következtében valamely meglévő körzet lakosság száma felnőtt és vegyes körzet esetén 1200, gyermekkörzet esetén 600 fő alá csökken.”

c) 13. §-a (1) bekezdésének felvezető mondatában a „(2) bekezdése” szövegrész helyébe a „(3) bekezdése” szövegrész lép.

14. §

(1) Az Öotv. alapján szerzett működtetési jog jogosultja a működtetési jog gyakorlásához szükséges, az önkormányzat tulajdonában álló orvosi rendelő, amennyiben az orvosi lakás az orvosi rendelővel egybeépített, továbbá gép, műszer megvásárlásához — a hitelintézettel kötött kölcsönszerződés alapján — kiemelt kamattámogatásra jogosult a következők szerint:

a) az orvosi rendelő, illetve az orvosi lakás megvásárlására, valamint felújítására felvett hitelintézeti kölcsön kamatainak kiegyenlítéséhez kiegészítő kamattámogatás illeti meg a lakáscélú támogatásokról szóló általános szabályok szerint azzal, hogy az általános feltételek közül az életkorra, a gyermekszámra és a házasársi életközösségre vonatkozó feltételeket nem kell alkalmazni;

b) az egészségügyi szolgáltatást nyújtó intézmény működéséhez szakmailag szükséges gép, műszer, egyéb berendezés* vásárlás költségeinek fedezetére maximum 5 éves lejáratú kamattámogatás vehető igénybe, legfeljebb azonban a vásárolt gép, műszer amortizációs idejéhez igazodó gyakorisággal. A kamattámogatás mértéke az első évben 70%, a második évben 60%, a harmadik évben 50%, a negyedik évtől 40% a jegybanki alapkamat százalékában.

(2) A működéshez szakmailag szükséges feltételeknek megfelelő, nem önkormányzattól vásárolt gép, műszer, egyéb berendezés* vételéhez felvett hitelintézeti kölcsönhöz kamattámogatás vehető igénybe. A kamattámogatás mértéke az első évben 60%, a második évben 50%, a harmadik évben 40%, a negyedik és ötödik évben 30% a jegybanki alapkamat százalékában.

(3) A működtetési jog megvásárlásához a hitelintézettől felvett hitelhez a (2) bekezdésben foglalt mértékű kamattámogatás vehető igénybe.

(4) Az (1) bekezdés b) pontjában továbbá a (2)—(3) bekezdésben szabályozott támogatás részletes szabályait a Kis- és Középvállalkozói Célelőirányzat felhasználásának, kezelésének és működésének részletes szabályairól szóló 79/1999. (XII. 26.) GM rendelet alapján kiadásra kerülő pályázati kiírás tartalmazza.

(5) A (4) bekezdésben hivatkozott kamattámogatásban részesülő hitelekhez — külön jogszabály előírásai alapján — a Hitelgarancia Rt. készfizető kezességvállalása igénybe vehető.

15. §

E rendelet hatálybalépésétől számított 60 napon belül a MOK a működési nyilvántartás részeként elkészíti a működtetési jogra vonatkozó engedélyek országos nyilvántartását.

Orbán Viktor s. k.,
miniszterelnök

* Az Öotv. a Magyar Közlöny 2000. február 11-i, 12. számában jelent meg, és 2000. február 26-án lép hatályba.

* Lásd a 21/1998. (VI. 3.) NM rendeletet.

A Kormány 19/2000. (II. 25.) Korm. rendelete

az egyetemi szintű filmelmélet és filmtörténet alapképzési szak képesítési követelményeiről

A Kormány a felsőoktatásról szóló — többször módosított — 1993. évi LXXX. törvény 72. §-ának *d*) pontjában foglalt felhatalmazás alapján a következőket rendeli el:

1. §

A filmelmélet és filmtörténet szakon alapképzésben egyetemi végzettség és „filmelmélet és filmtörténet szakos bölcsész”, illetve a tanári képesítés megszerzése esetén „filmelmélet és filmtörténet szakos bölcsész és tanár” szakképzettség szerezhető.

2. §

(1) A filmelmélet és filmtörténet szakterületi képesítési követelményeit e rendelet *melléklete* tartalmazza.

(2) A filmelmélet és filmtörténet szakon a tanári képesítés megszerzésére irányuló képzés követelményeit külön jogszabály tartalmazza.

3. §

Ez a rendelet a kihirdetését követő 8. napon lép hatályba.

Orbán Viktor s. k.,
miniszterelnök

Melléklet

a 19/2000. (II. 25.) Korm. rendelethez

Az egyetemi szintű filmelmélet és filmtörténet alapképzési szak képesítési követelményei

1. A képzési cél

Olyan szakemberek képzése, akik a modern vizuális kommunikáció társadalmi meghatározottságainak és technikai sajátosságainak, a mozgóképes befogadás lélektani és fiziológiai percepciói mechanizmusainak ismeretében alkalmasak az analóg és a digitális mozgóképkultúra területén a tudományos kutatómunkára, a filmelméletnek és filmtörténetnek mint kutatási területnek a feldolgozására, jártasak a különböző írásbeli kritikai műfajokban, képesek az elemzések írásban történő megfogalmazására és szóbeli levezetésére közönség számára, alkalmasak az alapfokú mozgóképkészítés fázisainak megítélésére és képesek az oktatási és művelődési intézményekben elemi

mozgóképkészítési gyakorlatok levezetésére, továbbá — a tanári képesítés megszerzésére is irányuló képzés esetén — olyan tanárok képzése, akik megfelelő elméleti és gyakorlati ismeretekkel és készségekkel rendelkeznek a mozgóképkultúra tárgykör tanításához.

2. Az oklevélben szereplő végzettség szintje és a szakképzettség

Az egyetemi szintű végzettséget tanúsító oklevélben szereplő szakképzettség megnevezése: okleveles filmelmélet és filmtörténet szakos bölcsész, illetve — a tanári képesítés megszerzése esetén — okleveles filmelmélet és filmtörténet szakos bölcsész és tanár.

3. A képzési idő

8 félévben legalább 1500 tanóra; a tanári képesítés megszerzésére is irányuló képzés esetén 8 félévben legalább 2100 tanóra, amelyből 600 tanóra a tanári képesítés megszerzésére irányuló képzés.

Az elméleti és a gyakorlati képzés aránya: 70% elmélet, 30% gyakorlat.

4. A képzés főbb tanulmányi területei és azok aránya

a) Általános értelmiségképző tárgyak (filozófia, retorika-kommunikáció, számítástechnika): 10%.

b) Alapozó ismeretek (pszichológiatörténet, művészetpszichológia, szociológia, művészetpszichológia, az etika művészi, művészeti vonatkozásai, esztétika, művészet-történet, irodalomelmélet, drámaelméletek, dramaturgia, jogi ismeretek, különös tekintettel a szerzői jogvédelemre): 10%.

c) Szakmai elméleti ismeretek (filmtörténet, film- és kommunikációelmélet): 55%.

d) Szakmai gyakorlati ismeretek és készségek: 25%
— a mozgókép elemzése elemi kompozíciós, narrációs és stilisztikai szinten, e szintek megkülönböztetése és interpretációs célú alkalmazása,
— a mozgóképkészítés alapfokú ismerete, a videokamera és a montírozó berendezés használata, az elemi mozgóképi hatások létrehozása (történetszervezés, jelenetelés, forgatókönyvírás, scenika, képalkotás, színészvezetés, dialógusszerkesztés, vágás).

e) A tanári képesítés megszerzésére irányuló képzés.

E tekintetben a tanári képesítés követelményeiről szóló külön jogszabály rendelkezései az irányadók.

5. Az ismertek ellenőrzési rendszere

Az ismeretek ellenőrzési rendszere a tantervben előírt — részben egymásra épülő, részben egymástól független — gyakorlati jegyek megszerzéséből, vizsgákból (kollokvium, szigorlat), valamint szakdolgozat elkészítéséből és záróvizsga letételéből tevődik össze.

5.1. A kötelező szigorlatok száma: 2

— I. szigorlat: filmtörténet,

— II. szigorlat: filmelmélet.

5.2. A szakdolgozat

A szakdolgozat olyan írásbeli munka — elméleti tanulmány vagy filmek, filmstílusok, filmalkotók komplex összehasonlító elemzése —, amely tanúsítja, hogy a hallgató ismeri a mozgóképolvasás módszereit és tájékozott az erre vonatkozó elméletekben, valamint a hazai és a nemzetközi szakirodalomban.

5.3. A záróvizsgára bocsátás feltételei:

- a tantervben előírt követelmények teljesítése,
- egy élő idegen nyelvből középfokú C típusú, egy másik élő idegen nyelvből alacsony fokú C típusú államilag elismert vagy azzal egyenértékű nyelvvizsga; a nyelvvizsgák egyikének az angol, francia, német, olasz, orosz vagy spanyol nyelvből kell kikerülnie,
- a témavezetőn kívül legalább egy opponens által bírált szakdolgozat.

5.4. A záróvizsga részei:

- a szakdolgozat megvédése,
- szóbeli vizsga: a szakdolgozat témájához kapcsolódó főbb elméleti és metodológiai kérdések, továbbá rövid elemzési feladat a filmtörténet témaköréből.

5.5. A záróvizsga eredménye

A záróvizsga eredménye a szakdolgozatra és annak megvédésére adott érdemjegyek átlagából, valamint a szóbeli záróvizsga két érdemjegyéből képzett, egészre kerekített átlag.

A Kormány 20/2000. (II. 25.) Korm. rendelete

az agrár-felsőoktatás alapképzési szakjainak képesítési követelményeiről szóló 146/1998. (IX. 9.) Korm. rendelet módosításáról

A Kormány a felsőoktatásról szóló — többször módosított — 1993. évi LXXX. törvény 72. §-ának *d)* pontjában foglalt felhatalmazás alapján a következőt rendeli el:

1. §

Az agrár-felsőoktatás alapképzési szakjainak képesítési követelményeiről szóló 146/1998. (IX. 9.) Korm. rendelet 2. számú melléklete kiegészül az e rendelet *mellékletében* foglalt egyetemi szintű növényorvosi szak képesítési követelményeivel.

2. §

Ez a rendelet a kihirdetését követő 8. napon lép hatályba.

Orbán Viktor s. k.,
miniszterelnök

Melléklet

a 20/2000. (II. 25.) Korm. rendelethez

Növényorvosi szak

1. A képzési cél

Olyan szakemberek képzése, akik — az 1. számú melléklet 1. pontjában foglaltakra is tekintettel — szakképzettségük birtokában képesek a növények védelmével kapcsolatos kutatói, tervezői, fejlesztői, felső szintű irányítói és szervezői, szaktanácsadási és szakigazgatási, valamint a kapcsolódó marketing feladatok ellátására. Készség szinten ismerik a növényvédő szerek vegyületeinek hatásmechanizmusát, azok környezeti és humán vonatkozású összefüggéseit, képesek megelőzni a növényeket érő károsodásokat, alkalmazni tudják a környezet peszticidterhelését csökkentő integrált növényvédelmi eljárásokat.

2. Az oklevélben szereplő szakképzettség megnevezése

Okleveles növényorvos.

3. A képzési idő

Nappali tagozaton 4 félévben 1737 tanóra — az 1. számú melléklet 3. *a)* és *b)* pontjában foglaltakra is tekintettel — a 3. számú melléklet növénytermesztési mérnöki képesítési követelményeinek 3. pontjában foglaltak szerinti 6 lezárt félévet követően, illetőleg az ennek megfelelő teljesítmény 115 kredit és 60 óra üzemi gyakorlat.

4. A képzés főbb tanulmányi területei és azok aránya

a) Természettudományos és egyéb alapismeretek

A kémiai ismeretek (szervetlen kémia, fizikai és kolloid kémia, növényvédőszer kémia, analitikai kémia, szerves kémia és biokémia), a biológiai ismeretek (biofizika, mikrobiológia, genetika és biotechnológia, növényélettan) és a módszertani ismeretek (biometria és növényvédelmi informatika) a tanórán kifejezett képzési időnek mintegy 36%-át adják, illetőleg az ennek megfelelő teljesítmény 44 kredit.

b) Alapozó szakmai ismeretek

A növénytermesztési mérnöki képzésben szerzett ismeretanyag.

c) Gazdasági és humán ismeretek

A növényvédelem ökonómiaja, környezetgazdálkodás, növényvédelmi szakigazgatás, növényvédelmi toxikológia a tanórán kifejezett képzési időnek mintegy 7%-át adják, illetőleg az ennek megfelelő teljesítmény 9 kredit.

d) Szakmai törzsanyag

A növénykórtan modulokon belül az általános növénykórtan modul (növénykórokozó vírusok, növénykórokozó baktériumok, növénykórokozó gombák, kórokozók ökológiája és járványtana és a kórleletan), a részletes növénykórtan modul (szántóföldi növények betegségei és a védekezés lehetőségei, zöldségnövények és raktári termények betegségei és a védekezés lehetőségei, ültetvények betegségei és a védekezés lehetőségei), a rovarvétel modulokon belül az általános rovarvétel modul (rovarrendszertan, rovarökológia, rovarfiziológia), a részletes rovarvétel modul

(szántóföldi növények állati kártevői és a védekezés lehetőségei, zöldségnövények és raktári termények állati kártevői és a védekezés lehetőségei, ültetvények állati kártevői és a védekezés lehetőségei), a herbológiai modulokon belül az általános herbológiai modul (gyomnövények biológiája és ökológiája), a részletes herbológia modul (szántóföldi növények gyomnövényei és gyomirtása, zöldségnövények gyomnövényei és gyomirtása, ültetvények gyomnövényei és gyomirtása), a növényvédelmi előrejelzés, az integrált növényvédelem, a biológiai védekezés, a növényvédelem gépesítése, a gyomirtás és gyomszabályozás, növényegészségügyi igazgatás, növényvédelmi kísérlettervezés és eredményközlés a tanórán kifejezett képzési időnek mintegy 40%-át adják, illetőleg az ennek megfelelő teljesítmény 49 kredit.

e) Differenciált szakmai ismeretek

A hallgató által szabadon választható egy modul, amely a tanórán kifejezett képzési időnek mintegy 10%-át adja, illetőleg az ennek megfelelő teljesítmény 13 kredit. Választható modulok: a kutatási modul (kutatáselmélet és -szervezés, molekuláris fitopatológia és diagnosztika, alkalmazott informatika I, idegen nyelv), a szaktanácsadás és marketing modul (szaktanácsadás módszertana, kereskedelmi és marketing ismeretek, alkalmazott informatika II, idegen nyelv) és a magánpraxis modul (humán erőforrás-gazdálkodás, egyéni vállalkozások pénzügyei, egyéni vállalkozások könyvvezetése, idegen nyelv).

f) Szakmai gyakorlat

A komplex tantárgyi gyakorlatok (növénykórtani diagnosztika, entomológiai diagnosztika, herbológiai diagnosztika, növényvédelmi gépek és eszközök alkalmazástechnikája) a tanórán kifejezett képzési időnek mintegy 7%-át adják. Az összefüggő üzemi gyakorlat 60 óra.

5. Az ismeretek ellenőrzési rendszere:

Az 1. számú melléklet 5. pontjának figyelembevételével — kötelező szigorlati tárgyak:

- = analitikai kémia,
 - = összevont szigorlat szerves kémia és biokémia, valamint növényvédőszer kémiai alapismeretek és növényvédőszer kémia tárgyakból,
 - = növénykórtan (általános növénykórtan és részletes növénykórtan),
 - = rovtan (általános növénykórtan és részletes növénykórtan),
 - = herbológia (általános herbológia, részletes herbológia, valamint gyomirtás és gyomszabályozás);
- növényvédelemhez kapcsolódó témájú diplomamunka;
- a záróvizsgára bocsátás feltétele a tanulmányok legalább elégséges (2,00) átlageredménnyel történő zárása, egy idegen nyelvből szakmaival bővített középfokú vagy azzal egyenértékű nyelvvizsga, a diplomamunka előírt követelmények szerinti elkészítése és határidőre történő leadása;
- a záróvizsgán a szóbeli vizsga tárgya integrált növényvédelem.

A Kormány tagjainak rendeletei

Az egészségügyi miniszter 4/2000. (II. 25.) EüM rendelete

a háziorvosi, házi gyermekorvosi és fogorvosi tevékenységről

Az önálló orvosi tevékenységről szóló 2000. évi II. törvény 3. §-a (7) bekezdésének b) pontjában és az egészségügyről szóló 1997. évi CLIV. törvény 247. §-a (2) bekezdésének f) pontjában kapott felhatalmazás alapján a következőket rendelem el:

1. §

(1) A rendelet hatálya kiterjed azokra a működtetési joggal rendelkező házi orvosokra, házi gyermekorvosokra (a továbbiakban: házi orvos) és alapellátást végző fogorvosokra, akik területi ellátási kötelezettséget vállalva

a) az önkormányzattal, az önkormányzati feladatokat ellátó egészségügyi intézménnyel közalkalmazotti jogviszonyban állnak,

b) az önkormányzattal kötött szerződés értelmében a feladatokat gazdálkodó szervezeti formában vagy magánorvosként végzik.

(2) A rendelet előírásait kell alkalmazni azokra a házi orvosokra is, akik területi ellátási kötelezettséget nem vállalnak és gazdálkodó szervezeti formában vagy magánorvosként az e jogszabályban foglalt feltételekkel a bejelentkezett biztosítottak folyamatos háziorvosi ellátását vállalják, valamint külön jogszabály szerint az Országos Egészségbiztosítási Pénztárral finanszírozási szerződést kötöttek.

(3) A rendelet előírásait értelemszerűen kell alkalmazni a háziorvosi ellátáshoz kapcsolódó önálló ápolási és egyéb egészségügyi tevékenységet végzőkre is.

2. §

(1) A házi orvos személyes és folyamatos orvosi ellátást nyújt az egészségi állapot megőrzése, a betegségek megelőzése és gyógyítása céljából.

(2) A folyamatos ellátás keretében a házi orvos hetente legkevesebb 15 órát, de munkanapokon naponta legkevesebb 2 órát rendel.

(3) A házi gyermekorvos az (1) bekezdésben meghatározott ellátást a 14. életévét be nem töltött személyek számára biztosítja. Felkérésre a 14—18. év közötti személyeket is elláthatja.

(4) A fogorvos a fog- és szájbetegség gyógyító-megelőző alapellátását végzi.

3. §

(1) A házi orvos köteles ellátni az ellátási területén lakó, a külön jogszabályban foglaltak szerint hozzá bejelentkezett és az általa elfogadott biztosítottakat.

(2) A fogorvos köteles ellátni az ellátási területéhez tartozó körzetben lakó személyeket.

(3) A házi orvos és a fogorvos köteles ellátni továbbá a rendelési idejében hozzá fordul személyeket, ha heveny megbetegedésük vagy krónikus betegségük miatt ellátatlanságuk az egészséget károsító vagy a gyógyulást lassító állapotromláshoz vezethet.

4. §

(1) A gyógyító-megelőző alapellátás keretében a házi orvos feladatkörébe tartozik különösen az egészséges lakosság részére nyújtott tanácsadás és szűrés, a beteg vizsgálata, gyógykezelése, egészségi állapotának ellenőrzése, orvosi rehabilitációja, illetve szükség esetén szakorvosi vagy fekvőbeteg-gyógyintézeti vizsgálatra, gyógykezelésre való utalása.

(2) A házi orvos feladatkörébe tartozik továbbá:

- a) a terhesgondozásban való közreműködés,
- b) a közegészségügyi-járványügyi feladatok ellátása az 5. §-ban foglaltak szerint,
- c) az egészségnevelésben és az egészségügyi felvilágosításban való részvétel,
- d) az életkorhoz kötött szűrővizsgálatok elvégzése,
- e) az önkormányzattal kötött szerződésben rögzítettek szerint az ügyeleti szolgálatban való részvétel,
- f) külön engedély alapján a kézi gyógyszerár kezelésé,
- g) külön jogszabályban meghatározott orvosi, orvosszakértői feladatok,
- h) külön jogszabályban foglaltak szerinti halottvizsgálat ellátása.

(3) A gyermekorvosi ellátás keretében a házi orvos által a (2) bekezdésben foglaltakon túl ellátandó feladatok:

- a) a csecsemők és gyermekek gyógyító-megelőző alapellátása, beleértve a tanácsadást is,
- b) az újszülöttek, a veszélyeztetett csecsemők és gyermekek szükség szerinti preventív látogatása,
- c) a gyermekintézményekbe történő felvétel előtti orvosi vizsgálat,
- d) gyermekápolás címén a jogosult keresőképtelen állományba vétele.

(4) A fogorvosi alapellátás keretében a fogorvos feladatai:

- a) a fog- és szájbetegség alapellátás körébe tartozó vizsgálata, kezelése és gondozása,

- b) a fogászati szűrővizsgálatok végzése,

- c) a góckutatás,

- d) a terhesek fogászati gondozása, és

- e) a sürgősségi ellátás.

(5) A (4) bekezdésben foglaltakon túl a gyermek-, ifjúsági fogorvos, illetve az iskolai, ifjúsági fogorvos koordinálja és végzi a fogászati prevenciós munkát.

(6) A házi orvos a gyermek- és oktatási intézmények orvosi feladatait, a házi orvos és a fogorvos az ügyeletben, készenlétben való részvételt, illetve a keresőképeség elbírálásán, illetve a gyermekápolás címén a jogosult keresőképtelen állományba vételén túlmenő szakértői tevékenységét külön díjazás ellenében végzi.

(7) Feladatait a házi orvos és a fogorvos a rendelőjében, indokolt esetben a beteg otthonában látja el.

5. §

(1) A házi orvos szükség esetén minden olyan közegészségügyi-járványügyi intézkedést megtesz, amely a lakosság egészségének megóvása érdekében szükséges.

(2) A házi orvos külön jogszabályokban foglaltak szerint végez:

- a) védőoltást és azzal kapcsolatos tennivalókat,
- b) fertőző betegségekkel és fertőző betegségekre gyanús személyekkel kapcsolatos tevékenységet,
- c) kórokozó-hordozókkal kapcsolatos tennivalókat,
- d) ételmérgezések esetén szükséges teendőket.

(3) A házi orvos az észlelt közegészségügyi-járványügyi és egészségügyi hiányosságokról és az általa megtett intézkedésről értesíti az Állami Népegészségügyi és Tisztiorvosi Szolgálat (a továbbiakban: ÁNTSZ) városi (fővárosi kerületi) intézetét.

6. §

(1) A házi orvos tevékenységét — a házi gyermekorvos kivételével — ápoló igénybevételével végzi. Ahol terhes- és gyermekellátás is történik, a házi orvos feladatait védőnő közreműködésével látja el.

(2) A házi gyermekorvos feladatait védőnő közreműködésével, valamint gyermekápoló vagy asszisztens igénybevételével végzi.

(3) A fogorvos feladatait asszisztens közreműködésével látja el.

(4) Az ápoló, illetve asszisztens munkáját a gyógyító-megelőző ellátással kapcsolatos feladatok vonatkozásában a házi orvos vagy a fogorvos irányítja. Az ápoló, illetve asszisztens a szakképzettségének megfelelő feladatokat önállóan végzi.

7. §

(1) A háziorvos és a fogorvos helyettesítését csak olyan orvos láthatja el, aki a háziorvosi, fogorvosi feladatkörre előírt személyi feltételeknek megfelel.

(2) Az 1. § (1) bekezdésének *a*) pontja szerinti háziorvos, illetve fogorvos helyettesítése a munkajogi rendelkezések szerint történik, az 1. § (1) bekezdésének *b*) pontja szerinti esetben a helyettesítésre az önkormányzattal kötött szerződésben külön ki kell térni. Az 1. § (2) bekezdésben meghatározott körben a háziorvos a helyettesítéséről — beleértve annak pénzügyi feltételeit is — maga gondoskodik.

(3) A területi ellátási kötelezettséggel működő háziorvos, illetve fogorvos indokolt esetben — az önkormányzattal kötött megállapodásban rögzítettek szerint — a helyettesítést abban a rendelőben is elláthatja, ahol egyébként tevékenységét végzi. Háziorvosi tevékenység esetén az indokolt eset fennállásáról a helyettesítő háziorvos kezdeményezésére az ÁNTSZ városi (fővárosi kerületi) intézete — lehetőség szerint az érintettek véleményének figyelembevételével — dönt, amelyről területi ellátási kötelezettség esetén tájékoztatja az önkormányzatot is.

8. §

(1) A háziorvosi és fogorvosi tevékenység minőségbiztosítása a tevékenységet végző orvos feladata.

(2) A háziorvosi és fogorvosi tevékenység szakmai felügyeletét az ÁNTSZ felügyelő szakfőorvosai látják el.

9. §

(1) A háziorvosi feladatok munkaidőn kívüli sürgősségi ellátására ügyeleti szolgálatot, sürgősségi orvosi szolgálatot vagy készenlétet kell szervezni.

(2) Központi ügyeleti szolgálatot azon háziorvosi ellátási területre lehet szervezni, amelyben nem működik a (4) bekezdésben meghatározott sürgősségi orvosi szolgálat. A központi ügyeleti szolgálat szervezésének feltételei:

a) a szükséges személyzet (orvos, ápoló, gépjárművezető) megléte,

b) az ellátandó területtől és a szolgálatot teljesítő orvosok számától függően egy vagy több gépkocsi biztosítása,

c) olyan központi fekvésű telephely, amely lehetővé teszi a szolgálatot igénybe vevők számára a megfelelő megközelítést,

d) a háziorvosi feladatok sürgősségi ellátásához szükséges felszerelés és berendezés megléte.

(3) Összevont ügyeleti szolgálat a háziorvosoknak a sürgős orvosi tevékenységek elvégzése céljából a szervezett olyan szolgálata, amelyet az abban részt vevő háziorvosok a kijelölt orvosi rendelőre telepítve látnak el.

(4) Sürgősségi orvosi szolgálatot mentőállomással rendelkező településen lehet szervezni, ha a rendelőintézetben, a mentőállomáson vagy a háziorvosi központban a nappali, illetve a 24 órás sürgősségi orvosi ellátás feltételei biztosítottak.

(5) Készenlét a háziorvosnak munkanapokon sürgős orvosi tevékenységek elvégzése céljából történő — rendelőn kívüli — rendelkezésre állása, amennyiben a (2)—(4) bekezdésekben meghatározott feltételek nem biztosíthatóak.

(6) A központi ügyeleti, az összevont ügyeleti, a sürgősségi orvosi szolgálatot és a készenlétet a területi ellátási kötelezettséggel működő háziorvos az önkormányzattal, illetve intézményével kötött szerződésének megfelelően látja el. A területi ellátási kötelezettség nélkül háziorvosi tevékenységet végző orvos, illetve a háziorvosi szolgáltatás nyújtására jogosult gazdálkodó szervezet orvosa az ügyelet működtetőjével kötött szerződésben rögzített feltételek szerint működik közre az ügyelet ellátásában.

(7) Az ügyeleti, sürgősségi orvosi szolgálatra vagy készenléti szolgálatra beosztott orvos akadályoztatása esetén jelentési kötelezettség mellett maga gondoskodik helyettesítéséről, ha ez nem lehetséges, az ügyelet, illetve készenlét megkezdése előtt legalább 6 órával kéri más orvos kijelölését az ÁNTSZ városi (fővárosi) kerületi intézetétől.

(8) Az ügyeleti szolgálat, sürgősségi orvosi szolgálat, illetve készenlét rendjét a rendelőben, illetve azon kívül kifüggesztett, folyamatosan olvasható tájékoztatón kell közölni a lakossággal.

10. §

(1) Az ügyeleti, készenléti szolgálatot teljesítő orvos

a) orvosi ellátásban részesíti

aa) a rendelőben megjelent járóbetegét, sérültet,

ab) hívásra lakáson, szálláson a fekvőbetegét, sérültet,

ac) heti pihenőnapon és munkaszüneti napokon a folyamatos gyógykezelésre szoruló beteget;

b) gondoskodik

ba) a kórházi, szakorvosi ellátásra szoruló beteg kórházi beutalásáról, szakorvosi vizsgálatra, gyógykezelésre utalásáról,

bb) szükség esetén a betegnek az illetékes intézetbe történő szállításáról;

c) külön jogszabály szerint igazolja a beteg keresőképtelenségét;

d) hatósági megkeresésre vagy a sérült kérelmére orvosi látelvet készít, és azt kiadja a hatóság részére, illetőleg a külön jogszabályban foglalt térítési díj megfizetését követően a sérültnek;

e) hatósági megkeresésre a betegnél (sérültnél) általános orvosi vizsgálatot végez, vérértékelés-vizsgálathoz vért vesz, illetve egyéb szükséges vizsgálatokat végez;

f) rendkívüli esetben (tömeges sérülés, mérgezés, elemi csapás stb.) a mentést megszervezi, és mindaddig irá-

nyítja, amíg a mentőszolgálat orvosa a helyszínen a mentés irányítását át nem veszi;

g) ellátja a halottakkal kapcsolatos rendelkezésekben előírt feladatokat.

(2) Az ügyeleti, készenléti szolgálatot teljesítő orvos gondoskodik arról, hogy a beteg kezelőorvosa megfelelő tájékoztatást kapjon az általa nyújtott ellátásról.

11. §

(1) Háziiorvosként — a házi gyermekorvos kivételével — az az általános orvosi oklevéllel rendelkező orvos dolgozhat, aki

a) általános orvostan vagy háziiorvostan szakorvosi szakképesítéssel, vagy

b) belgyógyászat szakorvosi szakképesítéssel és 10 év körzeti, illetve háziiorvosi gyakorlattal rendelkezik, vagy

c) 1998. december 31. napjáig számított 25 éven keresztül folyamatosan körzeti, illetőleg háziiorvosi feladatokat látott el.

(2) Háziiorvosként — a házi gyermekorvos kivételével — legfeljebb 4 évig dolgozhat továbbá az az orvos is, aki külön jogszabályban meghatározott, a háziiorvostan szakorvosi szakképesítés megszerzéséhez szükséges háziiorvosi szakgyakorlat folytatására is jogosult.

(3) Házi gyermekorvos lehet az az orvos, aki csecsemő- és gyermekgyógyászat szakorvosi képesítéssel rendelkezik.

(4) Háziiorvosi ügyeleti szolgálatban az az orvos működhet közre, aki

a) az (1)–(3) bekezdésekben meghatározott feltételek közül legalább az egyik feltételnek megfelel, vagy

b) oxológiai, vagy

c) anaesthesiológiai és intenzív terápiás, vagy

d) belgyógyászati

szakorvosi képesítéssel rendelkezik.

(5) Fogorvosi tevékenység önállóan csak fog- és szájbetegségek szakorvosi képesítés birtokában végezhető.

12. §

(1) A háziiorvos feladatköréhez kapcsolódó ápolási feladat önállóan körzeti ápolói szakképesítéssel, vagy klinikai szakápolói (körzeti-közösségi szakápoló) szakképesítéssel, vagy ápolói szakképesítéssel (OKJ szám: 54 5012 01), vagy gyermekápolói, illetve csecsemő- és gyermekápolói szakképesítéssel (OKJ szám: 54 5012 02), vagy diplomás ápolói szakképesítéssel látható el.

(2) Olyan személy, aki nem rendelkezik az (1) bekezdés szerinti valamely szakképesítéssel, a háziiorvosi szolgálatban akkor alkalmazható, ha felnőtt szakápolói képesítése van és — a munkavégzésre irányuló szerződésben — kötelezettséget vállal arra, hogy a klinikai szakápolói (körzeti-közösségi szakápolói) szakképesítést vagy az ápolói szakképesítést (OKJ szám: 54 5012 01) az alkalmazás időpont-

jától számított 2 éven belül, illetve a diplomás ápolói szakképesítést az alkalmazás időpontjától számított 4 éven belül megszerzi.

(3) A fogorvosi tevékenységhez kapcsolódó asszisztensi tevékenységet fogorvosi asszisztens, vagy fogászati asszisztens, vagy klinikai fogászati higiénikus szakképesítéssel rendelkező személy láthatja el.

13. §

(1) A háziiorvosi, fogorvosi tevékenység akkor kezdhető meg, illetve akkor folytatható, ha az orvos az alkalmassági vizsgálaton megfelelt.

(2) Az alkalmassági vizsgálat célja annak elbírálása, hogy a vizsgált személy megfelel-e egészségi, pszichikai, illetve fizikai alkalmassági követelményeknek.

(3) Az egészségi, pszichikai és fizikai alkalmassági vizsgálatot az orvostudomány mindenkori állásának megfelelően, a szakmai irányelvek figyelembevételével kell végezni.

14. §

A háziiorvosként, fogorvosként való tevékenység végzése kizárhatja különösen:

a) eszméletvesztéssel járó kórképek (akut, illetve dekompenzált stádiuma),

b) szenvedélybetegségek (alkohol- és drogfüggőség),

c) pszichiátriai megbetegedések (pszichózisok és személyiségzavarok súlyos formái),

d) súlyos és nem korrigált látásromlás,

e) súlyos és nem korrigált hallásromlás,

f) súlyos és nem korrigált mozgáskorlátozottság fennállása.

15. §

(1) Az alkalmasság orvosi vizsgálatát a Fodor József Országos Közegészségügyi Központ Országos Munkahigiénés és Foglalkozásegészségügyi Intézete (a továbbiakban: OMFI) által kijelölt területileg illetékes foglalkozásegészségügyi szakellátó helyek szakorvosai végzik. Az OMFI a kijelölt szakellátó helyek jegyzékét az Egészségügyi Közlönyben közleményként közzéteszi. A vizsgálat eseti térítési díja megegyezik a munkáltató által — külön jogszabályban meghatározottak szerint — fizetendő „B” foglalkozás-egészségügyi osztály esetében évente egy főre fizetendő díjjal.

(2) Ha az alkalmasság elbírálásához a foglalkozásegészségügyi szakellátó hely szakorvosának megítélése szerint a pszichikai állapotra vonatkozó vélemény beszerzése is szükséges, úgy a pszichikai vizsgálatot igazságügyi elmeorvos-szakértő végzi el. A pszichikai vizsgálatot 62 éves korban, illetve az ezt követő alkalmassági vizsgálatok során minden esetben el kell végezni. A belátási képesség csökkenése miatti orvosi tevékenység folytatásá-

tól való eltiltásra a vonatkozó jogszabály rendelkezései az irányadóak.

(3) Az alkalmasság elbírálásához szükséges, az (1)—(2) bekezdésekben meghatározott orvosi véleményt a foglalkozás-egészségügyi szakellátó hely szakorvosa a vizsgálat elvégzését követő 3 munkanapon belül megküldi az ÁNTSZ megyei (fővárosi) intézetének.

16. §

(1) Az alkalmasság minősítését az ÁNTSZ megyei (fővárosi) intézete végzi, és erről határozatot hoz.

(2) Az alkalmasság minősítése az egészségi, fizikai és pszichikai vizsgálat eredményétől függően:

- a) alkalmas, illetve
- b) alkalmatlan.

(3) Az alkalmasság minősítéséről szóló határozat ellen benyújtott jogorvoslati kérelem esetén az alkalmasság orvosi vizsgálatát az Országos Orvosszakértői Intézet végzi.

(4) Az alkalmas minősítés — a 62. életév betöltéséig — annak kiadásától számított öt évig, a 62. életév után két évig jogosít háziiorvosi, fogorvosi tevékenység végzésére azzal, hogy a 62. életév betöltésének évében alkalmassági vizsgálatot kell végezni.

17. §

(1) A háziiorvosnak, fogorvosnak soron kívüli alkalmassági vizsgálaton kell részt vennie, ha egészségi állapotában olyan változás következett be, amely feltehetően alkalmatlanná teszi az adott tevékenység ellátására, illetve vehet részt, ha az egészségi állapotában bekövetkezett változás miatt megítélése szerint a háziiorvosi, fogorvosi tevékenység ellátására alkalmassá vált.

(2) A soron kívüli alkalmassági vizsgálatot az érintett háziiorvos, fogorvos és a Magyar Orvosi Kamara kezdeményezheti az ÁNTSZ megyei (fővárosi) intézeténél.

(3) A soron kívüli alkalmassági vizsgálatnál a 15—16. §-ok előírásait megfelelően kell alkalmazni azzal, hogy ha a korábbi adatok rendelkezésre állnak, akkor a változásokat kell regisztrálni.

(4) Ha a háziiorvos, fogorvos a soron kívüli alkalmassági vizsgálaton neki felróható okból ismételtelen nem jelenik meg, vagy a vizsgálat eredményeképpen alkalmatlannak minősül, akkor háziiorvosi, fogorvosi tevékenységet nem folytathat.

18. §

(1) A háziiorvos által használt nyomtatványok jegyzékét az 1. számú melléklet tartalmazza.

(2) A háziiorvosi ellátáshoz kapcsolódó ápolói tevékenység tartalmát a 2. számú melléklet tartalmazza.

19. §

(1) E rendelet — a (2) bekezdésben foglalt kivétellel — az önálló orvosi tevékenységről szóló 2000. évi II. törvény (a továbbiakban: Tv.) hatálybalépésének napján lép hatályba.

(2) E rendelet 11. §-ának (4) bekezdése 2001. január 1-jén lép hatályba. 2001. január 1-jéig a háziiorvosi ügyeleti szolgálatban az az orvos működhet közre, aki erre a háziiorvosi és házi gyermekorvosi szolgálatról szóló 6/1992. (III. 31.) NM rendelet alapján jogosult volt.

(3) Az alkalmassági vizsgálatot az e rendelet hatálybalépése napján háziiorvosi, fogorvosi tevékenységet végző háziiorvosnak, fogorvosnak e rendelet hatálybalépésétől számított 1 éven belül kell elvégeztetnie.

(4) Az, a 12. § (3) bekezdésben meghatározott szakképesítéssel nem rendelkező személy, aki e rendelet hatálybalépése napján fogorvosi tevékenységhez kapcsolódó asszisztensi tevékenységet végez, a szakképesítés nélkül tevékenységét 2003. december 31-ig láthatja el. Az a személy, aki e tevékenységét e rendelet hatálybalépését követően kezdi meg, és nem rendelkezik valamely szükséges szakképesítéssel, akkor alkalmazható, ha a munkavégzésre irányuló szerződésben kötelezettséget vállal arra, hogy azt az alkalmazás időpontjától számított 3 éven belül megszerzi.

(5) Az az orvos, aki 1998. december 31. napján háziiorvosi tevékenységet látott el és akkor a reá irányadó öregsegi nyugdíjkorhatárra jogosító életkora eléréséig legfeljebb öt év volt hátra, és az ideiglenes működési engedélyét legfeljebb az öregsegi nyugdíjkorhatárra jogosító életkor eléréséig meghosszabbították, a nyugdíjkorhatár eléréséig külön felmentés nélkül folytathat háziiorvosi tevékenységet.

(6) E rendelet hatálybalépésével egyidejűleg hatályát veszti:

a) a háziiorvosi és házi gyermekorvosi szolgálatról szóló 6/1992. (III. 31.) NM rendelet,

b) a háziiorvosi tevékenységgel összefüggő egyes miniszteri rendeletek módosításáról szóló 7/1993. (II. 19.) NM rendelet 1—3. §-ai,

c) a háziiorvosi és házi gyermekorvosi szolgálatról szóló 6/1992. (III. 31.) NM rendelet módosításáról rendelkező 29/1997. (X. 3.) NM rendelet 1—6. §-ai, 7. §-ának (2) bekezdése és melléklete,

d) a háziiorvosi és házi gyermekorvosi szolgálatról szóló 6/1992. (III. 31.) NM rendelet módosításáról rendelkező 26/1998. (XII. 27.) EüM rendelet,

e) az egészségügyi szakellátás társadalombiztosítási finanszírozásának egyes kérdéseiről szóló 9/1993. (IV. 2.) NM rendelet módosításáról szóló 6/1994. (IV. 1.) NM rendelet 3. §-a (3) bekezdésének a) pontja,

f) az egészségügyi szolgáltatást nyújtó egyes intézmények szakmai minimumfeltételeiről szóló 21/1998. (VI. 3.) NM rendelet módosításáról szóló 12/1999. (V. 31.) EüM rendelet 3. §-ának (1) bekezdése.

(7) E rendelet hatálybalépésével egyidejűleg az egészségügyi szolgáltatást nyújtó egyes intézmények szakmai minimumfeltételeiről szóló 21/1998. (VI. 3.) NM rendelet

a) 15. §-ának (4) bekezdése helyébe az alábbi rendelkezés lép:

„(4) A 8. §-ban, továbbá a 12. számú mellékletben foglaltakat az egyéb szakrendelésnek minősülő egészségügyi szolgáltatók tekintetében az önálló orvosi tevékenységről szóló 2000. évi II. törvény hatálybalépésének napjától kell

alkalmazni. A 6. §-ban, továbbá a 10. számú mellékletben foglaltakat az egyéb szakrendelésnek minősülő egészségügyi szolgáltatók tekintetében 2001. január 1-jétől kell alkalmazni.”

b) 16. §-ának (3) bekezdése hatályát veszti.

Dr. Gógl Árpád s. k.,
egészségügyi miniszter

1. számú melléklet a 4/2000. (II. 25.) EüM rendelethez

A háziorvosi tevékenység ellátásához használatos nyomtatványok

Megnevezés	Raktári szám
Egészségügyi személyi lap (pótlap)	A.3510—170
Ápolási dokumentáció	A.3510—271
Gyermek-egészségügyi törzslap	C.3341—24/a
Fertőzőbeteg nyilvántartás	C.3337—21
Védőoltási kimutatás	C.3334—5
Kimutatás iskoláskorú gyermekek védőoltásáról	C.3334—19
Kimutatás betegség megelőzése céljából végzett védőoltásokról	C.3334—20
Terhesgondozási jegyzék	C.Sz 3341—29
Terhesgondozási összesítő	C.3341—50
Körzeti gyermekorvosi munka forgalmi összesítője	C.3341—13/b
Halottvizsgálati bizonyítvány	C.3110—49
Lábcédula	C.3410—14/b
Fertőzőbeteg bejelentés	C.3337—19
Fertőzőbeteg kijelentés	C.3337—20
Orvosi beutalás — javaslat — igazolás	A.3510—64
Országos Egészségbiztosítási Pénztár vénye	A.3510—65
Beutaló szakrendelésre (konzílium) felülvéleményezésre	A.3510—89
Beutaló fekvőbeteg-gyógyintézetbe	A.3510—40
Betegszállítási utalvány	A.3510—128/b
Útiköltség igazolvány	A.3510—274
Látlelet	C.3334—18
Oltási lap	C.3410—254/a
Gyógyszer, vegyszer, kötszer igénylőtömb	3230—29
Kézbesítő könyv	C.5200—6
Ellenőrző napló	C.3341—49
Iktatókönyv	A. Tü 13
Gyermekegészségügyi kiskönyv	A.3510—140/a
Iskolások egészségügyi törzslapja	
Orvosi igazolás a keresőképtelen (terhességi) állományba vételről	

Megnevezés	Raktári szám
Orvosi napló a keresőképtelenek nyilvántartására	A.3510—172
Orvosi igazolás és táppénzutasvány	A.3517—25
Bejelentés foglalkozási megbetegedésről (mérgezésről)	C.3160—1
Mérgezési eset bejelentőlap	C.3165—10
Magasabb összegű családi pótlék igazolás	A.3520—34 RF/A
Alkalmassági vélemény a gépjárművezető-jelölt gépjárművezető egészségi alkalmasságról	A.3510—265/N
Orvosi beutaló az OEP OOSZI Orvosi Bizottságához, a munkaképesség-változás, a fogyatékoság véleményezése és a keresőképesség felülbírálatára céljából	A. 3510—90

2. számú melléklet
a 4/2000. (II. 25.) EüM rendelethez

Az ápolói tevékenység tartalma a házi orvosi szolgálatban

1. A praxis menedzsmentben való részvétel.
2. A házi orvosi ellátás körébe sorolt feladatokhoz tartozó ápolási tevékenységek végzése, beleértve a gyógyszerek különböző módon történő bevitelét, a vér- és vialadék-vételt, valamint az egészségügyi ellátás más szintjén elvégzendő vizsgálatokra való előkészítést.
3. A megelőzés, szűrés és gondozás feladataiban való részvétel, a gondozásba vett betegek előírás szerinti nyilvántartása és konkrét gondozási feladatok ellátása.
4. A beteg vizsgálatához, gyógykezeléséhez szükséges eszközök, anyagok előkészítése és azok fertőtlenítéséről, sterilizálásáról, szakszerű tárolásáról és karbantartásáról való gondoskodás.
5. A rendelőben használatos gyógyszerek szakszerű tárolásáról, kezeléséről való gondoskodás.
6. Az egészségnevelési, egészségügyi felvilágosítási, tanácsadási tevékenységben való részvétel, az önszerveződő csoportok szakmai segítése, tanácsadás (pl. diabeteses betegek klubja).
7. A beteg testi higiéniájának biztosítása vagy ennek megszervezése azon személyeknél, akiknél a házi segítőszolgálat szakmai segítsége már nem elegendő.
8. Veszélyhelyzetek felismerése, életveszély esetén az elsősegélynyújtás szakszerű megkezdése.
9. Sürgős orvosi beavatkozást igénylő esetben — amikor a házi orvos, illetve az ügyeletes orvos kihívására nincs lehetőség — a mentőszolgálat útján a beteg sürgős ellátásának megszervezése.
10. A betegellátás során a szociális alapellátás körében működő házi segítőszolgálattal, a kórházi ápolást kiváltó otthoni szakápolást nyújtó szolgáltatókkal és szükség esetén a védőnői szolgálattal való együttműködés.

A gazdasági miniszter 6/2000. (II. 25.) GM rendelete

egyes közepes pontosságú hasáb és henger alakú súlyok műszaki és metrológiai követelményeiről, vizsgálatáról és hitelesítéséről

A fogyasztóvédelemről szóló 1997. évi CLV. törvény 56. §-ának a) pontjában kapott felhatalmazás alapján a következőket rendelem el:

1. §

A rendelet hatálya

- a) az 5, 10, 20 és 50 kilogrammos névleges tömegű, közepes pontosságú, hasáb alakú, illetve
- b) az 1, 2, 5, 10, 20, 50, 100, 200 és 500 grammos, továbbá az 1, 2, 5 és 10 kilogrammos névleges tömegű, közepes pontosságú, henger alakú súlyokat gyártó, forgalmazó, importáló és felhasználó gazdálkodó szervezetekre, illetve a külföldi székhelyű vállalkozások magyarországi fióktelepeire (a továbbiakban együtt: gyártó) terjed ki.

2. §

E rendelet alkalmazásában

- a) *súly*: tömeg mérésére használt, az e rendeletben meghatározott fizikai, metrológiai és hibahatár jellemzőkkel rendelkező eszköz;
- b) *súly névleges tömege*: az, a súlynak tulajdonított tömegérték, amelyet a súly megtestesít;
- c) *súlyforgalomba hozatala*: a súly ingyenes vagy visszerterhes elidegenítése a fogyasztók és a felhasználók részére;
- d) *súly pontosítása*: az az eljárás, amelynek során az adott súly tömegét úgy változtatják meg (koptatással, táraüreg feltöltéssel), hogy a súly tömegének eltérése annak értékétől kisebb legyen, mint a legnagyobb megengedett hiba;

e) *táraüreg*: a súlyban lévő üreg, amelynek feltöltésével a súly pontosítható;

f) *legnagyobb megengedett hiba* (δm): az adott súlyra vonatkozó, hasáb alakú súly esetén az 1. számú melléklet szerinti, henger alakú súly esetén a 2. számú melléklet szerinti, az első hitelesítésnél megengedett plusz vagy mínusz előjelű hiba (tömeg eltérés a névlegestől);

g) *illetékes ellenőrző hatóság*: külön jogszabály alapján a súlyok fogyasztói forgalmazásával és felhasználásával kapcsolatos ügyekben a fogyasztóvédelmi főfelügyelőség, a műszaki és metrológiai követelmények ellenőrzése tekintetében a mérésügyi hatóság;

h) *hitelesítési bizonyítvány*: a hitelesítésre jogosult szerv által kiadott dokumentum annak igazolására, hogy a súly e rendelet előírásainak megfelel;

i) *hitelesítésre jogosult szerv*: a hitelesítési engedély és a hitelesítési bizonyítvány kiadására jogosult szerv, a mérésügyi törvény alapján az Országos Mérésügyi Hivatal;

j) *hitelesítés*: a mérésügyről szóló 1991. évi XLV. törvény és a végrehajtására kiadott, többször módosított 127/1991. (X. 9.) Korm. rendeletben szabályozott eljárás.

3. §

(1) A súlyok akkor hozhatók forgalomba vagy használhatók, ha megfelelnek az e rendeletben meghatározott műszaki és metrológiai követelményeknek.

(2) A súly akkor felel meg az e rendeletben meghatározott alapvető metrológiai követelményeknek, ha tömegének eltérése annak névleges értékétől

a) hasáb alakú súly esetén nem haladja meg az 1. számú mellékletben meghatározott hibahatárt;

b) henger alakú súly esetén nem haladja meg a 2. számú mellékletben meghatározott hibahatárt.

(3) Forgalomba hozatal előtt a gyártó vagy annak képviselője köteles gondoskodni arról, hogy a hitelesítésre jogosult szerv a súlyt az első hitelesítést igazoló bélyeggel (jelöléssel) ellássa.

4. §

(1) A hasáb alakú súlyok alakját és anyagát úgy kell megtervezni és kialakítani, hogy

a) a súlytesten ne legyen kiálló fogantyú;

b) a súlytest anyaga szürkeöntvény legyen, amelyen a fogantyú szabványosított átmérőjű húzott precíziós acélcsőből vagy ráöntött anyagból készüljön.

(2) Hasáb alakú súly esetén a táraüreg lehet

a) a fogantyúként szolgáló cső furata, ahol az üreget húzott sárgaréz-ből készült menetes dugó vagy sima sárgaréz tárcsaformájú záródarab zárja le úgy, hogy a menetes dugó csavarfej horonnyal van ellátva, a sima tárcsaformájú záródarab közepén pedig egy lyuk van kiemelő a kiemelő szerszám részére. A menetes dugó biztosítása olyan ólombetéttel történik, amely egy belső fészkébe vagy a cső menetébe van zömítve (behajtva);

b) a súly két szárának egyikébe beöntött üreg lágyacél lemezzel lezárt nyílással ennek a szárnak a felületén. Az acéllemez biztosítása egy olyan ólombetéttel történik, amely az acéllemez fölötti fészkébe van zömítve (behajtva) a 3. számú melléklet szerint.

(3) Hasáb alakú súlyok pontosítását úgy kell elvégezni, hogy az új súly ólomsöréttel történő pontosítása után a táraüreg térfogata 2/3 részben üresen maradjon.

(4) A hasáb alakú súlyokon a (2) bekezdés szerinti, a lezárást biztosító ólomlemezket az első hitelesítés jelével kell ellátni.

(5) A hasáb alakú súlyokon fel kell tüntetni

a) a súlynévleges tömegét, amelyet kilogrammban (rövidítve: „kg”) kell megadni,

b) a gyártó vagy képviselője egyértelmű azonosításra alkalmas jelét

a súlytest középső részének felső felületén kidomborodó vagy bemélyített formában.

(6) A hasáb alakú súlyok szerkezetét, méretezését a 3. számú mellékletben foglaltak szerint kell megtervezni és kialakítani a megengedett normál gyártási hibahatárokat figyelembe véve.

(7) A hasáb alakú súlyokra vonatkozó, a súly névleges tömegéhez tartozó, az első hitelesítéskor megengedett legnagyobb hiba értékeit az 1. számú melléklet tartalmazza.

(8) A hasáb alakú súlyokat a korrózióval szemben megfelelő kopás- és ütészálló bevonattal kell védeni.

5. §

(1) A henger alakú súlyok alakját és anyagát úgy kell megtervezni és kialakítani, hogy

a) a súlytest egy felül lelapított, fogantyúval ellátott henger legyen;

b) a súlytest anyaga legalább a sárgaréz öntvénnel azonos keménységű, 7—9,5 g/cm³ sűrűségű (fajsúlyú) olyan anyag legyen, amelynek korrózió- és kopásállósága legalább a szürkeöntvénnel azonos, és amelynek minősége legalább a finomöntvény felületi minőségéhez hasonlítható, de 100 grammnál kisebb névleges tömegű súlyhoz öntöttvas nem használható.

(2) Henger alakú súly esetén a táraüreg a súly felső részében lévő lépcsős furat, ahol az üreget húzott sárgaréz-ből készült menetes dugó vagy sima sárgaréz tárcsaformájú záró darab zárja le úgy, hogy a menetes dugó csavarfej horonnyal van ellátva, a sima tárcsaformájú záró darab közepén pedig egy lyuk van kiemelő szerszám részére. A menetes dugó biztosítása olyan ólombetéttel történik, amely egy fészkébe van zömítve (behajtva).

(3) Az 1, 2, 5 és 10 grammos henger alakú súlyok esetében táraüreg nem alakítható ki.

(4) A (2) bekezdés szerinti súlyokon a lezárást biztosító ólombetétet, a (3) bekezdés szerinti súlyokon a súly függőleges felületét az első hitelesítés jelével kell ellátni.

(5) A henger alakú súlyokon fel kell tüntetni

a) a súlynévleges tömegét, amelyet 1 kilogramm alatti névleges tömegű súlyok esetén grammal (rövidítve: „g”),

1 kilogramm és annál nagyobb névleges tömegű súlyok esetén kilogrammban (rövidítve: „kg”) kell megadni,

b) a gyártó vagy képviselője egyértelmű azonosításra alkalmas jelét

a súly fogantyújának felső felületén kidomborodó vagy bemélyített formában. Az 500 gramm vagy annál nagyobb, illetve a 10 kilogramm vagy annál kisebb névleges tömegű súlyokon a névleges tömeg a súlytesten is feltüntethető.

(6) A henger alakú súlyok szerkezetét a 4. számú mellékletben foglaltak szerint kell megtervezni és kialakítani, a megengedett normál gyártási hibahatárokat figyelembe véve.

(7) A henger alakú súlyokra vonatkozó, a súly névleges tömegéhez tartozó, az első hitelesítéskor megengedett legnagyobb hiba értékeit a 2. számú melléklet tartalmazza.

(8) A henger alakú súlyokat a korrózióval szemben megfelelő kopás- és ütészálló bevonattal kell védeni.

6. §

(1) A súly hitelesítését a gyártó vagy képviselője a külön jogszabályban foglaltak alapján köteles a hitelesítésre jogosult szervnél kezdeményezni.

(2) A hitelesítésre jogosult szerv a hitelesítés során megvizsgálja, hogy a súly megfelel-e az e rendeletben meghatározott műszaki és metrológiai követelményeknek.

(3) Ha a súly megfelel az e rendeletben meghatározott műszaki és metrológiai követelményeknek, akkor a hitelesítésre jogosult szerv kiállítja a hitelesítési bizonyítványt és a táraüreg lezárásán bélyegzéssel jelöli a hitelesítést. Hitelesítési bizonyítvány csak arra a súlyra állítható ki, amelyet a gyártó vagy képviselője egyértelmű azonosításra alkalmas jellel látott el.

7. §

Az e rendeletben előírt műszaki és metrológiai követelmények megtartását az illetékes ellenőrző hatóságok ellenőrzik, és jogszabálysértés esetén megteszik mindazokat a szükséges intézkedéseket, amelyekre számukra jogszabály felhatalmazást ad.

8. §

(1) Ez a rendelet 2001. január 1. napján lép hatályba.

(2) Ez a rendelet a Magyar Köztársaság és az Európai Közösségek és azok tagállamai között társulás létesítéséről szóló, Brüsszelben, 1991. december 16-án aláírt Európai Megállapodás tárgykerében, a megállapodást kihirdető 1994. évi I. törvény 3. §-ával összhangban az Európai Közösségek Tanácsának a tagországoknak az 5 kilogrammtól 50 kilogrammig terjedő közepes pontosságú hasáb alakú és az 1 grammtól 10 kilogrammig terjedő közepes pontosságú henger alakú súlyokra vonatkozó jogszabályainak összehangolásáról szóló 71/317/EGK irányelvvel részlegesen összeegyeztethető szabályozást tartalmaz.

Dr. Matolcsy György s. k.,
gazdasági miniszter

1. számú melléklet

a 6/2000. (II. 25.) GM rendelethez

Megengedett hibahatárok a hasáb alakú súlyok első hitelesítésekor

Névleges érték	Megengedett hibahatárok milligrammban
5 kg-oshoz	+800 —0
10 kg	+1600 —0
20 kg	+3200 —0
50 kg	+8000 —0

2. számú melléklet

a 6/2000. (II. 25.) GM rendelethez

Megengedett hibahatárok a hengeres alakú súlyok első hitelesítésekor

Névleges érték	Megengedett hibahatárok milligrammban
1 g	+5 —0
2 g	+5 —0
5 g	+10 —0
10 g	+20 —0
20 g	+20 —0
50 g	+30 —0
100 g	+30 —0
200 g	+50 —0
500 g	+100 —0
1 kg	+200 —0
2 kg	+400 —0
5 kg	+800 —0
10 kg	+1600 —0

Hasábsúlyok (1. változat)

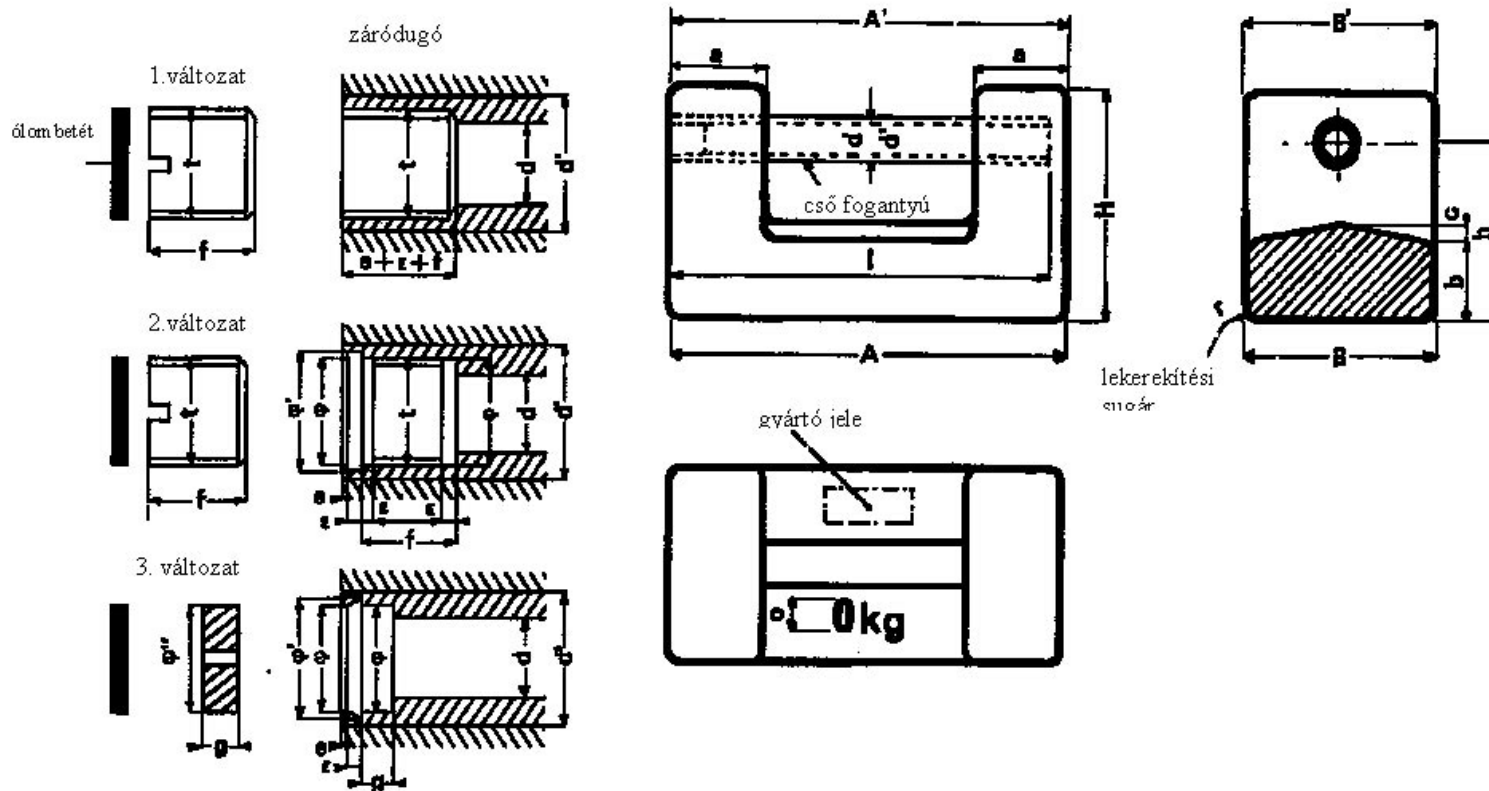

Méret táblázat mm-ben

Az A és A', valamint a B és B' méretek felcserélhetők.

Névleges érték	A	A'	B	B'	H	a	b	c	h	d	l	r	o	t	f	e	ε	φ	φ'	φ''	g
5 kg	150	152	75	77	84	36	30	6	66	19	145	5	12	M16×1,5	14	1	2	16,5	18	16	5
10 kg	190	193	95	97	109	46	38	8	84	25	185	6	16	M16×1,5	14	1	2	16,5	18	16	5
20 kg	230	234	115	117	139	61	52	12	109	29	220	8	20	M27×1,5	21	2	3	27,5	30	27	8
50 kg	310	314	155	157	192	83	74	16	152	40	300	10	25	M27×1,5	21	2	3	27,5	30	27	8

Hasábsúlyok (2. változat)

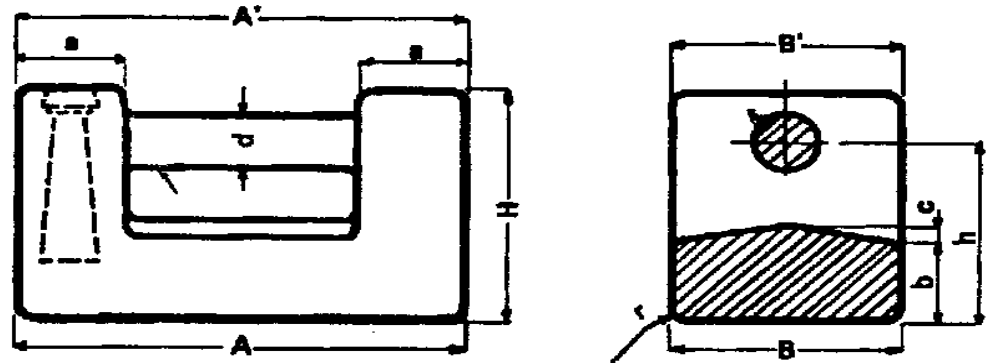
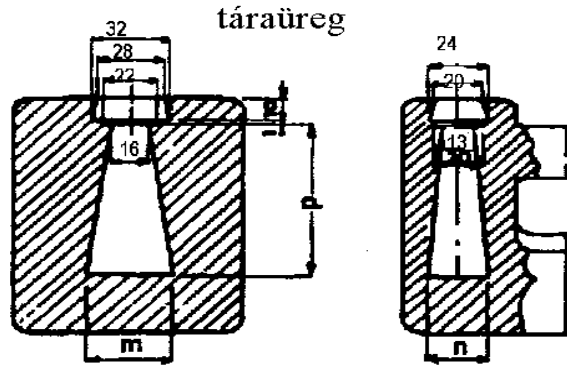

ólombetét

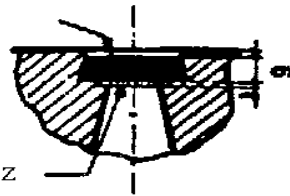

vékony acéllemez

Gyártó jele

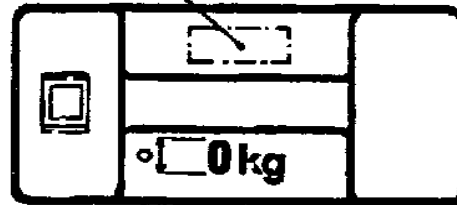

Méret táblázat, minden adat mm-ben

Névleges érték	A	A'	B	B'	H	a	b	c	h	d	r	o	m	n	p
5 kg	150	152	75	77	84	36	30	6	66	19	5	12	16	13	55
10 kg	190	193	95	97	109	46	38	8	84	25	6	16	35	25	70
20 kg	230	234	115	117	139	61	52	12	109	29	8	20	50	30	95
50 kg	310	314	155	157	192	83	74	16	152	40	10	25	70	40	148

Hengeres súlyok

Táratüreg
1 változat

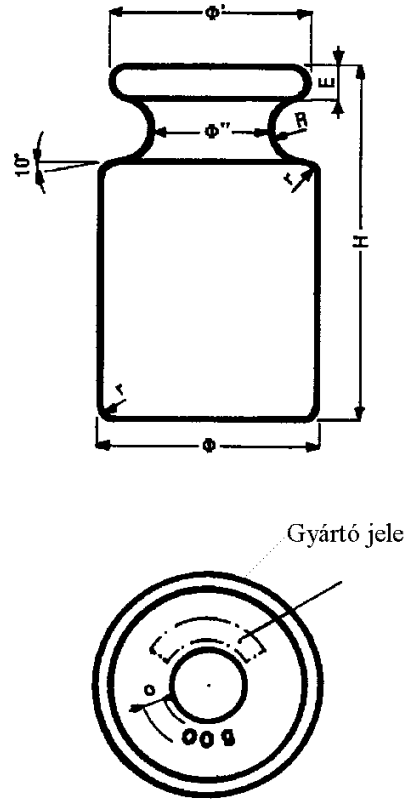
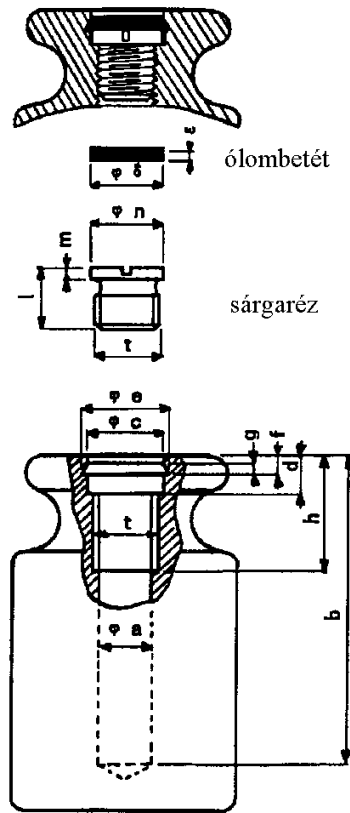

Táratüreg
2 változat

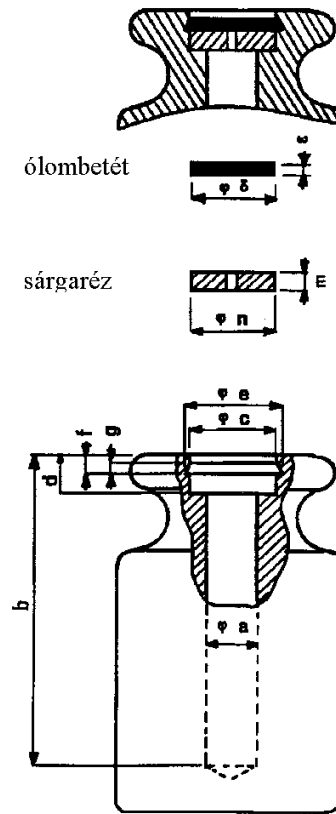

4/2. számú melléklet a 6/2000. (II. 25.) GM rendelethez

Hengeres súlyok méretei (mm-ben)

Névleges érték	Φ	Φ'	Φ''	H	E	R	r	o	Megjegyzés	
1 g	6	5,5	3	*	1	0,9	0,5	1	Táraiég nélküli súlyok	
2 g	6	5,5	3	*	1	0,9	0,5	1		
5 g	8	7	4,5	*	1,4	1,25	0,5	1		
10 g	10	9	6	*	1,6	1,5	0,5	1		
20 g	13	11,5	7,5	*	2	1,8	0,5	1,5		
50 g	18	16	10	*	3	2,5	1	2		
20 g	13	11,5	7,5	*	2	1,8	0,5	1,5		* A „H'' méret anyagfüggő
50 g	18	16	10	*	3	2,5	1	2		
100 g	22	20	13	*	4	3,5	1	2		
200 g	28	25	16	*	4,5	4	1,5	3,2		
500 g	38	34	22	*	6	5,5	1,5	3,2		
1 kg	48	43	27	*	8	7	2	5		
2 kg	60	54	36	*	10	9	2	5		
5 kg	80	72	46	*	13	12	2	10		
10 kg	100	90	58	*	17	15	3	10		
20 kg	128	112	74	*	22	18	3	10		

Táraiég																						
1. változat												2. változat										
a	b	c	d	e	f	g	h	t	l	m	n	δ	ε	a	b	c	d	e	f	g	m	n
*	18	5,5	2,5	6,5	1,5	1	9	M4×0,5	5	1	5	5	1	3	18	5,5	2,5	6,5	1,5	1	1	5
*	25	7,5	3,5	9	2	1	10	M6×0,5	5	1,5	7	7	1,5	4,5	25	7,5	3,5	9	2	1	1,5	7
*	30	7,5	3,5	9	2	1	10	M6×0,5	5	1,5	7	7	1,5	4,5	30	7,5	3,5	9	2	1	1,5	7
*	40	10,5	4,5	12	2,5	1,5	15	M8×1	8	2	10	10	2	7	40	10,5	4,5	12	2,5	1,5	2	10
*	50	10,5	4,5	12	2,5	1,5	15	M8×1	8	2	10	10	2	7	50	10,5	4,5	12	2,5	1,5	2	10
*	65	18,5	7	20	4	2,5	20	M14×1,5	13	3	18	18	3	12	65	18,5	7	20	4	2,5	3	18
*	80	18,5	7	20	4	2,5	20	M14×1,5	13	3	18	18	3	12	80	18,5	7	20	4	2,5	3	18
*	120	24,5	8	26,5	4	2,5	35	M20×1,5	18	4	24	24	3	18	120	24,5	8	26,5	4	2,5	4	24
*	160	24,5	8	26,5	4	2,5	35	M20×1,5	18	4	24	24	3	18	160	24,5	8	26,5	4	2,5	4	24

* Az „a'' érték szabványfüggő.

**A gazdasági miniszter
7/2000. (II. 25.) GM
rendelete**

**a hajók tartályainak kalibrálására vonatkozó
előírásokról**

A fogyasztóvédelemről szóló 1997. évi CLV. törvény 56. §-ának a) pontjában kapott felhatalmazás alapján — a közlekedési, hírközlési és vízügyi miniszterrel egyetértésben — az alábbiakat rendelem el:

1. §

(1) E rendelet hatálya olyan gyártó, forgalmazó, importáló és felhasználó gazdálkodó szervezetekre, illetve külföldi székhelyű vállalkozások magyarországi fióktelepeire terjed ki (a továbbiakban együtt: gyártó), amelyek a belvízi és tengeri partmenti szállításban részt vevő folyadéktároló tartályokkal rendelkező hajókat gyártanak, forgalmaznak vagy üzemeltetnek.

(2) A belvízi és tengeri partmenti szállításban részt vevő hajók folyadéktároló tartályait — ideértve a hajó saját működését szolgáló gépi berendezések üzemeltetéséhez szükséges üzemanyagot tároló tartályt vagy tartályokat is (a napitartályok kivételével) — e rendelet előírásai szerint kell kalibrálni és tanúsítani a tartályokban szállított, illetve tárolt folyadék mennyiségének meghatározása céljából.

(3) E rendelet hatálya nem érinti a belvízi hajók köbözéséről szóló és az 1978. évi 19. törvényerejű rendelettel kihirdetett egyezmény és annak végrehajtásáról szóló jogszabályok alapján végzett köbözést és e körben a köböző hatóság által kiállított köbözési bizonyítványok érvényességét.

2. §

E rendelet alkalmazásában

a) *kalibrálás*: tartály térfogatának vagy a különböző szintekhez tartozó résztérfogatának meghatározására szolgáló mérési eljárás;

b) *kalibrációs/űrtartalom táblázat*: táblázat, amelyik a referenciaponttól mért folyadékszintre vonatkozóan mutatja a tartályban lévő folyadék mennyiségét;

c) *referenciapont*: meghatározott pont annak a térbeli helyzetnek a jelölésére, amely mellett a folyadékszint- vagy légtérmérés történik;

d) *kalibrálási tanúsítvány*: a tanúsításra jogosult szerv által kiadott dokumentum annak igazolására, hogy a hajó folyadéktároló tartály(ai) kalibrálása e rendelet előírásainak megfelelően történt;

e) *tanúsítási engedély*: a tanúsításra jogosult szervnek a tartály első tanúsítását megelőző eljárását lezáró dokumentum;

f) *tanúsítási eljárás*: a tanúsításra jogosult szervnek a tartály első tanúsítását megelőző azon eljárása, amelyben megállapítja a tartály kalibrálhatóságát;

g) *tanúsításra jogosult szerv*: a tanúsítási engedély, a kalibrálási tanúsítvány és a kalibrálási/űrtartalom táblázat kiadására jogosult szerv, külön jogszabály alapján meghatározott szervezet;

h) *illetékes ellenőrző hatóság*: külön jogszabály alapján a fogyasztói forgalmazással kapcsolatos ügyekben a fogyasztóvédelmi felügyelőség, az üzembe helyezéssel és az üzemeltetéssel kapcsolatos ügyekben a mérésügyi hatóság;

i) *szintmérő eszköz (berendezés)*: a töltési szintek meghatározására szolgáló, különlegesen kialakított hosszmérő eszköz;

j) *mérővezető*: olyan szerelvény a tartályban, amelyik a szintmérő eszköz tartályhoz viszonyított helyzetét határozza meg, és rajta jelölik ki a referenciapontot;

k) *koppantólap*: vízszintes sík lap a tartályfenéken a mérővezető alatt, a referenciaponttól mért H távolságban;

l) *szabályos folyadékszint mérés*: a töltési szintek meghatározására szolgáló olyan elrendezésű szintmérő berendezéssel végzett tevékenység, amelyik bármely mérendő folyadékszint magasságában, közelítőleg a tartály vízszintes keresztmetszeti síkjának súlypontjában méri a folyadékszintet.

3. §

(1) A hajó folyadéktároló tartálya(i) akkor helyezhető(k) üzembe, ha megfelel(nek) e rendeletben meghatározott követelményeknek, és rendelkeznek 4. § (3) bekezdésben foglalt kalibrálási tanúsítvánnyal.

(2) A rendelet hatálybalépésének időpontjában már üzemben lévő hajó tartályait akkor kell kalibrálni, ha azt az üzemben tartó kéri.

(3) Forgalomba hozatal előtt a gyártó, annak képviselője vagy az importáló köteles a tanúsításra jogosult szervvel a hajó folyadéktároló tartályát a kalibrálás tanúsítását igazoló bélyeggel elláttatni.

*Általános előírások a hajók folyadéktároló tartályainak
a kalibrálásához*

4. §

(1) Tartály űrtartalmának meghatározása történhet

a) a tartály vízzel vagy más a célra alkalmas folyadékkal való feltöltése útján — a feltöltéshez normaledényt, illetőleg külön erre a célra hitelesített átfolyásmérőt használnak, vagy

b) a tartály mért geometriai méreteinek felvételével és számítással (ez esetben az eljárást, ha a tanúsításra jogosult szerv szükségesnek ítéli, részben kiegészíti folyadékkal történő méréssel).

(2) A tanúsításra jogosult szerv a kalibrálást úgy végzi és a kalibráláshoz olyan pontos mérőeszközt használ, hogy

a kalibrációs/úrtartalom táblázatban megadott úrtartalom-értékek relatív hibája ne legyen nagyobb, mint

a) szokványos esetben a megadott úrtartalom $\pm 3/1000$ -ed része, illetőleg

b) nagyon különleges formájú tartályok esetében, ahol a folyadékkal történő mérésre nincs mód, a megadott úrtartalom $\pm 5/1000$ -ed része.

(3) A tanúsításra jogosult szerv a mérési eredményeket a kalibrálási tanúsítványban rögzíti. A kalibrálási tanúsítványnak részei azok a műszaki rajzok és kalibrációs/úrtartalom táblázatok, amelyek a folyadékszintmérő által mért magasságokhoz centiméterenként vagy deciméterenként a hozzájuk tartozó folyadékmennyiséget literben, köbdeciméterben vagy köbméterben adják meg. A centiméterben vagy deciméterben megadott kalibrációs/úrtartalom táblázatokat ki lehet egészíteni milliméterekben megadott interpolációs táblázattal.

(4) A (3) bekezdésben írt dokumentumok — a mérésügyi jogszabályok szerinti általános előírások megtartása mellett — e rendelet 1—3. számú mellékleteinek előírásai szerint kerülnek kiállításra.

(5) Minden tartályon a mérőnyílás közelében adattáblát kell elhelyezni. Az adattábla tartalmazza:

- a) a tartály sorszámát;
- b) a tartály alsó és felső referenciapont H távolságát;
- c) a kalibrációs tanúsítvány számát.

Az adattábla a használati körülményeknek megfelelően ellenálló anyagból készül, és a tanúsításra jogosult szervnek a kalibrálást tanúsító biztosítóbélyege alkalmazásával úgy kerül felerősítésre, hogy azt a bélyeg megsértése nélkül ne lehessen eltávolítani. A bélyeg ismertető jegyeire és kivitelezésére külön jogszabály előírásai irányadók.

(6) A tanúsításra jogosult szerv csak azokat a tartályokat kalibrálja és tanúsítja, amelyek felépítése és elhelyezése, valamint a hozzájuk tartozó csővezetékek lehetővé teszik a tartálytér egyszerűen végrehajtható teljes leürítését és teljes feltöltését anélkül, hogy a töltési szint alatt vagy a folyadékszint felett légszák keletkezne. A szabályos folyadékszintméréstől eltérő esetekre, vagy ha az előírászerű mérés biztonságos végrehajtása érdekében külön intézkedésekre van szükség, akkor a tanúsításra jogosult szerv ezeket feltételként a kalibrálási tanúsítvány rögzíti.

5. §

(1) Amennyiben a tanúsításra jogosult szerv a kalibrálási tanúsítványban rögzíti, hogy szabályos folyadékszintmérés a tartály felépítése miatt nem hajtható végre, akkor a tartályban szintet mérni csak akkor szabad, ha a hajó hossz- és keresztirányban egyenes úszáshelyzetben van.

(2) Folyadékszintmérés esetén a függőleges mérési irány mérővezetővel kerül megvalósításra. A mérővezetőnek kifogástalanul kell vezetnie a szintmérő eszközt, és kialakítása miatt nem okozhat rendszeres mérési hibát. A mérővezető felső pereme referenciapontként szolgál. A felső referenciapont alsó koppantólaptól mért távolságát

H-val kell jelölni és értéke a kalibrációs táblázaton kerül feltüntetésre.

(3) A felső referenciapont műszakilag úgy kerül kialakításra, hogy a felső referenciapont tartályhoz képesti helyzete, valamint a felső és alsó referencia síkok közötti H távolság változatlan maradjon.

(4) A tanúsításra jogosult szerv a tanúsítási bélyeget a mérővezető felső peremére helyezi.

(5) A kalibrációs tanúsítványban meg kell adni a relatív hiba felső határát, amellyel a tartályok használata esetén az azokban lévő folyadék mennyisége meghatározható. A relatívhiba felső határa meghatározásakor figyelembe kell venni:

a) a kalibrációs/úrtartalom táblázatban megadott úrtartalomértékek pontosságát;

b) a töltési magasságok méréskor elérhető pontosságát.

(6) A megadott relatív hiba értéke nem lehet nagyobb:

a) a 4. § (2) bekezdés a) pontjában meghatározott általános esetben a kalibrációs táblázatban feltüntetett folyadékmennyiség $\pm 5/1000$ -ed részénél;

b) a 4. § (2) bekezdés b) pontjában meghatározott esetben pedig a kalibrációs táblázatban feltüntetett folyadékmennyiség $\pm 8/1000$ -ed részénél.

(7) A legkisebb mérhető töltési magasságot legalább 500 mm-ben kell meghatározni.

6. §

(1) A kalibrációs tanúsítvány és a kalibrációs/úrtartalom táblázat érvényét veszti:

a) a kiállítását követő 12 év elteltével;

b) ha a tartály eldeformálódott, vagy más módon sérült, átépítették, javításokat végeztek rajta;

c) ha a tanúsítási bélyeget eltávolították, az megsérült, vagy megsemmisült.

(2) A tanúsításra jogosult szerv a 12 éves — hónapra kerekített — érvényességi időt a kalibrációs tanúsítványban és valamennyi kalibrációs/úrtartalom táblázaton feltünteti.

(3) A kalibrációs tanúsítvány és a kalibrációs/úrtartalom táblázat érvényességének elvesztése után azokat újra kiállítani csak ismételt mérés után szabad.

7. §

(1) Ez a rendelet 2001. január 1. napján lép hatályba.

(2) E rendelet a Magyar Köztársaság és az Európai Közösségek és azok tagállamai között társulás létesítéséről szóló, Brüsszelben, 1991. december 16-án aláírt Európai Megállapodás tárgykörében, a Megállapodást kihirdető 1994. évi I. törvény 3. §-ával összhangban az Európai Közösségek Tanácsának a tagországoknak a hajók tartályainak kalibrálására vonatkozó jogszabályainak közelítéséről szóló 71/349/EGK irányelvvel összeegyeztethető szabályozást tartalmaz.

Dr. Matolcsy György s. k.,
gazdasági miniszter

1. számú melléklet
a 7/2000. (II. 25.) GM rendelethez

Kalibrációs dokumentációk

A kalibrálásra és tanúsításra jogosult szerv által kiállított kalibrációs dokumentációk az alábbiakat tartalmazzák:

1. A kalibrálási tanúsítványt az alábbi adatokkal:
 - a) a kalibrációs tanúsítványt kiállító tanúsításra feljogosított szerv megnevezése és címe,
 - b) a kalibrációt végző személy neve és szolgálati beosztása,
 - c) a kalibrációs tanúsítvány azonosító száma, amelyet valamennyi egyéb dokumentáción és az adattáblán is fel kell tüntetni,
 - d) a kalibrációs tanúsítvány kiállítási dátuma és a kalibrálást végző személy szolgálati helye,
 - e) kalibrációs tanúsítvány érvényessége,
 - f) a hajó azonosító adatai:
 - a hajó neve,
 - bejegyzési száma,
 - a hajó tulajdonosának neve és címe,
 - a hajó építésének éve,
 - g) a mellékelt dokumentumok felsorolása és megnevezése,
 - h) a tartálycsoportok, amelyekre azonos úrtartalom érvényes,
 - i) azoknak a tartályoknak a felsorolása, amelyekben gyűjtővezetékek és előmelegítők vannak,

- j) a teljes úrtartalom,
- k) az úrtartalom táblázatban való felsorolt kalibrációs eredmények pontossága,
- l) a folyadékmennyiség meghatározására szolgáló mérési dokumentációk pontossága,
- m) a legkisebb mérhető töltési magasság.

2. Az 1. számú vázlat, amelynek alapján meg lehet állapítani a tartály elhelyezkedését a hajón, s minden tartály esetében a felső és alsó referenciapont közötti távolságot („H’”), a mérőhelyek elrendezését és a mérőlécek helyzetét az első keresztválaszfalhoz, illetve a középső keresztválaszfalhoz képest.

3. A 2. számú vázlat, a tartályok vázlatos keresztmetszetével, melyből a medersugár, a tartály belmagassága, az akna magassága, valamint a mérőkészülék vezetésének építési módja megállapítható.

4. A 3. számú vázlat, amelyből az előmelegítővel és fenékvízgyűjtő csövekkel ellátott hajóknál a tartályok belsőjében az ezek az előmelegítők és gyűjtőcsövek által elfoglalt tér, valamint az egyes zsilipek közötti folyadékmennyiség megállapítható.

5. Kalibrálási/úrtartalom táblázat centiméterenkénti beosztással (minden tartályhoz), amelynél az alsó és felső referenciapont közötti távolság („H’”) meg van adva, valamint indokolt esetben van egy milliméter beosztású táblázat is.

2. számú melléklet a 7/2000. (II. 25.) GM rendelethez

Kalibrációs tanúsítvány — minta

Tanúsításra jogosult szerv

Állam Érvényesség

A kalibrációs tanúsítvány száma

„”*

Az aláíró

(a kalibrálást végző teljes neve és beosztása)

igazolja, hogy megbízásából

elvégezte a „.....” nevű, számon

bejegyzett, tulajdonában lévő,

.....-ban épített hajó folyadéktartályainak kalibrálását.

Az 1. számú vázlat a tartályok mindenkorli helyzetét mutatja, azok folyamatos számozása megadja a mérőhelyek helyzetét, valamint minden tartály esetében a felső referenciaponttól az alsóig mért „H’” távolságot (ahol a felső referenciapontot ellátták a tanúsító biztosító bélyegével), azaz a mérővezető (mérőcső) felső szélétől a koppantólap érintkezési pontjáig terjedő távolságot.

* Hajó fajtája (rakodó deregje, hajó bárka) és neve.

A 2. számú vázlat a tartályok mérőhelyén keresztül menő vázlatos keresztmetszetét mutatja.

A 3. számú vázlat a tartályokban lévő előmelegítő és gyűjtőcsövek helyzetét és térfogatát mutatja.

A centiméteres beosztású űrtartalom táblázatok használatához meg kell határozni az 1. számú vázlatban megadott mérőhelyeknél a töltési magasságot.

Az alábbiakban felsorolt tartályok esetében ugyanazok az űrtartalom táblázatok érvényesek

A folyadéktartályok kalibrálása során megengedett legnagyobb hibák az alábbiak:

a számú folyadéktartály megadott űrtartalmának $\pm 3/1000$ -e,

a számú folyadéktartály megadott űrtartalmának $\pm 5/1000$ -e,

Az egyes tartályok folyadékmennyiségeinek meghatározásánál megengedett legnagyobb eltérések:

a számú folyadéktartály megadott űrtartalmának $\pm 5/1000$ -e,

a számú folyadéktartály megadott űrtartalmának $\pm 8/1000$ -e,

feltéve, hogy a hajó kiegyensúlyozott, egyenes úszáshelyzetben lengés- és dőlésmentesen fekszik a vízen és a töltési magasságokat az előírásnak megfelelő készülékkel kifogástalanul bemérték.

Teljes űrtartalom

Legkisebb töltési magasság=500 mm

(a kalibrálást végző hivatalos személy aláírása és bélyegzője)

Kelt:

3. számú melléklet a 7/2000. (II. 25.) GM rendelethez

Kalibrálási/Űrtartalom táblázat minta

..... Tanúsításra jogosult szerv Érvényesség időtartama
-------------------------------------	---------------------------------

(a vizsgálatot/kalibrálást végző személy szolgálati beosztása)

Melléklet a sz. mérési tanúsítványhoz

„ ”*

..... számú folyadéktartály

űrtartalom táblázat a tartályban lévő folyadék űrtartalmának a megadásával köbdeciméterben (literben, köbméterben) a töltési magasságtól függően, azaz a folyadéktükörnek a számú rajzokban, a mérőhelyek lábpontjától számított, megadott magasságtól függően.

Teljes űrtartalom a felső és alsó vonatkoztatási pontok közötti „H” távolság.

1. Töltési magasságok

2. Mennyiség

(űrtartalom táblázat vízszintes és függőleges leolvasási lehetőséggel)

* A hajó fajtája és neve.

**A tárca nélküli miniszter
és az igazságügy-miniszter
3/2000. (II. 25.) TNM—IM
együttes rendelete**

**a polgári nemzetbiztonsági szolgálatok hivatásos
állományú tagjai által elkövetett katonai vétségek
parancsnoki nyomozásáról**

A büntetőeljárásról szóló, többször módosított 1973. évi I. törvény (a továbbiakban: Be.) 332. §-ának (3) bekezdésében kapott felhatalmazás alapján — a legfőbb ügyésszel egyetértésben — a következőket rendeljük el:

Az illetékes parancsnokok köre

1. §

(1) A polgári nemzetbiztonsági szolgálatokat irányító miniszter (a továbbiakban: miniszter) irányítása alá tartozó polgári nemzetbiztonsági szolgálatok hivatásos állományú tagjaival szemben a katonai büntetőeljárásban — ha a nyomozást nem a katonai ügyész végzi — az illetékes parancsnoknak van nyomozóhatósági jogköre.

(2) A miniszter hivatalához berendelt hivatásos állományú tagok, valamint a polgári nemzetbiztonsági szolgálatok főigazgatói, főigazgató-helyettesei ellen katonai vétség miatt tett feljelentést a katonai ügyészhez kell felterjeszteni.

2. §

E rendelet alkalmazásában illetékes parancsnok:

a) az Információs Hivatal hivatásos állományú tagjai tekintetében az Információs Hivatal főigazgatója,

b) a Nemzetbiztonsági Hivatal hivatásos állományú tagjai tekintetében a Nemzetbiztonsági Hivatal főigazgatója,

c) a Nemzetbiztonsági Szakszolgálat hivatásos állományú tagjai tekintetében a Nemzetbiztonsági Szakszolgálat főigazgatója.

Hatásköri és illetékességi szabályok

3. §

(1) Az illetékes parancsnok hatáskörébe tartozik a nyomozás a katonai vétség (Btk. XX. fejezet) miatt indult büntetőeljárásban — ha a nyomozást nem a katonai ügyész végzi —, a hatáskörébe nem tartozó ügyekben pedig azoknak a nyomozási cselekményeknek az elvégzése, amelyekre a katonai ügyész utasította.

(2) Nem tartozik az illetékes parancsnok hatáskörébe a nyomozás, ha

a) a gyanúsított szolgálati viszonya időközben megszűnt,

b) a gyanúsított a bűncselekményt polgári személlyel együtt követte el,

c) a gyanúsított a bűncselekményt más fegyveres szerv állományába tartozó személlyel együtt követte el,

d) a gyanúsított a katonai vétség mellett más bűncselekmény elkövetésével is alaposan gyanúsítható,

e) a katonai ügyész az eljárást a Be. 18. §-ának (3) bekezdése alapján magához vonta.

(3) A büntetőeljárásban illetékes az a parancsnok, akinek a gyanúsított az eljárás megindításakor a szolgálati alárendeltségébe tartozik.

(4) Ha a gyanúsított szolgálati helye a bűncselekmény elkövetése után megváltozott, a nyomozást — célszerűségéből — az elkövetéskor illetékes parancsnok is lefolytathatja.

(5) Az elkövetés helye szerint illetékes parancsnok folytatja le a nyomozást, ha az elkövetéssel gyanúsítható személy ismeretlen. Amennyiben az elkövető személye utóbb ismertté válik, a büntetőeljárást az állomány szerint illetékes parancsnokhoz kell áttenni, kivéve, ha az ügy sajátosságai miatt a nyomozás helyben eredményesebben lefolytatható. Amennyiben az elkövető ismeretlen marad, az eljárást az azt elrendelő parancsnok szünteti meg.

(6) Több gyanúsított esetén, ha azok nem ugyanazon illetékes parancsnok alárendeltségébe tartoznak és az elkülönítés nem indokolt, az eljáró parancsnok illetékességét a megelőzés határozza meg. Amennyiben a megelőzés alapján az eljáró parancsnok nem határozható meg, az eljáró parancsnokot a miniszter jelöli ki.

(7) Amennyiben a büntetőeljárásban résztvevők személyi védelme indokolt (Be. 120/A. §), vagy az eljárásban különösen védetté nyilvánított személy tanúkénti kihallgatása szükséges (Be. 64/A. §), az iratokat a katonai ügyészhez kell felterjeszteni.

A parancsnoki nyomozás szabályai

4. §

A parancsnoki nyomozás során a Be. rendelkezéseit az e rendeletben foglalt kiegészítésekkel kell alkalmazni.

5. §

(1) Az illetékes parancsnok kizárólagos hatáskörébe tartozik:

a) a feljelentés kiegészítésének elrendelése (Be. 126. §), illetve áttétele [Be. 125. § (2) bekezdés],

b) a nyomozás megtagadása [Be. 127. § (1) bekezdés], illetve megszüntetése [Be. 139. § (1) bekezdés], kivéve, ha a nyomozás megtagadása [Be. 129. § (1) bekezdés], illetve megszüntetése [Be. 140. § (1) bekezdés] az ügyész hatáskörébe tartozik,

c) a nyomozás elrendelése (Be. 130. §), a nyomozás felfüggesztése (Be. 137. §),

d) a gyanúsított őrizetbe vételének (Be. 91. §), a lefoglalásnak (Be. 101. §), a zár alá vételnek (Be. 106. §) elrendelése, illetve megszüntetése, biztosítási intézkedés elrendelése (Be. 107/A. §), továbbá az elővezetés (Be. 100. §), a házkutatás (Be. 103. §) és motozás (Be. 104. §) elrendelése,

e) indokolt előterjesztés tétele a gyanúsított előzetes letartóztatásának elrendelésére, meghosszabbítására vagy megszüntetésére, az ideiglenes kényszergyógykezelés iránti indítvány megtételére, illetve a lakhelyelhagyási tilalom — szükség esetén ennek keretében a házi őrizet — elrendelésére vagy megszüntetésére, továbbá az úti okmány elvételének elrendelésére [Be. 99/D. § (2) bekezdés],

f) a lefoglalt dolog előzetes értékesítésének elrendelése (az ügyész előzetes jóváhagyásával), illetőleg az értékesítés elrendelésének kezdeményezése (Be. 102/A. §),

g) bíróság elé állításra irányuló indítvány megtétele (Be. XVI. fejezet),

h) a nyomozás befejezését követően az iratoknak vádemelési javaslattal az ügyésznek történő megküldése [Be. 145. § (1) bekezdés].

(2) Ha az illetékes parancsnok a feljelentés 15 napon belül történő kiegészítését rendelte el, annak lejártával a határidőt indokolt esetben újabb 15 nappal meghosszabbíthatja. A feljelentés kiegészítésének 30 napon túli meghosszabbítására, a bűnügyi iratok eredeti példányának megküldésével, a katonai ügyészhez kell előterjesztést tenni.

(3) Az illetékes parancsnok az alárendeltje által elkövetett, de a nyomozási hatáskörébe nem tartozó bűncselekmény esetében haladéktalanul, legkésőbb azonban három napon belül — sürgős esetben rövid úton — köteles feljelentést tenni a katonai ügyésznél vagy más nyomozó hatóságnál, egyúttal gondoskodni a halaszthatatlan nyomozási cselekmények szakszerű elvégzéséről.

6. §

Az illetékes parancsnok a nyomozóhatósági jogkört személyesen vagy — a kizárólagos hatáskörébe tartozó jogkörök kivételével — nyomozótisztek útján gyakorolja.

A nyomozótiszt

7. §

(1) A nyomozótiszt az illetékes parancsnok által — alárendeltjei közül — kijelölt jogi egyetemi vagy rendőr-

tisztai főiskolai végzettségű, tisztii rendfokozattal rendelkező hivatásos állományú személy.

(2) A nyomozótiszt kijelöléséhez az illetékes parancsnoknak előzetesen be kell szerezni a katonai ügyészség egyetértését.

(3) A nyomozótisztet az illetékes parancsnok állományparancsban jelöli ki. A kijelölésről a katonai ügyészséget értesíteni kell.

(4) A nyomozótiszteket a katonai ügyészség arcképes „Nyomozótisztii igazolvány”-nyal látja el.

(5) Megszűnik a nyomozótisztii megbízás, ha azt az illetékes parancsnok visszavonta, illetőleg a nyomozótiszt hivatásos szolgálati jogviszonya megszűnt. Erről az illetékes parancsnok a katonai ügyészséget 10 napon belül tájékoztatja, egyben a nyomozótisztii igazolványt visszaküldi.

(6) A nyomozótisztek szakmai képzéséről, továbbképzéséről a katonai ügyészség gondoskodik.

(7) Az illetékes parancsnok a nyomozótiszt (6) bekezdés szerinti képzéséhez, valamint a nyomozati munkájának elvégzéséhez szükséges feltételeket és megfelelő időt köteles biztosítani.

8. §

(1) A nyomozás elrendelésekor az ügyintéző nyomozótisztet az illetékes parancsnok jelöli ki. A nyomozótiszt a büntetőeljárás során

a) elkészíti és jóváhagyásra felterjeszti az illetékes parancsnok kizárólagos hatáskörébe tartozó döntések, indítványok, előterjesztések tervezetét,

b) folyamatosan végzi az illetékes parancsnok kizárólagos hatáskörébe nem tartozó nyomozási cselekményeket,

c) végrehajtja mindazon nyomozási cselekményeket, amelyek elrendelése az illetékes parancsnok kizárólagos hatáskörébe tartozik,

d) felelősséggel tartozik az iratkezelési szabályok betartásáért, az eljárás során gondoskodik az állam- és szolgálati titoknak a vonatkozó jogszabályok szerinti védelméről,

e) gondoskodik az e rendeletben, valamint a Be.-ben meghatározott határidők betartásáról.

(2) A nyomozótiszt az eljárása alatt az illetékes parancsnoknak van alárendelve. A folyamatban lévő büntetőeljárás során az eljáró nyomozótisztnek utasítást — a katonai ügyészen kívül — kizárólag az illetékes parancsnok adhat.

(3) Nem járhat el az ügyben az a nyomozótiszt, aki a gyanúsított alárendeltje. A kizárásra egyebekben a Be.-nek a nyomozó hatóság tagjának kizárására vonatkozó szabályai az irányadók.

(4) Amennyiben a (3) bekezdésben meghatározott feltételeknek megfelelő nyomozótiszt az adott polgári nemzetbiztonsági szolgálatnál nincs, az eljáró nyomozótisztet a miniszter jelöli ki az irányítása alá tartozó polgári nemzetbiztonsági szolgálatoknál működő nyomozótisztek közül.

A nyomozás teljesítése

9. §

(1) A nyomozást elrendelő határozat egy példányát a tényállás feltüntetésével a katonai ügyésznek három munkanapon belül meg kell küldeni.

(2) Ha az illetékes parancsnok a nyomozást az elrendeléstől számított egy hónapon belül nem fejezi be, az iratokat az egy hónap letelte előtt legalább három nappal bemutatja a katonai ügyésznek. A nyomozás határidejének két hónapon túli meghosszabbítására az illetékes parancsnok a határidő lejártá előtt legalább tíz nappal a katonai ügyésznek tesz előterjesztést. Mindkét esetben mellékelni kell a szükségesnek tartott, de el nem végzett nyomozási cselekmények részletes tervét is.

(3) A nyomozás során különös figyelmet kell fordítani a bűncselekmény elkövetését elősegítő, illetve megkönnyítő okok felderítésére. Az újabb bűncselekmény megelőzése érdekében a szükséges intézkedést vagy javaslatot meg kell tenni.

10. §

(1) Az eljárás során az egyes nyomozási cselekményekről készült iratokat három példányban, az érdekelteknek kézbesítendő határozatokat pedig ezen felül a szükséges példányszámban kell elkészíteni.

(2) Vádemelési indítvány esetén a nyomozás iratainak eredeti és másodpéldányát a nyomozás befejezését követő 8 napon belül kell megküldeni a katonai ügyésznek. Az iratok harmadik példányát a nyomozó hatóság irattározza.

(3) A nyomozás vádemelésre megküldött irataihoz csatolni kell a gyanúsított bűnügyi kérdőjegyét, minőségét, dicséret-, fenyítési lapjának másolatát, az illetményéről szóló kimutatást, valamint az esetleges bűnjeleket és a bűnügyi költségek jegyzékét. Amennyiben a bűnjelek csatolása jellegükönél fogva nem lehetséges, vagy más fontos ok ezt indokolja, a bűnjelnek a bűncselekménnyel kapcsolatos egyedi tulajdonságait rögzítő iratot vagy fényképet kell a nyomozás irataihoz csatolni.

(4) Ha az illetékes parancsnok a nyomozást megtagadja, a nyomozást megtagadó határozatot és a nyomozás rendelkezésre álló iratait a katonai ügyésznek megküldi. Ha a nyomozást megszünteti, határozatát a nyomozati iratok egy példányával küldi meg a katonai ügyésznek. A határozatot egyidejűleg az érdekelteknek is meg kell küldeni. Amennyiben a nyomozás megtagadására, illetve megszüntetésére a katonai ügyész jogosult, az illetékes parancsnok erre indokolt előterjesztést tesz.

(5) Ha az illetékes parancsnok az elkövető bíróság elé állítását (Be. XVI. fejezet) indokoltnak tartja, erről rövid úton indítványt tesz a katonai ügyésznek, és a továbbiakban a katonai ügyész rendelkezései szerint köteles eljárni.

Ebben az esetben a nyomozás befejezésekor a bűnügyi iratokat haladéktalanul továbbítja a katonai ügyészhez.

(6) A parancsnoki nyomozás iratait — egyéb iratoktól elkülönítve — külön iktatószámon kell kezelni és irattározni.

Kényszerintézkedések a nyomozás során

11. §

(1) A gyanúsított őrizetbe vételéről a katonai ügyész késedelem nélkül értesíteni kell. Az őrizetbe vétel fogantatásáról az illetékes parancsnok gondoskodik.

(2) Az illetékes parancsnok a hatáskörébe nem tartozó kényszerintézkedés fogantatására a katonai ügyészhez tesz előterjesztést, amelyhez a keletkezett iratok egy példányát kell csatolni.

(3) Ha az őrizetbe vételkor megállapítható, hogy indokolt az előzetes letartóztatás elrendelésének a kezdeményezése, az előterjesztést haladéktalanul, de legkésőbb az őrizetbe vétel elrendelését követő 24 órán belül el kell juttatni a katonai ügyészhez.

(4) Amennyiben az illetékes parancsnok az előzetes letartóztatás, az ideiglenes kényszergyógykezelés vagy a lakhelyelhagyási tilalom megszüntetését látja szükségesnek, erről haladéktalanul értesíti a katonai ügyészt.

(5) Az illetékes parancsnok az előzetes letartóztatás meghosszabbítására vonatkozó javaslatát — a bűnügyi iratokkal együtt — úgy köteles megküldeni a katonai ügyésznek, hogy azokat legkésőbb 10 nappal az előzetes letartóztatás határidejének lejártá előtt a katonai ügyésznek megkapja. Ilyen esetben mellékelni kell a szükségesnek tartott, de el nem végzett nyomozási cselekmények részletes tervét is.

Jogorvoslat a nyomozás során

12. §

(1) A parancsnoki nyomozás során hozott határozatok, intézkedések ellen bejelentett panaszok elbírálására — amennyiben az illetékes parancsnok a panasznak nem ad helyt — a katonai ügyész jogosult.

(2) Az iratokat a panasz elbírálása céljából az illetékes parancsnok véleményével együtt 24 órán belül kell megküldeni a katonai ügyésznek.

(3) A parancsnoki nyomozás során a benyújtott panaszt, ha azt szóban terjesztették elő, írásba kell foglalni.

Az ügyészi törvényességi felügyelet

13. §

(1) Az illetékes parancsnok mint nyomozó hatóság a bűncselekmények nyomozásának törvényessége felett fel-

ügyeletet gyakorló katonai ügyész intézkedéseit, valamint a folyamatban lévő nyomozás során adott utasításait köteles végrehajtani.

(2) Amennyiben az illetékes parancsnok nem ért egyet a katonai ügyész intézkedésével, vagy az intézkedés elmulasztását sérelmezi, a Katonai Ügyészség vezetőjénél használatos hatállyal nem bíró előterjesztéssel élhet.

Iratkezelési szabályok

14. §

(1) A nyomozótiszt vagy az illetékes parancsnok személyes adatait is tartalmazó iratokba betekintési jogot csak azoknak a szervezeteknek (személyeknek) engedélyezhet, illetve az iratokat csak azoknak a szervezeteknek küldheti meg, amelyek törvény alapján jogosultak az iratokban szereplő személyes adatok megismerésére (kezelésére). Egyéb esetben a tájékoztatásnak személyazonosításra alkalmatlan módon kell eleget tenni.

(2) A nyomozás során lehetőség szerint a katonai ügyészségnél rendszeresített nyomtatványokat kell alkalmazni.

Az állam- és szolgálati titok védelme

15. §

(1) A nyomozás során keletkezett állam- vagy szolgálati titkot tartalmazó iratokat a hatályos titokvédelmi szabályok figyelembevételével kell kezelni.

(2) Az ügyről felvilágosítás adását az iratbetekintésre nem jogosult számára — a hatályos titokvédelmi rendelkezések megtartásával — csak az illetékes parancsnok engedélyezheti.

(3) Az iratok titokvédelmi minősítését a nyomozás során az illetékes parancsnok határozza meg. A nyomozótiszt javaslatot tehet a minősítés megváltoztatására.

(4) A nyomozótisztet eljárása során az illetékes parancsnok vagy alárendeltje által minősített államtitok, illetve szolgálati titok nem akadályozhatja, de a titok megtartására vonatkozó rendelkezések rá nézve is kötelezőek.

Bűnügyi költségek

16. §

(1) A nyomozás során felmerült bűnügyi költségek fedezetének biztosításáról az érintett polgári nemzetbiztonsági szolgálat gazdasági vezetője gondoskodik.

(2) A bűnügyi költségeket költségjegyzéken folyamatosan vezetni kell, a költségjegyzék a nyomozás iratai között kerül elhelyezésre.

A védelem jogainak biztosítása

17. §

(1) A gyanúsítottnak szolgálatmentességet kell biztosítani, ha olyan nyomozási cselekményen vesz részt, melyen részvételét a Be. lehetővé, illetve kötelezővé teszi.

(2) A gyanúsított és védője a Be. megfelelő rendelkezései alapján jogosult betekinteni a nyomozás állam- vagy szolgálati titkot tartalmazó irataiba. Az ilyen tartalmú iratokról másolat készítésére, illetve állam- vagy szolgálati titkot tartalmazó iratok kézbesítésére a Be. szabályai szerint kerülhet sor.

Záró rendelkezések

18. §

Ez a rendelet 2000. március 1-jén lép hatályba. Rendelkezéseit a folyamatban lévő ügyekben akkor kell alkalmazni, ha e rendelet hatálybalépésekor a katonai ügyész az előtte folyamatban lévő ügy nyomozását a parancsnok hatáskörébe utalja.

Dr. Kövér László s. k.,
a polgári nemzetbiztonsági
szolgálatokat irányító
tárca nélküli miniszter

Dr. Dávid Ibolya s. k.,
igazságügy-miniszter

III. rész HATÁROZATOK

Az Alkotmánybíróság határozatai

Az Alkotmánybíróság 2/2000. (II. 25.) AB határozata

A MAGYAR KÖZTÁRSASÁG NEVÉBEN!

Az Alkotmánybíróság jogszabály alkotmányellenességének utólagos megállapítására irányuló indítványok alapján, valamint mulasztásban megnyilvánuló alkotmányseretés megállapítása tárgyában hivatalból folytatott eljárásban meghozta a következő

határozatot:

1. Az Alkotmánybíróság megállapítja, hogy alkotmányellenes helyzet keletkezett annak következtében, hogy a

Magyar Köztársaság ügyészségéről szóló 1972. évi V. törvény az ügyészi óvás elbírálásával kapcsolatosan — a 14. § (3) bekezdésében foglaltakon túlmenően — nem szabályozza a jogérvényesülés kiszámíthatóságának az Alkotmány 2. § (1) bekezdéséből levezethető jogbiztonság követelményének megfelelő eljárási garanciáit. Felhívja az Országgyűlést, hogy jogalkotási kötelezettségének 2000. december 31-ig tegyen eleget.

2. Az Alkotmánybíróság a Magyar Köztársaság ügyészségéről szóló 1972. évi V. törvény 13. §-a, 13/A. §-a, valamint 14. § (3) bekezdése alkotmányellenességének megállapítása és megsemmisítése iránt benyújtott indítványokat elutasítja.

3. Az Alkotmánybíróság a Magyar Köztársaság ügyészségéről szóló 1972. évi V. törvény 14. § (3) bekezdése konkrét ügyben való alkalmazhatóságának megtiltására irányuló indítványt visszautasítja.

Az Alkotmánybíróság ezt a határozatát a Magyar Közlönyben közzéteszi.

INDOKOLÁS

I.

A Magyar Köztársaság ügyészségéről szóló 1972. évi V. törvény (a továbbiakban: Ütv.) ügyészi óvára vonatkozó szabályai alkotmányellenességének megállapítása iránt két indítványozó nyújtott be indítványt. Az Alkotmánybíróság az ügyeket egyesítette és egy eljárásban bírálta el.

Mindkét indítványozó vitatja az Ütv. 14. § (3) bekezdésében foglalt azon rendelkezést, mely szerint:

„(3) Ha az ügyész az óvást egyedi ügyben hozott jogerős rendelkezés ellen annak közlését követő egy éven túl nyújtja be — amennyiben törvény, törvényerejű rendelet vagy kormányrendelet másként nem rendelkezik —, az óvás folytán tett intézkedés jóhiszeműen szerzett és gyakorolt jogokat nem sérthet.”

Indítványozók álláspontja szerint az Ütv.-nek ez a rendelkezése sérti az Alkotmány 2. § (1) bekezdésében szabályozott jogállamiságot. Sérti a jogállamiságból fakadó jogbiztonság követelményét, mert egy évig bizonytalan helyzetet teremt az ügyfelek számára a jogerős közigazgatási határozat alapján szerzett és gyakorolt jogaik tekintetében azzal, hogy e jogokra tekintet nélkül lehetőséget ad a határozat megsemmisítésére.

Egyik indítványozó szerint ez a rendelkezés ellentétes az Alkotmány 70/A. §-ával is, a jogegyenlőség alkotmányos elvébe, illetőleg a diszkrimináció tilalmába ütközik. Indítványozó e tekintetben a vitatott szabályt az államigazgatási eljárás általános szabályairól szóló 1957. évi IV. törvény (a továbbiakban: Áe.) 61. § (5) bekezdésében, valamint az Áe. 71. § (2) bekezdés *b*) pontjában foglalt azon rendelkezésekkel veti össze, melyek szerint nem lehet a határozatot

visszavonni, módosítani, illetőleg felügyeleti intézkedés címén megsemmisíteni, megváltoztatni akkor, ha az jóhiszeműen szerzett és gyakorolt jogot sértene. Álláspontja szerint a jóhiszeműen szerzett és gyakorolt jogok védelme az államigazgatási eljárás szigorú törvényességi garanciája, amely mind a határozat saját hatáskörben történő visszavonásakor, mind pedig a felügyeleti intézkedés során maradéktalanul érvényesül. „Ennek sérelmével az Ütv.-nek az indítvánnyal megtámadott rendelkezése indokolatlan megkülönböztetéssel olyan többletjogokat biztosít az ügyészség részére az egy éven belül benyújtott óvás esetén, amely sem a határozatot hozó államigazgatási szervet, sem pedig annak felettes szervét nem illeti meg. Indokolatlan megkülönböztetést jelent továbbá, hogy az ügyfelek és egyéb érdekeltek kérelmére az államigazgatási szerv nem hozhat olyan határozatot, amely jóhiszeműen szerzett és gyakorolt jogot sértene.”

Ez az indítványozó kéri azt is, hogy az Alkotmánybíróság az Ütv. e rendelkezésének „annak közlését követő egy éven túl” szövegrészének megsemmisítése mellett mondja ki azt is, hogy e rendelkezés a Pesti Központi Kerületi Bíróságon 15.P.60.269/1996. szám alatt folyamatban lévő perben nem alkalmazható, mert ezt az eljárást kezdeményezők nyomós érdeke indokolja.

A másik indítványozó kiegészítő indítványában egy konkrét ügy kapcsán — amelyben több mint két év elteltével semmisítette meg a törvényt sértő határozatot hozó szerv felettes szerve az ügyészi óvás alapján a határozatot — kifogásolja azt is, hogy az ügyészi óvás szabályai azért is sértik a jogbiztonságot, mert időbeli korlátozás nélkül lehetővé teszik az államigazgatási határozat hatályon kívül helyezését, megváltoztatását.

Ez az indítványozó kezdeményezte az Ütv. 13. §-ának és 13/A.-ának a megsemmisítését is. Álláspontja szerint az Ütv. 13. §-a, amely kiterjeszti az ügyész általános törvényességi felügyeletét a Kormányánál alacsonyabb szintű államigazgatási szervek által kibocsátott jogszabályokra és a 13/A. §-a, amely lehetőséget ad arra, hogy az ügyész óvást emeljen az ellen a jogszabály ellen, amely az Alkotmánnyal vagy jogszabállyal ellentétes, az ügyészség hatáskörébe utalja az Alkotmánybíróságról szóló 1989. évi XXXII. törvény által az Alkotmánybíróság számára megállapított jogkörök egy részét, és ezáltal jogbizonytalanságot okoz.

Az Alkotmánybíróság eljárása során az indítvánnyal kapcsolatos álláspontjuk kifejtése érdekében megkereste a legfőbb ügyészt és az igazságügy-minisztert.

II.

Az Alkotmánybíróság megállapította, hogy az indítványok részben megalapozottak.

1. Az Ütv. 14. § (3) bekezdésével kapcsolatosan az Alkotmánybíróság elsőként azt vizsgálta, hogy sérti-e az Alkotmány 2. § (1) bekezdésében szabályozott jogállami-

ság elvéből következő jogbiztonság követelményét az a rendelkezés, mely szerint a jóhiszeműen szerzett és gyakorolt jogok védelme ügyési óvás esetén csak akkor jelenti a határozat megsemmisítésének, megváltoztatásának korlátját, ha az ügyész a közléstől számított 1 éven túl nyújtotta be az óvását.

Az Alkotmánybíróság számos határozatában kifejtette, hogy a jogállam alapvető, nélkülözhetetlen eleme a jogbiztonság. Elsőként a törvényességi óvás alkotmányosságának vizsgálata során hozott 9/1992. (I. 30.) AB határozatában fejtette ki azt, hogy „a jogbiztonság az állam — s elsősorban a jogalkotó — kötelességévé teszi annak biztosítását, hogy a jog egésze, egyes részterületei és az egyes jogszabályok is világosak, egyértelműek, működésüket tekintve kiszámíthatóak és előreláthatóak legyenek a norma címzettjei számára. Vagyis a jogbiztonság nem csupán az egyes normák egyértelműségét követeli meg, de az egyes jogintézmények működésének kiszámíthatóságát is. Ezért alapvetőek a jogbiztonság szempontjából az eljárási garanciák.” (ABH 1992, 59, 65.)

Ugyanebben a határozatában a jogerőnek a jogbiztonsággal való összefüggéseit vizsgálva kifejtette:

„Az anyagi igazságosság és a jogbiztonság követelményét a jogerő intézménye hozza összhangba — megint csak a jogbiztonság elsődlegessége alapján. A jogerő intézménye, alaki és anyagi jogerőként való pontos meghatározottsága a jogállamiság részeként alkotmányos követelmény. Az Alkotmánynak megfelelően biztosított jogorvoslati lehetőségek mellett beállott jogerő tiszteletben tartása a jogrend egészének biztonságát szolgálja. A jogerős határozatok megváltoztathatlanságához és irányadó voltához alapvető alkotmányos érdek fűződik... A jogbiztonság megköveteli, hogy a jogerős határozat — az eldöntött kérdés személyi és tárgyi keretei között — irányadóvá váljék mind az eljárásban résztvevőkre, mind a később eljáró bíróságra, illetőleg más hatóságra.” (ABH 1992, 66.)

Az Alkotmánybíróság kifejtette, hogy a jogbiztonság megköveteli a megszerzett jogok védelmét, a teljeseedsbe ment vagy véglegesen lezárt jogviszonyok érintetlenül hagyását, a múltban keletkezett tartós jogviszonyok megváltoztathatlanságának alkotmányos szabályokkal való korlátozását. Kivétel ez alól az elv alól csak akkor engedhető meg, ha azt a jogbiztonsággal konkuráló más alkotmányos érdek elkerülhetetlenné teszi, és ezzel nem okoz céljához képest aránytalanul nagy sérelmet. [10/1992. (II. 25.) AB határozat, ABH 1992, 72, 75; 11/1992. (III. 5.) AB határozat 1992, 77, 81—82.]

A jogbiztonság követelménye a közigazgatás működésével kapcsolatosan is azt a követelményt támasztja a törvényhozással szemben, hogy megteremtse a lezárt jogviszonyok stabilitásának eljárásjogi biztosítékait. A közigazgatási eljárásban azonban a jogbiztonság garantálásához az ügyfelek rendelkezésére álló jogorvoslati lehetőségek kimerítéséhez kapcsolódó anyagi jogerő nem elegendő, a jogbiztonság más eljárási jogoktól eltérő eljárási garanciák kiépítését igényli. A közigazgatás hatósági tevékenysége a

jog által védett közérdek, valamely közösség jogainak, jogos érdekeinek védelme, a közrend, közbiztonság védelme, az egyes ember életének, testi épségének, biztonságának, jogainak védelme érdekében alkotott jogszabályok érvényesítését szolgálja. Abban az esetben, ha a határozat törvényt sértő, nemcsak a jogorvoslati kérelem benyújtására jogosult ügyfél jogai szenvedhetnek sérelmet, hanem sérül a jog által védett közérdek is. Az ügyfél számára kedvező, ám törvényt sértő határozat a közérdeket, másoknak a közigazgatási jog által védett jogait, törvényes érdekeit sértheti (pl. a környezetvédelmi előírások figyelmen kívül hagyásával megadott építési engedély mindazok jogát, jogos érdekét sérti, akik egészségét a környezetvédelmi előírások védelmezni hivatottak).

Ezért a közigazgatási döntésekkel kapcsolatosan a jogbiztonsághoz hasonlóan alkotmányos követelményként fogalmazódik meg a törvény alá rendeltség, a törvényesség követelménye.

Az Alkotmánybíróság már több határozatában rámutatott arra, hogy a közigazgatási szervek tevékenységével kapcsolatosan az Alkotmány 2. § (1) bekezdésében szabályozott jogállamiság elvéből fakadó követelmény a közigazgatás törvény alá rendeltségének követelménye. Az a követelmény, hogy a társadalmi viszonyokba közhatalom birtokában beavatkozó közigazgatási szervek a jog által meghatározott szervezeti keretek között, a jog által szabályozott eljárási rendben, az anyagi jog által megállapított keretek között hozzák meg döntéseiket. [56/1991. (XI. 8.) AB határozat, ABH 1991, 454., 456.; 6/1999. (IV. 21.) AB határozat, ABK 1999, április 107., 109.]

A közigazgatási jogalkalmazás során hozott határozatok tekintetében az eljárásjog intézményrendszerének a jogállamiságból fakadó mindkét követelmény, a közigazgatási határozatok törvényessége és a jogbiztonság követelményének érvényesülését egyaránt biztosítani kell.

A közigazgatási eljárásban az ügyfelek jogainak védelmét szolgáló, az ügyfél számára biztosított jogorvoslati eszközök és a jogorvoslatokhoz kapcsolódóan szabályozott jogerő csak a közigazgatási ügyek egy szűk körében nyújt garanciát a közigazgatási határozatok törvényességének és a jogbiztonságnak érvényesítésére. A közigazgatási határozatok megváltoztathatlanságát, a határozatok alapján létrejött jogviszonyok stabilitását biztosító anyagi jogerő a közigazgatási határozatok tekintetében ugyanis akkor áll be, ha az ügyfél a rendelkezésére álló jogorvoslati lehetőségeket — beleértve a bírói felülvizsgálat lehetőségét is — kimerítette, és a bíróság a közigazgatási határozat törvényességének vizsgálata során az ügy érdemében döntött, azaz helyben hagyta vagy új eljárás elrendelése nélkül megsemmisítette a közigazgatási határozatot, illetőleg ha erre hatáskörrel rendelkezik, megváltoztatta azt. Az Áe. 73. § (2) bekezdése alapján ebben az esetben ugyanabban az ügyben azonos tényállás esetén közigazgatási szerv előtt nincs helye új eljárásnak.

Azokban az ügyekben, amelyekben bírói felülvizsgálatnak nincs helye, illetőleg a jogorvoslati lehetőségeket

nem merítették ki, illetőleg a bíróság a törvénytől határozat megsemmisítése mellett új eljárást rendelt el, a törvényesség követelményének érvényesítése érdekében a közigazgatási eljárásjogi szabályozás olyan, a törvényesség biztosítását szolgáló jogintézményeket is tartalmaz, amelyek lehetővé teszik, hogy a jogsértő közigazgatási határozat akkor is orvoslást nyerjen, ha az ügyfél nem élt jogorvoslathoz való jogával. Az Áe. jogorvoslati rendszerében ilyen jogintézmények az Áe. 61. §-ában szabályozott visszavonás, módosítás, illetőleg a 71. §-ban szabályozott felügyeleti intézkedés.

Az Áe. ezen — alapvetően a törvényesség biztosítására hivatott — jogintézmények tekintetében is megteremti a jogbiztonság garanciáit egyrészt úgy, hogy csak törvényben meghatározott határidőn belül teszi lehetővé az alkalmazukat, másrészt ezek alkalmazása során részesíti védelemben a jóhiszeműen szerzett és gyakorolt jogokat.

Az Áe. 61. § (5) bekezdése kimondja, hogy a határozatot nem lehet módosítani vagy visszavonni, ha a határozat közlésétől egy év eltelt, illetőleg ha jóhiszeműen szerzett és gyakorolt jogot sértene. A 71. § (2) bekezdésének *b)* pontja pedig úgy rendelkezik, hogy felügyeleti intézkedés címén nem lehet a határozatot megsemmisíteni, megváltoztatni, ha a határozat jogerőre emelkedésétől számított egy év eltelt, vagy ha a határozat megváltoztatása vagy megsemmisítése jóhiszeműen szerzett és gyakorolt jogot sértene.

Tekintettel arra, hogy az Áe. 61. § (1) bekezdése és 71. §-ának (1) bekezdése csak jogszabálysértés esetén teszi lehetővé a határozat visszavonását, módosítását és felügyeleti intézkedés keretében megsemmisítését, megváltoztatását, a jóhiszeműen szerzett és gyakorolt jogok védelme ezen intézmények esetében azt jelenti, hogy a törvényhozó a jogbiztonság követelményét a törvényesség követelménye elé helyezi. Hatályosulni enged jogszabálysértő határozatokat annak érdekében, hogy a határozatból jóhiszeműen jogot szerző jogalanyoknak a már végrehajtott határozat megsemmisítésével, megváltoztatásával kárt ne okozzon.

Az Áe.-nek ezt, a törvényesség védelme érdekében kialakított garanciarendszerét egészítik ki az ügyészi törvényességi felügyeletnek az Ütv.-ben szabályozott eszközei.

Az ügyészség jogállásának, az államszervezetben betöltött helyének alapvető szabályait az Alkotmány határozza meg.

Az Alkotmány 51. §-a a következőket tartalmazza:

„51. § (1) A Magyar Köztársaság legfőbb ügyésze és az ügyészség gondoskodik az állampolgárok jogainak a védelméről, valamint az alkotmányos rendet, az ország biztonságát és függetlenségét sértő vagy veszélyeztető minden cselekmény következetes üldözéséről.

(2) Az ügyészség törvényben meghatározott jogokat gyakorol a nyomozással összefüggésben, képviseli a vádat a bírósági eljárásban, továbbá felügyeletet gyakorol a büntetés-végrehajtás törvényessége felett.

(3) Az ügyészség közreműködik annak biztosításában, hogy a társadalom valamennyi szervezete, minden állami

szerv és állampolgár megtartsa a törvényeket. Törvénytől esetenként — törvényben meghatározott esetekben és módon — fellép a törvényesség védelmében.”

Az Alkotmány e rendelkezései alapján az ügyészség egyik alkotmányos feladata az, hogy a törvényesség védelmében fellépjen akkor, ha az állam szervei megsértik a törvényeket. Az államigazgatási szervek törvénytől határozatai elleni ügyészi fellépés törvényben meghatározott módja az ügyészi óvás.

Az Ütv. 14. § (1) bekezdése az óvás benyújtásának feltételeit a következőképpen szabályozza: „Ha az ügyész a szervek jogerős, illetőleg végrehajtható rendelkezéseiben törvénytől állapít meg, annak kiküszöbölése végett a törvénytől elkövető szervhez vagy annak felettes (felügyeleti, állami törvényességi felügyeletét ellátó, továbbiakban: felettes) szervéhez óvast nyújthat be. Az óvásban a megtámadott rendelkezés végrehajtásának felfüggesztését is indítványozhatja.”

Azt, hogy a közigazgatási határozat mely esetekben tekinthető jogerősnek, illetőleg végrehajthatónak az Áe. 77. §-a szabályozza:

„(1) A közigazgatási szerv első fokú határozata jogerős és végrehajtható, ha a határozat ellen határidőn belül nem fellebbeztek, a fellebbezésről lemondtak, vagy a fellebbezést e törvény kizárja.

(2) Végrehajtható az az első fokú határozat is, amelynek azonnali végrehajtását a közigazgatási szerv elrendelte.

(3) Az ügyben másodfokon hozott határozat a közléssel válik jogerőssé. A jogerős határozat végrehajtható, kivéve ha a bírósági felülvizsgálata kérhető.”

Az Ütv. 14. §-a tehát az ügyfelek eljárásbeli rendelkezési jogát tiszteletben tartva, a közigazgatási szervek alaki értelemben jogerőre emelkedett, illetőleg végrehajtható határozata ellen teszi lehetővé az ügyészi óvás benyújtását. Az ügyészi óvás rendeltetése az, hogy a már végrehajthatóvá vált, olyan határozatok tekintetében biztosítsa a jog által védett közérdek, a törvényesség érvényesülését, amelyek tekintetében az ügyfél rendelkezésére álló rendes jogorvoslatot már kimerítette, illetőleg rendes jogorvoslattal nem élt.

Az ügyészi óvás tehát az államigazgatási szervek által hozott határozatok törvényességének rendkívüli biztosítéka, amely az Alkotmány alapján a törvényesség védelmében fellépni hivatott, az államigazgatástól független szerv kezdeményezése alapján ad módot a határozat felülvizsgálatára, akkor ha a törvénytől esetenként a rendes jogorvoslat útján, illetőleg az államigazgatási szervek rendelkezésére álló eszközökkel nem volt megszüntethető.

Az ügyészi óvás ezt a rendkívüli jogorvoslatot biztosító szerepét csak akkor töltheti be, ha az óvás nyomán a már végrehajtott határozatok tekintetében is mód van a törvényesség helyreállítására.

Az államigazgatási határozatok megváltoztathatósága azonban az ügyészi óvás esetén sem lehet korlátlan. Az ügyészi óvás elbírálásának szabályait a jognak úgy kell megállapítania, hogy a jogbiztonság követelménye érvé-

nyesüljön. Az eljárási jognak az ügyészi óvás elbírálásával kapcsolatosan is biztosítania kell, hogy az államigazgatás döntései kiszámíthatók legyenek, az ügyfél joggal bízhatson abban, hogy meghatározott feltételek bekövetkezése esetén, illetőleg meghatározott idő elteltével az államigazgatási határozat véglegessé válik, a határozatból származó jogai és kötelezettségei többé ne legyenek vitathatók. A jogbiztonságnak ilyen biztosítékát nyújtja az Ütv. 14. § (3) bekezdése azzal, hogy az államigazgatási határozat jogerőre emelkedésétől számított egy éven túl benyújtott óvás esetén a jóhiszeműen szerzett és gyakorolt jogok védelme érdekében megtiltja a törvénysértő határozat megsemmisítését, megváltoztatását.

Az ügyész a jogerős határozat közlésétől számított egy éven túl is jogosult arra, hogy a törvénysértés miatt óvással lépjen fel, azonban az óvás „elvi óvás” lesz, amelynek alapján nincs mód arra, hogy az óvást elbíráló államigazgatási szerv a határozatot megsemmisítse, megváltoztassa, ha az a jóhiszeműen szerzett és gyakorolt jogok sérelmével járna.

A jogerős határozat közlésétől számított egy éven belül benyújtott óvás esetén a jogi szabályozás biztosítja annak garanciáit, hogy valóban csak törvénysértés miatt, az ügyfél jogainak védelme mellett kerüljön sor a határozat megsemmisítésére, megváltoztatására.

Az ügyész az óvás benyújtásával nem dönt az államigazgatási határozat törvényességének kérdésében, kezdeményezi a határozat törvényességének vizsgálatát, a törvényesség helyreállítását. Az Ütv. 15. §-ban foglalt szabályok szerint a törvénysértő határozat hatályon kívül helyezése, illetőleg módosítása a törvénysértő határozatot hozó szerv, illetőleg felettes szervének a hatáskörébe tartozik. E rendelkezések szerint, ha a határozatot hozó szerv felettes szerve, illetőleg felettes szerv hiányában vagy az ügyész által bíróság előtt megtámadható határozatok esetén a határozatot hozó szerv az óvással nem ért egyet, elutasítja azt.

Az ügyészi óvás alapján hozott határozat ellen az ügyfél számára megnyílnak az Áe.-ben szabályozott jogorvoslati lehetőségek (fellebbezés, illetőleg bírói út). Abban az esetben, ha a jogsértő határozat hatályon kívül helyezése, módosítása az ügyfél számára kárt okoz, az ügyfél a Polgári Törvénykönyv 349. §-a alapján kártérítési igényt érvényesíthet.

Mindezeket figyelembe véve az Alkotmánybíróság megállapította, hogy — tekintettel a közigazgatás törvény alá rendeltségének alkotmányos követelményére és az ügyészség Alkotmányban szabályozott funkciójára — nem sérti az Alkotmány 2. § (1) bekezdésében szabályozott jogállamiságból folyó jogbiztonság követelményét az Ütv. 14. § (3) bekezdésének az a rendelkezése, mely szerint a jóhiszeműen szerzett és gyakorolt jogok védelme ügyészi óvás esetében akkor eredményezi a közigazgatási határozat megváltoztathatatlanágát, ha az ügyész a jogerős határozat közlésétől számított egy éven túl nyújtotta be óvását.

2. Az egyik indítványozó szerint az ügyészi óvás szabályai azért is sértik a jogbiztonságot, mert időbeli korlátozás nélkül lehetővé teszik az államigazgatási határozat hatályon kívül helyezését, megváltoztatását, ha a törvényesség helyreállítása jóhiszeműen szerzett és gyakorolt jogokat nem sért.

Az Alkotmánybíróság annak megállapítása érdekében, hogy az ügyészi óvás fenti szabályozása, az egyéb korlátozó szabályozások elmulasztása nem eredményezett-e alkotmányos sértő helyzetet, az Alkotmánybíróságról szóló 1989. évi XXXII. törvény (a továbbiakban: Abtv.) 21. § (7) bekezdésében kapott felhatalmazás alapján hivatalból folytatott eljárást.

Az Ütv. 14. § (3) bekezdésében előírt megsemmisítési, megváltoztatási tilalom csak azon államigazgatási határozatok tekintetében nyújt garanciát a jogbiztonság érvényesüléséhez, amelyek esetében a törvényesség helyreállítása csak jóhiszeműen szerzett és gyakorolt jogok sérelmével volna lehetséges. Minden más államigazgatási határozat tekintetében (pl. amely jogot korlátoz, kötelezettséget, szankciót állapít meg), ahol a törvénysértés orvoslása jóhiszeműen szerzett és gyakorolt jogok sérelme nélkül lehetséges, az ügyészi óvás alapján minden korlátozás nélkül mód van a törvénysértő határozat megsemmisítésére és megváltoztatására. Ha az ügyész indokoltnak tartja a törvényesség érdekében való fellépést az ilyen határozatok alapján létrejött jogviszonyok tartalma bármikor, minden időbeli és tartalmi korlátozás nélkül megváltoztatható. (A határozat végrehajtását követően évek múlva is mód van az ügyfél számára — az ügyész által megtámadott határozatban előírnál — terhebb kötelezettség, szankció, illetőleg korlátozás megállapítására.) Az ügyészi óvás alapján az államigazgatási határozatok egy jelentős részének ez a korlátozás nélküli megváltoztathatósága sérti a jogbiztonság követelményét. Az, hogy a végrehajtott államigazgatási határozatok alapján létrejött jogviszonyokban az ügyészi óvás nyomán bármikor újra kezdődhet az eljárás, kizárja azt, hogy ezek a jogviszonyok bármikor is véglegessé és lezárttá váljanak. Az államigazgatási jogalkalmazói határozatok törvényességének a jogbiztonsággal konkuráló alkotmányos követelménye csak a legsúlyosabb törvénysértések, a semmisségi okok (államigazgatási jogkör hiánya, hatáskör hiánya, ha a határozat bűncselekmény eredménye stb.) esetén indokolhatja a jogbiztonság érvényesülésének teljes kizárását.

Az Alkotmánybíróságnak a mulasztásban megnyilvánuló alkotmányellenesség megállapítására irányuló hatáskörét az Abtv. 49. §-a szabályozza. Az Abtv. 49. § (1) bekezdése szerint, ha az Alkotmánybíróság hivatalból vagy bárki indítványára azt állapítja meg, hogy a jogalkotó szerv a jogszabályi felhatalmazásból származó jogalkotói feladatot elmulasztotta, és ezzel alkotmányellenességet idézett elő, a mulasztást elkövető szervet — határidő megjelölésével — felhívja feladatának teljesítésére. Az Alkotmánybíróság állandó gyakorlata szerint a jogalkotó szerv jogalkotói kötelezettségének konkrét jogszabályi felhatalma-

zás nélkül is köteles eleget tenni, ha az alkotmányellenes helyzet — a jogi szabályozás iránti igény — annak nyomán állott elő, hogy az állam jogszabályi úton avatkozott bizonyos életviszonyokba, és ezáltal az állampolgárok egy csoportját megfosztotta alkotmányos jogai érvényesítésének lehetőségétől [22/1990. (X. 16.) AB határozat, ABH 1990, 83., 86.]. Az Alkotmánybíróság mulasztásban megnyilvánuló alkotmányellenességet állapít meg akkor is, ha alapjog érvényesüléséhez szükséges jogszabályi garanciák hiányoznak [37/1992. (VI. 10.) AB határozat, ABH 1992, 227., 232.].

Az Alkotmánybíróság mulasztásban megnyilvánuló alkotmányértést nemcsak akkor állapít meg, ha az adott tárgykörre vonatkozóan semmilyen szabály nincs [35/1992. (VI. 10.) AB határozat, ABH 1992, 204., 205.], hanem akkor is, ha az adott szabályozási koncepción belül az Alkotmányból levezethető tartalmú jogszabályi rendelkezés hiányzik [22/1995. (III. 31.) AB határozat, ABH 1995, 108., 113.; 29/1997. (IV. 29.) AB határozat, ABH 1997, 122., 128.; 15/1998. (V. 8.) AB határozat, ABH 1998, 132., 138.]. A szabályozás tartalmának hiányos voltából eredő alkotmányértő mulasztás megállapítása esetében is a mulasztás, vagy a kifejezett jogszabályi felhatalmazáson nyugvó, vagy ennek hiányában, a feltétlen jogszabályi rendezést igénylő jogalkotói kötelezettség elmulasztásán alapul.

Az Alkotmány 51. § (3) bekezdésének második fordulata alapján az ügyész törvénysértés esetén — törvényben meghatározott esetekben és módon — fellép a törvényesség védelmében. Az Alkotmány e szabálya nemcsak az ügyészt hatalmazza fel arra, hogy a törvényesség érdekében fellépjen, hanem egyúttal jogalkotási felhatalmazást is tartalmaz az ügyészi fellépés feltételeinek és módjának törvényi szabályozására. Az Alkotmány idézett rendelkezéséből a törvényhozóra az a feladat hárul, hogy a törvényesség védelméhez szükséges és arra alkalmas alkotmányos eszközökkel ruházza fel az ügyészséget.

Az Alkotmánybíróság megállapította, hogy a törvényhozó az Ütv.-nek az államigazgatási határozatok ellen benyújtható ügyészi óvásra vonatkozó szabályai megalkotásakor az Alkotmány e rendelkezéseiben foglalt jogalkotói feladatának maradéktalanul nem tett eleget.

A jogbiztonság követelménye, a jog érvényesülésének kiszámíthatósága magában foglalja a jogalkalmazás, az államigazgatási eljárások kiszámíthatóságát is. Az ügyészi óvások elbírálásának hatályos szabályozása alapvetően bizonytalanná, kiszámíthatatlanná teszi azokat. Ebben az esetben a jogbiztonsággal konkuráló másik alkotmányos érdek az objektív — jogilag korlátlan — törvényességvédelem aránytalan hangsúlyt kap, céljához képest alkotmányosan nem indokolható [10/1992. (II. 25.) AB határozat, ABH 1992, 72., 75.].

Mindezek alapján az Alkotmánybíróság megállapította, hogy alkotmányellenes helyzet áll fenn annak következtében, hogy az Ütv. az ügyészi óvás elbírálásával kapcsolatosan nem szabályozza a jogérvényesülés kiszámíthatóságá-

nak, az Alkotmány 2. § (1) bekezdéséből levezethető jogbiztonság követelményének megfelelő eljárási garanciáit.

Így az Alkotmánybíróság az Abtv. 49. §-a alapján hivatalból megállapította a mulasztásban megnyilvánuló alkotmányellenességet és felhívta az Országgyűlést arra, hogy 2000. december 31-ig jogalkotási kötelezettségének tegyen eleget.

3. Az egyik indítványozó álláspontja szerint az Ütv. 14. § (3) bekezdése sérti az Alkotmány 70/A. § (1) bekezdésében szabályozott jogegyenlőség elvét.

Az Alkotmány 70/A. §-ának (1) bekezdése a következő rendelkezést tartalmazza: „A Magyar Köztársaság biztosítja a területén tartózkodó minden személy számára az emberi, illetve az állampolgári jogokat, bármely megkülönböztetés, nevezetesen faj, szín, nem, nyelv, vallás, politikai vagy más vélemény, nemzeti vagy társadalmi származás, vagyoni, születési vagy egyéb helyzet szerinti különbségtétel nélkül.”

Az Alkotmánybíróság már számos határozatában értelmezte az Alkotmány e rendelkezését. Kialakult gyakorlata szerint az Alkotmány e rendelkezését a jogegyenlőség általános elvét megfogalmazó alkotmányi követelményként értelmezte. Kimondta, hogy az alkotmányi tilalom elsősorban az alkotmányos alapjogok tekintetében tett megkülönböztetésekre terjed ki, abban az esetben, ha a megkülönböztetés nem az emberi vagy az alapvető állampolgári jog tekintetében történt, az eltérő szabályozás alkotmányellenessége akkor állapítható meg, ha az az emberi méltósághoz való jogot sérti. Az Alkotmánybíróság eddigi gyakorlata során ez utóbbi körben akkor ítélte alkotmányellenesnek a jogalanyok közötti megkülönböztetést, ha a jogalkotó önkényesen, ésszerű indok nélkül tett különbséget az azonos szabályozási kör alá vont jogalanyok között [9/1990. (IV. 25.) AB határozat, ABH 1990, 46, 48.; 21/1990. (X. 4.) AB határozat, ABH 1990, 73, 77—78.; 61/1992. (XI. 20.) AB határozat, ABH 1992, 280, 281—282.; 35/1994. (VI. 24.) AB határozat, ABH 1994, 197, 203—204.; 30/1997. (IV. 29.) AB határozat, ABH 1997, 130, 138—140. stb.].

Az Alkotmánybíróság megállapította, hogy az Ütv. 14. § (3) bekezdése az indítványozó által felvetett alkotmányellenes megkülönböztetést nem tartalmazza. Az ügyészi óvás az államigazgatási határozatok felülvizsgálatának az Áe. 61. §-ában szabályozott visszavonás, módosítás intézményétől és az Áe. 71. §-ában szabályozott felügyeleti intézkedéstől eltérő, „sui generis” jogcíme. Az, hogy a törvény az államigazgatási határozatok felülvizsgálatára jogosult államigazgatási szervek hatáskörét a felülvizsgálat jogcímétől függően eltérően szabályozza, nem tekintendő az azonos szabályozási kör alá vont jogalanyok között — ésszerű indok nélkül — tett megkülönböztetésnek.

4. Nem megalapozott az indítványozó által az Ütv. 13. §-ával, illetőleg 13/A. §-ával kapcsolatban felvetett alkotmányossági probléma sem.

Az Ütv. 13. §-a az ügyészt a törvényességi felügyelet körében megillető hatásköröket határozza meg.

„13. § (1) Az ügyészi törvényességi felügyelet a Kormánytól alacsonyabb szintű államigazgatási szervek által kibocsátott jogszabályokra, illetőleg az állami irányítás egyéb jogi eszközeire, valamint e szervek általános érvényű rendelkezéseire és a jogalkalmazás körébe tartozó egyedi döntéseire terjed ki. Kiterjed ezen túlmenően a bíróságon kívüli, jogvitát intéző szervek egyedi döntéseire, valamint a gazdasági és egyéb szerveknek munkaviszonnyal és a szövetkezeti tagsági viszonnyal összefüggő egyedi döntéseire, továbbá a jogszabályok felhatalmazása alapján kiadott általános érvényű intézkedéseire.

(2) Az ügyész a törvényesség biztosítása érdekében az ügyészi törvényességi felügyelet során

a) óvást emelhet az Alkotmánnyal vagy magasabb szintű jogszabállyal ellentétes jogszabály, illetőleg állami irányítás egyéb jogi eszköze ellen;

b) elbírálja azokat a törvényességi kérelmeket, közérdekű bejelentéseket és törvényt sértésre utaló jelzéseket, amelyeket az állampolgárok és a jogi személyek az államigazgatás és más, bíróságon kívüli jogalkalmazó szervek határozatai, illetőleg törvényt sértő mulasztásai ellen az ügyészséghez benyújtanak;

c) a hatáskörébe tartozó területi és helyi szerveknél általános érvényű rendelkezés (szabályzat, alapszabály stb.) kiadását, módosítását vagy egyes rendelkezéseinek hatályon kívül helyezését kezdeményezheti;

d) hatályon kívül helyezte a helyi önkormányzatokról szóló 1990. évi LXV. törvény 115. § (1) bekezdése;

e) megtekintheti az ügyészi törvényességi felügyelet körébe tartozó szervek általános érvényű rendelkezéseit és egyedi döntéseit, a törvényesség érdekében szükség esetén vizsgálatot tarthat, illetőleg az ellenőrzési vagy felügyeleti joggal felruházott szervet vizsgálat tartására kérheti fel;

f) a szervek vezetőitől iratok és adatok rendelkezésre bocsátását, illetőleg megküldését, továbbá felvilágosítás adását kérheti.

(3) Az illetékes szerv vezetője az (1) bekezdés e) és f) pontjában megjelölt ügyészi felkérésnek köteles eleget tenni.

(4) A minisztériumok és a Kormánynak közvetlenül alárendelt más országos hatáskörű államigazgatási szervek tekintetében az (1)–(2) bekezdésben meghatározott jogokat a Magyar Köztársaság Legfőbb Ügyészsége gyakorolja.”

A 13/A. § pedig az ügyész által az alkotmányellenes vagy magasabb szintű jogszabályba ütköző jogszabályok, illetőleg az állami irányítás egyéb jogi eszközei ellen benyújtható óvás szabályait tartalmazza.

„13/A. § (1) Ha az ügyész azt állapítja meg, hogy ügyészi törvényességi felügyeleti jogkörébe tartozó szerv által kibocsátott jogszabály vagy az állami irányítás egyéb jogi eszköze az Alkotmánnyal, illetőleg magasabb szintű jogszabállyal ellentétes, ennek megszüntetése érdekében az azt kibocsátó szervhez óvást nyújthat be.

(2) A szerv az óvást harminc napon belül köteles megvizsgálni. Ha az óvást alaposnak tartja, a jogszabályt, illetőleg az állami irányítás egyéb jogi eszközét hatályon kívül helyezi, visszavonja vagy módosítja, és erről az ügyészt egyidejűleg értesíti.

(3) Ha a szerv az óvással nem ért egyet, a megvizsgálástól számított nyolc napon belül köteles az óvást elbírálás végett az Alkotmánybíróság elé terjeszteni, és erről az ügyészt értesíteni.”

Az Ütv.-nek ezek a szabályai az Alkotmánybíróságnak az Abtv.-ben meghatározott hatáskörét nem érintik. Ezek a szabályok az államigazgatási szervek normatív aktusainak ellenőrzésére, valamint arra jogosítják fel az ügyészt, hogy óvás benyújtásával kezdeményezze a normát kibocsátó szervnél az alkotmányellenes, illetőleg a jogforrási hierarchiát sértő jogszabály vagy az állami irányítás egyéb jogi eszközének minősülő norma hatályon kívül helyezését, módosítását. Az ügyész a norma alkotmányellenességének megállapításáról döntést nem hoz. Ha a normát kibocsátó szerv az ügyész óvásával nem ért egyet, köteles az óvást elbírálás végett az Alkotmánybíróság elé terjeszteni. A normatív aktus alkotmányellenességének megállapítása, illetőleg megsemmisítése az Alkotmánybíróság hatáskörébe tartozik. Az Ütv. vitatott rendelkezése az Alkotmánybíróság hatáskörét tehát nem korlátozza.

Az indítványozó által feltételezett, a jogbiztonságot veszélyeztető ellentmondás az Ütv. és az Abtv. között nem állapítható meg. Az Abtv. 39. §-a ugyanis kimondja:

„39. § Ha a Minisztertanács rendeleténél alacsonyabb szintű törvényt sértő jogszabállyal, illetőleg az állami irányítás egyéb jogi eszközeivel szemben az ügyész — általános törvényességi felügyeleti jogkörében — óvást nyújtott be, amellyel az aktust kibocsátó szerv nem ért egyet, e szerv az óvást az Alkotmánybíróság elé terjeszti elbírálás végett, és erről az előterjesztés indokainak közlésével az ügyészt értesíti.”

Megállapítható tehát, hogy az Ütv. 13/A. §-a az Abtv. 39. §-ával összhangban álló rendelkezést tartalmaz. A jogbiztonságot veszélyeztető ellentmondás a két rendelkezés között nem áll fenn.

Mindezek alapján az Alkotmánybíróság megállapította, hogy az Ütv. 13. §-ával, 13/A. §-ával kapcsolatosan az indítványozók által állított alkotmányellenesség nem áll fenn, ezért az indítványokat elutasította.

5. Az Alkotmánybíróság a vizsgált jogszabály konkrét ügyben való alkalmazásának megtiltására irányuló indítványt visszautasította. Az Alkotmánybíróság általános gyakorlata az, hogy az eljárást kezdeményezők nyomós érdekére tekintettel konkrét normakontroll esetén, azaz csak akkor tiltja meg az alkotmányellenesnek ítélt jogszabályi rendelkezés konkrét ügyben való alkalmazhatóságát, ha valamely egyedi ügyben az Abtv. 38. §-ában szabályozott bírói kezdeményezés, illetőleg az Abtv. 48. §-ában szabályozott alkotmányjogi panasz alapján kerül sor az alkotmányellenes jogszabályi rendelkezés megsemmisítésére. Az indítványozó által megjelölt ügyekben az Alkotmánybírósághoz bírói kezdeményezés nem érkezett, s mivel az

alkotmányjogi panasz benyújtásának feltételei nem állnak fenn, az indítványalkotmányjogi panasznak nem tekinthető.

Tekintettel arra, hogy a határozat egyedi közigazgatási ügyek és ezáltal a jogalanyok széles körét érinti, az Alkotmánybíróság elrendelte e határozatának a Magyar Köz-
lönyben történő közzétételét.

Dr. Németh János s. k.,
az Alkotmánybíróság elnöke

Dr. Bihari Mihály s. k.,
alkotmánybíró

Dr. Czúcz Ottó s. k.,
alkotmánybíró

Dr. Erdei Árpád s. k.,
alkotmánybíró

Dr. Harmathy Attila s. k.,
alkotmánybíró

Dr. Holló András s. k.,
előadó alkotmánybíró

Dr. Kiss László s. k.,
alkotmánybíró

Dr. Kukorelli István s. k.,
alkotmánybíró

Dr. Strausz János s. k.,
alkotmánybíró

Dr. Tersztyánszky dr. Vasadi Éva s. k.,
alkotmánybíró

Alkotmánybírósági ügyszám: 1531/B/1996.-3.

Az Alkotmánybíróság 3/2000. (II. 25.) AB határozata

A MAGYAR KÖZTÁRSASÁG NEVÉBEN!

Az Alkotmánybíróság jogszabály alkotmányellenességének utólagos vizsgálatára irányuló indítvány tárgyában meghozta a következő

határozatot:

1. Az Alkotmánybíróság megállapítja: a villamos energia termeléséről, szállításáról és szolgáltatásáról szóló 1994. évi XLVIII. törvény 26. § (7) bekezdése alkotmányellenes, ezért azt a határozat közzétételének napjával megsemmisíti.

2. Az Alkotmánybíróság a villamos energia termeléséről, szállításáról és szolgáltatásáról szóló 1994. évi XLVIII. törvény egyes rendelkezéseinek végrehajtásáról szóló 34/1995. (IV. 5.) Korm. rendelet 9. § (2) bekezdése megsemmisítésére irányuló indítványt elutasítja.

3. Az Alkotmánybíróság a villamos energia termeléséről, szállításáról és szolgáltatásáról szóló 1994. évi XLVIII. törvény egyes rendelkezéseinek végrehajtásáról szóló

34/1995. (IV. 5.) Korm. rendelettel kapcsolatos mulasztásban megnyilvánuló alkotmányellenesség megállapítására irányuló indítványt elutasítja.

Az Alkotmánybíróság ezt a határozatát a Magyar Köz-
lönyben közzéteszi.

INDOKOLÁS

I.

Az indítványozó az önkormányzati jogok alkotmánybírósági védelmére hivatkozva kéri megsemmisíteni a villamos energia termeléséről, szállításáról és szolgáltatásáról szóló 1994. évi XLVIII. törvény (a továbbiakban: Vet.), valamint egyes rendelkezéseinek végrehajtásáról szóló 34/1995. (IV. 5.) Korm. rendelet (a továbbiakban: Vhr.) egyes rendelkezéseit.

Nézete szerint a törvényi szabályozás az önkormányzatok hátrányos megkülönböztetését jelenti és a piacgazdaság elvét is sérti, hiszen indokolatlanul „monopolhelyzetbe juttatja az áramszolgáltatókat”. Amíg ugyanis — állítja — az önkormányzat ingyenesen köteles biztosítani a feltételeket, ha az áramszolgáltató közcélú villamos berendezést létesít, vagy az üzemeltetéshez kapcsolódó munkálatokat végez, addig, ha az önkormányzat részéről válik valamely villamos berendezés áthelyezése szükségessé, akkor az ezzel kapcsolatos költségeket az önkormányzatnak viselnie kell.

Az indítványozó sérelmezi továbbá, hogy a törvényhozó nem rendelkezett a közvilágítás fenntartásával kapcsolatos anyagi feltételekről. Nézete szerint, mivel a közvilágítás biztosítása önkormányzati feladat, ezért az Országgyűlésnek az önkormányzatokról szóló 1990. évi LXV. törvény (a továbbiakban: Ötv.) 1. § (5) bekezdése alapján kötelessége az ezzel kapcsolatos költségek fedezetének biztosítása.

II.

1. Az Alkotmánynak az Alkotmánybíróság által az eljárás során figyelembe vett rendelkezései:

9. § (1) bekezdése szerint „Magyarország gazdasága olyan piacgazdaság, amelyben a köztulajdon és a magántulajdon egyenjogú és egyenlő védelemben részesül”.

„12. § (2) Az állam tiszteletben tartja az önkormányzatok tulajdonát.”

„44/A. § (1) A helyi képviselő-testület:

... c) az önkormányzat törvényben meghatározott feladatainak ellátásához megfelelő saját bevételre jogosult, továbbá e feladatokkal arányban álló állami támogatásban részesül...”

„70/A. § (1) A Magyar Köztársaság biztosítja a területén tartózkodó minden személy számára az emberi, illetve az állampolgári jogokat, bármely megkülönböztetés, nevezetesen faj, szín, nem, nyelv, vallás, politikai vagy más véle-

mény, nemzeti vagy társadalmi származás, vagyoni, születési vagy egyéb helyzet szerinti különbségtétel nélkül.”

2. A Vet. indítvánnyal támadott rendelkezése a következő:

„26. § (7) Az engedélyesnek joga van a közcélú villamosműveit a közterületeken díjmentesen létesíteni és üzemeltetni.”

3. A Vhr. kifogásolt bekezdése:

„9. § (2) Meglévő vezeték által érintett ingatlan tulajdonosa (használója) az engedélyestől kérheti a vezeték és tartozékai eltávolítását, átalakítását vagy áthelyezését, ha vállalja az ezzel kapcsolatos költségek viselését, és ha az áthelyezés műszaki feltételei adottak, illetőleg az áthelyezés az üzemeltetésben jelentős hátrányt nem jelent. A költségek biztosítása esetén a vezeték üzemben tartója a kért munkák elvégzéséről gondoskodni köteles.”

III.

Az indítvány részben megalapozott.

1. Ahogy azt az Alkotmánybíróság már több ízben kifejtette, az Alkotmány 9. § (1) bekezdése tiltja a köztulajdon indokolatlan preferálását [21/1990. (X. 4.) AB határozat, ABH 1990, 73.; 25/1993. (IV. 23.) AB határozat, ABH 1993, 188.]. Ugyanakkor ez nem jelenti azt, hogy a köztulajdon ne lenne ugyanolyan védelemre érdemes, mint a magántulajdon. Az Alkotmánybíróság a 64/1993. (XII. 22.) AB határozatban kifejtette álláspontját az alapjogi tulajdonvédelem sajátosságairól és elvi éllel meghatározta a tulajdonkorlátozás alkotmányossági vizsgálata során alkalmazandó szempontokat. E határozatában megállapította: „az alapjogként védett tulajdon tartalmát a mindenkori (alkotmányos) közjogi és magánjogi korlátokkal együtt kell érteni. Az alkotmányos tulajdonvédelem terjedelme mindig konkrét; függ a tulajdon alanyától, tárgyától és funkciójától, illetve a korlátozás módjától is. A másik oldalról nézve: ugyanezen szempontoktól függően az adott fajta közhatalmi beavatkozás alkotmányos lehetősége a tulajdonjogba más és más.” (ABH 1993, 373, 380.) Hangsúlyozta továbbá, hogy „az Alkotmány 13. § (2) bekezdése a kisajátítást csak kivételesen és közérdekből, törvényben szabályozott esetekben és módon, teljes, feltétlen és azonnali kártalanítás mellett engedi meg. Ez a szabály a kisajátításnak arra a hagyományos fogalmára vonatkozik, amikor a tulajdont teljes egészében elvonják. A tulajdon súlyos megterhelése is megkövetelheti azonban az Alkotmány alapján a kisajátításhoz hasonló védelmet. A közérdekből szükséges korlátozás esetében is szólhat valamely más alkotmányosan figyelembe veendő szempont mellett, hogy a tulajdonos veszteségét mégis ki kell egyenlíteni, vagy legalábbis mérsékelni. Ilyen szempont lehet például a korlátozás súlya vagy az, ha a törvény csak a tulajdonosok egy csoportját kényszeríti a teherviselésre, összehasonlítható más tulajdonosokat azonban nem. Ezekben az esetekben a beavatkozást igazoló közérdek és a tulajdonos

kényszerű jogsérelme közötti arányosság követeli meg a kiegyenlítést.” (ABH 1993, 373, 381.)

„A közérdek és a tulajdonkorlátozás arányossága vizsgálatánál viszont az Alkotmánybíróság általában is meghatározhatja azokat az ismérveket, amelyek a beavatkozás alkotmányosságát eldöntik. Ezzel ellensúlyozhatja azt a kényszerű veszteséget, amelyet a jogbiztonság közérdek „szükségességének” korlátozott felülvizsgálata miatt szenved. Aránytalannak tekinti például az Alkotmánybíróság a tulajdonkorlátozást, ha annak időtartama nem kiszámítható. ... Más esetekben a tulajdonkorlátozás arányosságához szükséges lehet a kártalanítás. Az Alkotmány a 13. § (2) bekezdés szerinti kisajátításhoz azonnali, feltétlen és teljes kártalanítást követel meg. Az Alkotmánybíróság azonban megállapíthatja a tulajdonkorlátozás más eseteiben is, hogy az arányosság csak adott kártalanítás mellett áll fenn.” (ABH 1993, 373, 382.)

2. Az Alkotmánybíróság korábbi döntéseiben következetesen hangsúlyozta, hogy a tulajdonhoz való jog nem korlátlan, az a köz érdekében és a közérdekkel arányos módon korlátozható. [64/1993. (XII. 22.) AB határozat, ABH 1993, 373.; 13/1998. (IV. 30.) AB határozat, ABH 1998, 429.] Minthogy az önkormányzati tulajdon általában véve ugyanolyan tulajdon, mint bármely más formája a tulajdonnak, a korlátozására is ugyanazok a szabályok irányadók.

A vizsgált esetben az Alkotmánybíróságnak azt kell mérlegelnie, hogy a Vet. 26. § (7) bekezdésében, illetőleg a Vhr. 9. § (2) bekezdésében foglalt korlátozás nem sérti-e az Alkotmány 12. § (2) bekezdésében foglaltakat, azaz azt az elvárást, hogy „az állam tiszteletben tartja az önkormányzatok tulajdonát.”

A Vet. 26. §-a összefoglalóan szabályozza azokat a jogokat, amelyek a villamosmű üzemeltetőjét idegen ingatlanon megilletik. Ezek a jogok: az előmunkálati jog, a vezetékjog, a használati jog és a szolgálmi jog. A törvény egyértelművé teszi, hogy azokban az esetekben, amikor az említett jogok alapítására nem kerülhet sor, kisajátítási eljárást lehet kezdeményezni.

Az idegen ingatlanokon alapítható jogokért a törvény — összhangban a Ptk. 108. és 171. §-aiban foglaltakkal — kártalanítási kötelezettséget ír elő. Kártalanítási kötelezettségénél fogva a jogosult köteles megtéríteni mindazokat a károkat, amelyeket más ingatlanán jelek elhelyezésével, mérésekkel, vizsgálatokkal, létesítmények elhelyezésével, azok megközelítésével, azokon való munkavégzéssel, illetőleg az ingatlan használatának akadályozásával, korlátozásával az ingatlanban okozott. Arra is kötelezi a törvény a jogosultat, hogy ha felhagy jogának érvényesítésével, illetőleg a törvényben meghatározott jogok megszűnnek, köteles az ingatlan eredeti állapotát helyreállítani.

A Vet. 26. § (7) bekezdése szerint az engedélyesnek joga van a közcélú villamosműveit a közterületeken létesíteni, illetőleg üzemeltetni; enélkül ugyanis nem képes mindazoknak a szolgáltatásoknak a nyújtására, amelyek biztosítják az önkormányzat kötelező feladatainak ellátását.

3. A korlátozásnak azonban nemcsak a köz érdekében kell történnie, hanem a közérdekkel arányban is kell állnia.

A Vet. 26. § (1) bekezdésében szabályozott előmunkálati jog, vezetékgig, használati jog, szolgalmi jog és a kisajátítás kérésének a biztosítása nélkül az engedélyes nem tud eleget tenni feladatának. E jogok fennállása alkotmányossági szempontból elfogadható indokkal korlátozza az önkormányzatok tulajdonát is: ezek biztosításakor tiszteletben tartja az állam az önkormányzatok tulajdonát, hiszen azok gyakorlása során az önkormányzati tulajdonban okozott károk megtérítésére, az eredeti állapot helyreállítására is kötelezi az engedélyest. Ez a kötelezettség tehát az „arányos” tulajdonkorlátozás fontos biztosítékává válik.

A Vet. 26. § (7) bekezdése ugyanakkor az engedélyes számára „díjmentesen” teszi lehetővé azt, hogy a közterületeken közcélú villamosműveket létesítsen és üzemeltessen. Ezzel összefüggésben az Alkotmánybíróság megállapítja: a díjmentesség állami (törvényi) kikötése, vagyis az önkormányzat és az engedélyes között kötendő szerződések kötelező tartalmi elemekénti előírása az önkormányzati tulajdon súlyos megterhelését jelenti. A tulajdon súlyos megterhelése pedig — az Alkotmány alapján — megköveteli a kisajátításhoz hasonló védelmet. [64/1993. (XII. 22.) AB határozat, ABH 1993, 373, 381.]

A törvényhozó a vizsgált rendelkezés előírásakor nem mérlegelte, hogy a díjmentesség kérdésében az önkormányzatnak is módjában áll állást foglalni. Márpedig ennek az önkormányzati mérlegelési (döntési) jognak a lehetővé tétele van összhangban az Alkotmány 12. § (2) bekezdésében írt rendelkezéssel, amely szerint az állam tiszteletben tartja az önkormányzatok tulajdonát. Az Alkotmánybíróság mindezekre figyelemmel megállapította: a Vet. 26. § (7) bekezdésében az engedélyest kedvezményező ingyenesség kikötése az önkormányzati tulajdon aránytalan korlátozását jelenti.

Az Alkotmánybíróság erre tekintettel a Vet. 26. § (7) bekezdését megsemmisítette.

IV.

1. Az indítványozó támadta a Vhr. azon rendelkezését is, amely a villamos berendezés áthelyezésének rendjét szabályozza. Állítása szerint ugyanis az áramszolgáltató monopolhelyzetbe kerülhet azáltal, hogy míg az önkormányzat ingyenesen köteles biztosítani a feltételeket akkor, ha az áramszolgáltató közcélú villamos berendezést létesít, vagy az üzemeltetéshez kapcsolódó munkálatokat végez, addig ha az önkormányzat részéről válik valamely villamos berendezés áthelyezése szükségessé, akkor az ezzel összefüggő költségeket az önkormányzatoknak viselniük kell.

Tekintettel arra, hogy az Alkotmánybíróság az áramszolgáltatót kedvezményező — a Vet. 26. § (7) bekezdésében biztosított — ingyenességet alkotmányellenesnek ítélte és megsemmisítette, az indítványozó kérelmében foglaltakat is — minthogy azok az ingyenességhez kötődtek — elutasította.

Az engedélyesnek a Vet. 26. § (7) bekezdésében biztosított „díjmentessége” megszüntetésével a jövőben olyan

alkupozíció alakulhat ki, amelyben a szerződő alanyok maguk alakíthatják ki szerződéses kapcsolataik lényeges elemeit.

2. Az Alkotmánybíróság következetes gyakorlata szerint „az Alkotmány 44/A. § (1) bekezdés c) pontjában foglalt rendelkezésből nem vezethető le a törvényhozónak az a kötelezettsége, hogy minden, törvényi szabályozásból eredő önkormányzati többletkiadást, a többletkiadás fedezeteként célhoz rendelt állami költségvetési hozzájárulással köteles kompenzálni.” [2/1997. (I. 22.) AB határozat, ABH 1997, 31.] Az Országgyűlés a Magyar Köztársaság éves költségvetésében biztosítja — az Alkotmány 44/A. § (1) bekezdés c) pontjában és az Ötv. 1. § (5) bekezdésében meghatározott kötelezettségének eleget téve — a helyi önkormányzatok kötelező feladatainak ellátásához szükséges támogatást. A helyi közvilágítás fenntartásához az állami költségvetés normatív állami hozzájárulás formájában járul hozzá, amelyet folyó évben a Magyar Köztársaság 2000. évi költségvetéséről szóló 1999. évi CXXV. törvényben, települési igazgatási, kommunális és sportfeladatok jogcímen, lakosságszám alapján biztosít. Ez a normatív állami hozzájárulás a közművesítéssel kapcsolatos költségekre is tekintettel van, illetőleg azt az önkormányzat az épített környezet alakításáról és védelméről szóló 1997. évi LXXVIII. törvény 28. § (2) bekezdése alapján részben vagy egészben az érintett ingatlanok tulajdonosaira háríthatja. E két — az állam által biztosított — hozzájárulás szolgál az önkormányzat fizetési kötelezettségének fedezetül. Az Alkotmánybíróság szerint mindezek alapján az indítványnak ez a része nem megalapozott, a jogalkotó alkotmányellenes mulasztása nem állapítható meg.

Mindezek alapján az Alkotmánybíróság az indítványt a Vhr. 9. § (2) bekezdésének megsemmisítése, illetve a mulasztásban megnyilvánuló alkotmányellenesség megállapítása vonatkozásában is elutasította.

A határozat közzétételének elrendelése az Alkotmánybíróságról szóló 1989. évi XXXII. törvény 41. §-án alapul.

Dr. Németh János s. k.,
az Alkotmánybíróság elnöke

Dr. Németh János s. k.,
az Alkotmánybíróság elnöke,
az aláírásban akadályozott
dr. Bagi István
alkotmánybíró helyett

Dr. Bihari Mihály s. k.,
alkotmánybíró

Dr. Czúcz Ottó s. k.,
alkotmánybíró

Dr. Erdei Árpád s. k.,
alkotmánybíró

Dr. Harmathy Attila s. k.,
alkotmánybíró

Dr. Holló András s. k.,
alkotmánybíró

Dr. Kiss László s. k.,
előadó alkotmánybíró

Dr. Kukorelli István s. k.,
alkotmánybíró

Dr. Strausz János s. k.,
alkotmánybíró

*Dr. Tersztyánszkyé
dr. Vasadi Éva s. k.,*
alkotmánybíró

Alkotmánybírósági ügyszám: 1250/B/1995.

A Kormány határozatai

A Kormány 1017/2000. (II. 25.) Korm. határozata

**a szarvasmarha ágazat fejlesztéséhez nyújtott hitelek
állami kezességvállalásáról szóló
1142/1999. (XII. 30.) Korm. határozat módosításáról**

A Kormány a szarvasmarha ágazat fejlesztéséhez nyújtott hitelek állami kezességvállalásáról szóló 1142/1999. (XII. 30.) Korm. határozatot (a továbbiakban: határozat) a következők szerint módosítja:

1. A határozat 1. pontjának második bekezdése helyébe az alábbi rendelkezés lép:

„A Kormány — az önhibájukon kívül bajba jutott tejtermelők megsegítése és a biológiai alapok nem kívánatos csökkentésének megelőzése érdekében — az 5,17 milliárd forint kezességvállalási keretösszegeből 500 millió forint erejéig — hitelezőnként 100%-os mértékben — az államháztartásról szóló 1992. évi XXXVIII. törvény 33. §-a alapján készfizető kezességet vállal. Az állami kezesség a hitelek tőkeösszegére vonatkozik.

Ez a hitelállomány a hitel futamideje alatt a hitelintézeti (ténylegesen kifizetett) kamat 100%-ának megfelelő kamattámogatást jelent. A kamattámogatáshoz szükséges forrásokat a Földművelésügyi és Vidékfejlesztési Minisztérium 2000—2005. évi költségvetési keretéből kell biztosítani.”

2. A határozat 1. pontjának harmadik bekezdése helyébe az alábbi rendelkezés lép:

„A Kormány az 5,17 milliárd forint kezességvállalási keretösszeg további részére — 4,67 milliárd forint kezességvállalási keretösszeg mértékéig — hitelezőnként 70%-os mértékben az államháztartásról szóló 1992. évi XXXVIII. törvény 33. §-a alapján, sortartó kezességet vállal. Az állami kezesség a hitelek tőkeösszegére vonatkozik.

Ez a hitelállomány a hitel futamideje alatt a jegybanki alapkamat 100%-ának megfelelő kamattámogatást jelent. A kamattámogatáshoz szükséges forrásokat a Földművelésügyi és Vidékfejlesztési Minisztérium 2000—2005. évi költségvetési keretéből kell biztosítani.”

3. A határozat 3. pontja helyébe a következő rendelkezés lép:

„3. Felhívja a földművelésügyi és vidékfejlesztési minisztert, hogy rendeletben szabályozza az 1. pont szerinti állami kezességvállalás és kamattámogatás mellett igénybe vehető hitelek feltételeit, beleértve az érintett vállalkozások körét, a hitelnyújtás, a kezességvállalás és érvényesítés szabályait.

Határidő: azonnal”

Orbán Viktor s. k.,
miniszterelnök

A Kormány 1018/2000. (II. 25.) Korm. határozata

**a Kossuth- és Széchenyi-díj Bizottság tagsági,
illetve a Társadalomtudományi Albizottság
elnöki megbízatásának megszűnéséről**

A Kormány a Kossuth- és Széchenyi-díj adományozási szabályzatáról szóló — az 1130/1998. (X. 6.) Korm. határozattal módosított — 1101/1996. (X. 2.) Korm. határozat 2. a)–c) pontja alapján megállapítja, hogy

dr. Molnár Tamás filozófus, egyetemi tanárnak, a Kossuth- és Széchenyi-díj Bizottság Társadalomtudományi Albizottsága elnökének megbízatása — lemondása miatt — megszűnt.

Orbán Viktor s. k.,
miniszterelnök

V. rész KÖZLEMÉNYEK, HIRDETMÉNYEK

Az Adó- és Pénzügyi Ellenőrzési Hivatal elnökének k ö z l e m é n y e

**a személyi jövedelemadó meghatározott részének
felhasználásáról rendelkező magánszemély
nyilatkozatára igényt tartó egyház részére történő
technikai szám kiadásáról**

A személyi jövedelemadó meghatározott részének az adózó rendelkezése szerinti felhasználásáról szóló — módosított — 1996. évi CXXXVI. törvény (a továbbiakban: Tv.) 11. § (4) bekezdésében foglaltaknak megfelelően az Adó- és Pénzügyi Ellenőrzési Hivatal a Tv. 4/A. § (1) bekezdés a) pontja szerinti kedvezményezett részére a következő technikai számot adja:

Sor- szám	Kedvezményezett	Technikai szám
1.	Isten Gyülekezete — Vallási Közösség	0585
2.	„ANKH” Az Örök Élet Egyháza	0839
3.	Jászsági Gyülekezet	0853
4.	Evangéliumi Keresztények Gyülekezete	0860
5.	Magyar Taoista Egyház	0877
6.	Négyszegletkő Apostoli Hit Nemzetközi Egyház	0884
7.	Evangéliumi Barátság Egyház	0891

Adó- és Pénzügyi Ellenőrzési Hivatal
elnöke

**A Földművelésügyi és Vidékfejlesztési Minisztérium Tolna Megyei Földművelésügyi Hivatalának
(7100 Szekszárd, Augusz Imre u. 7.)**

h i r d e t m é n y e

Az FVM Tolna Megyei Földművelésügyi Hivatala — a földrendező és a földkiadó bizottságokról szóló 1993. évi II. törvény 4/B. § (5) bekezdése alapján —

n y i l v á n o s s o r s o l á s t

tart az Aparhanti Mezőgazdasági Értékesítő és Szolgáltató Szövetkezet használatában levő, részarány-földtulajdon helyének meghatározása céljából.

A sorsolás helye: Aparhant, Művelődési Ház

A sorsolás ideje: 2000. április 17., 9 óra.

A sorsolásra kerülő földrészek adatai:

Település: Aparhant

Helyrajzi szám	Művelési ág	Terület (ha, m ²)	AK érték	A terület hasznosítására vonatkozó korlátozás
168/17	szántó	1,4394	54,99	
082/1	halastó	5,9402	268,50	
084/1	halastó és töltés	22,1527	1001,30	

Település: Nagyvejke

Helyrajzi szám	Művelési ág	Terület (ha, m ²)	AK érték	A terület hasznosítására vonatkozó korlátozás
04/2	gyep (rét, legelő) és nádas	4,4174	74,01	
06/3	gyep (legelő)	2,8238	21,46	
06/6	nádas	0,5462	5,68	
046/4-ből	szántó	0,7636	18,20	

Település: Bonyhád

Helyrajzi szám	Művelési ág	Terület (ha, m ²)	AK érték	A terület hasznosítására vonatkozó korlátozás
0649	halastó	2,7945	126,31	

Település: Izmény

Helyrajzi szám	Művelési ág	Terület (ha, m ²)	AK érték	A terület hasznosítására vonatkozó korlátozás
0135/11	erdő	0,1763	0,12	

Település: Mucsfa

Helyrajzi szám	Művelési ág	Terület (ha, m ²)	AK érték	A terület hasznosítására vonatkozó korlátozás
053/4	szántó	0,5708	11,93	

A sorsolás egyidejűleg a helyben szokásos módon is meghirdetésre kerül, ahol a részarány-tulajdonosok címlistája és AK jogosultsága megtekinthető.

A sorsolást megelőzően az érdekeltek egyességet köthetnek.

Lehetőség van, a határidőben földkiadási kérelmet be nem nyújtott részarány-tulajdonos, részére többféle jogcímen járó és különböző földalapokba tartozó részarány földtulajdonainak az eljárás során az összeszámítására.

Több részarány-tulajdonos írásbeli kérelme alapján, a földet lehetőség szerint az általuk kért módon lehet kiadni.

Az FM Hivatal a sorsolás napját követően 15 napig cserelehetőséget biztosít az érintett részarány-tulajdonosoknak kérésére a határozathozatal előtt.

A sorsoláson bármely okból meg nem jelenő jogosult később a mulasztásra hivatkozva semmiféle jogot nem érvényesíthet, ebből az okból a sorsolás eredménye nem változtatható meg.

Bea József s. k.,
hivatalvezető

**A Földművelésügyi és Vidékfejlesztési Minisztérium Zala Megyei Földművelésügyi Hivatalának
(8901 Zalaegerszeg, Kosztolányi u. 10.)**

h i r d e t m é n y e

Az FVM Zala Megyei Földművelésügyi Hivatala — a földrendező és a földkiadó bizottságokról szóló 1993. évi II. törvény 4/B. § (5) bekezdése alapján —

n y i l v á n o s s o r s o l á s t

tart a Lenti Mezőgazdasági Szövetkezet használatában levő, részarány-földtulajdonok helyének meghatározása céljából.

A sorsolás helye: Lenti, Szabadság tér 5., Sólyom László Művelődési Központ

A sorsolás ideje: 2000. április 4., 9 óra.

A sorsolásra kerülő földrészletek adatai:

Település: Dobri

Helyrajzi szám	Művelési ág	Terület (ha, m ²)	AK érték	A terület hasznosítására vonatkozó korlátozás
0100/15	erdő, gyeplő (rét)	1,2846	23,92	
0128/7	gyeplő (rét)	0,1317	1,24	
0161	gyeplő (legelő)	1,9527	24,41	
1897	gyeplő (rét) és út	0,0640	1,61	
1907	erdő és út	0,0779	0,33	
2067	gyeplő (rét)	0,0056	0,11	

Település: Iklódbördőce

Helyrajzi szám	Művelési ág	Terület (ha, m ²)	AK érték	A terület hasznosítására vonatkozó korlátozás
016/1	szántó	7,0559	47,11	
026	szántó	1,6577	37,95	
037/1	gyeplő (rét) és út	0,3232	7,60	
037/3	gyeplő (rét) és árok	3,6418	85,58	
039/5	gyeplő (rét), szántó	8,7013	198,40	
045/1	gyeplő (rét)	2,5175	55,40	
047/7	gyeplő (rét)	0,0575	0,66	
047/16	árok, gyeplő (rét), szántó	12,0188	152,00	
049/5	gyeplő (legelő)	0,5534	3,27	

Helyrajzi szám	Művelési ág	Terület (ha, m ²)	AK érték	A terület hasznosítására vonatkozó korlátozás
049/7	gyep (legelő)	2,2343	13,18	
049/8	gyep (legelő)	8,8090	51,97	
056/3	gyep (legelő), gyep (rét), szántó, árok, erdő	5,1878	27,25	Özvegyi jog, földmérési jelek elhelyezését biztosító jog
060	gyep (rét)	0,5669	5,10	
062/1	gyep (rét), árok	0,3728	4,20	
062/3	gyep (rét)	0,0156	0,18	
064/10	gyep (rét)	0,6034	6,94	
067	gyep (rét), szántó	6,5929	76,51	
079/5	szántó	0,7732	11,80	
082	gyep (rét), szántó	0,6317	7,17	
084/3	szántó, saját használatú út, gyep (rét), árok	0,0829	2,09	
091	szántó	0,1878	2,48	
092	szántó	0,1151	1,52	
093	szántó	0,8046	10,62	
095/4	szántó	0,1936	1,08	
095/7	szántó	0,0843	0,47	Bányászolgalmi jog
095/8	szántó	0,1948	1,09	
096	szántó	0,7053	3,95	
1037	gyep (rét) és gazdasági épület	0,2559	2,94	
1061	gyep (rét)	0,0904	1,04	
1410/2	erdő és út	0,1760	0,30	
1746/1	gyep (rét)	0,2789	3,21	

Település: Kerkabarabás

Helyrajzi szám	Művelési ág	Terület (ha, m ²)	AK érték	A terület hasznosítására vonatkozó korlátozás
014	gyep (rét)	0,7239	11,29	
030/9	erdő, szántó	0,0233	0,27	

Település: Kerkateskánd

Helyrajzi szám	Művelési ág	Terület (ha, m ²)	AK érték	A terület hasznosítására vonatkozó korlátozás
02/25	gyep (rét) és út	0,6731	19,86	
05/5	szántó	0,8971	15,90	Vízvezetési szolgalmi jog
010/6	gyep (rét)	0,0036	0,04	
010/8	gyep (rét)	0,0796	0,92	
010/13	szántó, gyep (rét)	1,6997	21,07	Vízvezetési szolgalmi jog
017	szántó	0,1814	1,02	
028/1	szántó	0,1536	2,40	Bányászolgalmi jog
035/17	gyep (rét)	0,0018	0,02	Bányászolgalmi jog
040/4	gyep (rét)	0,0068	0,08	Bányászolgalmi jog
045	szántó	0,9155	5,13	

Helyrajzi szám	Művelési ág	Terület (ha, m ²)	AK érték	A terület hasznosítására vonatkozó korlátozás
054/6	szántó, árok	0,1346	1,89	Bányászolgalmi jog
069/2	szántó	0,1212	1,60	Bányászolgalmi jog
097	szántó és árok, gyep (rét), saját használatú út	5,3495	80,66	
0106/3	erdő, elhagyott vízmeder	16,9897	28,36	
0107/1	gyep (rét) és árok	0,9763	16,97	
0107/8	gyep (rét)	0,4938	7,70	
0107/11	gyep (rét)	7,4632	116,43	
0112/13	gyep (legelő), árok	4,7190	40,11	
0112/15	gyep (legelő)	0,9877	9,84	
0112/16	gyep (legelő)	0,8055	8,14	
0112/20	gyep (rét), árok	3,3428	59,36	
0112/22	gyep (rét), árok	39,2473	728,15	Vízvezetési szolgalmi jog
0136/3	gyep (rét), árok	0,6120	5,83	Bányászolgalmi jog
1074/1	erdő	0,2131	0,49	
1389/2	szőlő, kert és út	0,1859	7,30	
1451/3	erdő	0,2437	0,56	

Település: Lenti

Helyrajzi szám	Művelési ág	Terület (ha, m ²)	AK érték	A terület hasznosítására vonatkozó korlátozás
906	szántó	0,6859	16,67	
024/1	szántó és út	0,0642	0,36	
026	gyep (rét) és árok	0,1357	0,80	
052/10	erdő	0,0100	0,01	
052/11	szántó	1,9364	7,36	
052/13	gyep (rét)	0,0723	0,65	
062/2	gyep (rét)	0,1660	2,19	
066/2	gyep (legelő)	0,7820	2,03	
066/3	gyep (legelő)	0,3182	0,83	
069	gyep (rét)	0,1379	1,94	
098/1	erdő	0,0217	0,05	Építési korlátozás, vízvezetési szolgalmi jog
0102/6	szántó, erdő és árok	0,0007	0,01	Építési korlátozás
0105/7	gyep (legelő) és árok	0,4028	2,38	Építési korlátozás
0105/22	szántó	0,3083	4,81	
0150	gyep (rét)	0,0532	0,83	Építési korlátozás
0205/7	gyep (rét), szántó	0,1605	2,82	Vízvezetési szolgalmi jog
0209/4	gyep (legelő)	0,4625	2,73	Vízvezetési szolgalmi jog
0216/2	erdő	0,1871	0,32	
0218	gyep (rét)	0,0933	0,84	
0230/2	szántó	0,6651	12,11	Vezetékjog
0236/14	gyep (legelő)	0,5577	5,63	

Helyrajzi szám	Művelési ág	Terület (ha, m ²)	AK érték	A terület hasznosítására vonatkozó korlátozás
0236/22	szántó	0,1205	1,59	
0283/2	gyep (legelő)	0,4715	2,78	Építési korlátozás
0309	gyep (legelő), szántó	0,3215	3,86	Építési korlátozás
0325/5	szántó	0,0564	0,88	
0342	szántó	0,2735	5,47	Építési korlátozás, vezetékjog
0357	szántó	0,6197	4,60	Építési korlátozás
0372/7	szántó, árok	0,3871	4,49	Építési korlátozás
0382/2	szántó	0,1711	2,55	Építési korlátozás
0390/1	szántó	0,0724	1,45	Építési korlátozás
0393/11	szántó	0,0424	0,56	Építési korlátozás
0394/2	szántó	0,4378	5,78	Építési korlátozás
0401	gyep (legelő)	0,0051	0,03	Építési korlátozás
0404/6	szántó	0,8764	4,91	
0410/2	gyep (rét)	0,6640	7,64	
0410/4	gyep (rét)	0,1676	1,93	
0414	erdő	0,2422	1,09	
0417	gyep (rét)	2,3312	37,83	
0419	gyep (rét)	0,3075	3,54	
0422/7	gyep (rét)	0,1160	1,12	
0425/3	gyep (rét)	0,1418	1,63	
0434/1	gyep (rét)	0,0845	0,76	
0434/2	erdő	0,4387	1,67	
0434/3	szántó	0,9328	3,54	
0435/7	gyümölcsös	0,0049	0,14	
0437	szántó és út	0,0515	0,68	
0444/5	gyep (legelő)	2,3748	2,85	
0444/18	gyep (rét), szántó	0,1741	1,31	
0450/2	gyep (rét)	0,0160	0,18	
0450/3	gyep (rét)	0,0052	0,06	
0452	gyep (rét)	0,1409	1,62	
0453/2	gyep (legelő)	0,2904	1,71	
0459	gyep (legelő) és gazdasági épület	0,3542	2,09	
0473/5	gyep (legelő)	0,1189	0,70	
0473/6	gyep (legelő)	0,1180	0,70	
0473/13	szántó, saját használatú út, gyep (rét), (legelő)	0,0204	0,08	Földmérési jelek elhelyezése
0474	gyep (rét)	0,2542	2,92	
0476/1	gyep (rét) és út	0,5071	1,77	
0478/2	szántó	0,0053	0,02	
0480/2	gyep (legelő)	1,2131	3,15	
0483	erdő	0,8621	3,88	
0484/2	gyep (legelő)	0,2858	1,69	

Helyrajzi szám	Művelési ág	Terület (ha, m ²)	AK érték	A terület hasznosítására vonatkozó korlátozás
0504	gyep (legelő)	0,1250	0,15	
0507	gyep (rét) és út, szántó	0,0082	0,08	
0508/1	szántó, szőlő, gyep (rét)	1,7618	10,24	
0512/3	szántó	0,3189	1,21	
0512/4	szántó	0,2435	0,93	
0515	gyep (legelő)	0,2569	0,31	
0520/1	gyep (rét)	0,0300	0,35	
0520/2	gyep (rét)	0,0290	0,33	
0538	gyep (legelő)	0,4832	0,58	
0543/2	gyep (legelő)	0,9172	1,10	Földmérési jelek elhelyezése
0547/57	erdő	0,0757	0,08	
0585/14	gyep (rét), szántó	0,0037	0,06	
0588/3	szántó, árok	0,2614	5,68	
0594/1	erdő	5,3000	16,43	
0596	erdő, gyep (legelő)	1,3007	4,19	
0597	gyep (rét)	0,4251	4,89	
0601/1	gyep (legelő), (rét)	0,0901	0,85	
0608	gyep (rét) és árok	0,1183	1,36	
0613/13	szántó	0,2894	3,82	
0629/7	gyep (rét)	0,0098	0,11	
0630/3	erdő	1,4950	5,70	
0630/5	erdő	1,3368	5,08	
0636/3	gyep (rét)	0,9123	14,23	
0639/1	szántó	0,0766	1,19	
0639/2	szántó	0,2140	3,34	
0639/7	szántó és út	0,2818	4,40	
0639/8	szántó és út	0,2705	4,22	
0639/10	szántó és út	0,4175	6,51	
0639/12	szántó	0,1262	1,97	
0639/15	szántó	0,2388	3,73	
0648/6	gyep (rét)	1,4466	16,64	
0661/1	szántó	0,2908	5,82	
0676	szántó	0,2214	1,24	Vízvezetési szolgalmi jog
6905	gyep (rét) és út	0,0445	0,69	
6906	gyep (rét)	0,0044	0,07	

Település: Lovászi

Helyrajzi szám	Művelési ág	Terület (ha, m ²)	AK érték	A terület hasznosítására vonatkozó korlátozás
04	gyep (rét)	0,0354	0,71	Bányaszolgalmi jog
06	gyep (rét)	0,1360	2,72	Bányaszolgalmi jog
014/1	erdő	0,0016	0,01	Bányaszolgalmi jog
014/2	erdő	0,1188	0,50	Bányaszolgalmi jog

Helyrajzi szám	Művelési ág	Terület (ha, m ²)	AK érték	A terület hasznosítására vonatkozó korlátozás
014/4	erdő	0,0095	0,04	Bányászolgalmi jog
014/6	erdő	0,0475	0,20	Bányászolgalmi jog
014/7	erdő	0,0032	0,01	Bányászolgalmi jog
014/17	erdő	0,6565	2,76	Bányászolgalmi jog
019/4	gyep (legelő) és út, erdő	0,2822	1,08	Bányászolgalmi jog
024	gyep (legelő), erdő	3,7797	13,16	Bányászolgalmi jog
027	szántó	0,2333	3,08	Bányászolgalmi jog
050	erdő, gyep (legelő)	1,6612	14,56	
052/2	gyep (legelő) és olajkút	0,0633	0,57	Bányászolgalmi jog
052/3	erdő és olajkút	0,0069	0,06	Bányászolgalmi jog
054	gyep (legelő)	0,2166	1,95	
060	erdő	4,2654	37,11	
093/1	gyep (legelő) és út, erdő, árok, saját használatú út	17,9990	139,61	Vízvezetési szolgalmi jog
0108/5	erdő	0,3791	3,30	Bányászolgalmi jog
0108/6	erdő	0,2255	1,96	Bányászolgalmi jog
0108/8	gyep (rét)	0,7120	14,24	Bányászolgalmi jog
0111/2	gyep (legelő)	0,4788	2,49	Bányászolgalmi jog, földmérési jelek elhelyezése
0144/1	szántó	0,3438	4,54	
0144/5	szántó	0,6972	9,20	
0144/6	szántó	0,2293	3,03	
0144/7	szántó	0,6854	9,05	
0144/9	szántó	0,7343	9,69	
0154/3	mocsár, gyep (rét) és út, saját használatú út	7,6354	59,89	
0159	mocsár, gyep (rét)	4,0466	14,65	
0162	gyep (rét)	0,6928	6,51	
0172/7	gyep (rét)	6,5861	58,93	
0226/4	erdő	1,5448	13,44	
0255/1	erdő	17,5060	152,30	
0255/3	gyep (rét), erdő	1,2262	13,78	
0255/6	gyep (rét)	0,6000	12,00	
0268/8	gyep (legelő)	0,2325	1,21	Vízvezetési szolgalmi jog
0268/11	árok, erdő	0,7078	0,84	Vízvezetési szolgalmi jog
0270/2	gyep (legelő)	0,2966	1,04	Vízvezetési szolgalmi jog
0278/5	szántó	0,2772	5,06	
819	erdő és út	0,0220	0,09	
836	gyep (rét) és út	0,0927	1,85	
861	gyümölcsös	0,0228	0,52	
901	gyep (rét)	0,0414	0,39	Bányászolgalmi jog
903/2	erdő	0,0979	0,41	Bányászolgalmi jog
935	erdő és út	0,0404	0,17	

Helyrajzi szám	Művelési ág	Terület (ha, m ²)	AK érték	A terület hasznosítására vonatkozó korlátozás
958	erdő és út	0,1265	0,53	Bányászolgalmi jog
960	erdő és olajkút	0,1181	0,50	Bányászolgalmi jog
994	gyep (rét) és út	0,0924	1,85	Bányászolgalmi jog
1553	gyep (rét) és árok	0,0148	0,14	
1630/5	gyep (rét) és út	0,0524	1,05	Bányászolgalmi jog
1630/6	gyep (rét)	0,0072	0,14	
1688	erdő	0,0916	0,38	
1691	szőlő	0,0288	1,35	
1731	gyep (rét)	0,0368	0,74	
1793	erdő	0,0162	0,07	
1796	erdő	0,0059	0,02	
1809	gyep (rét)	0,0381	0,76	
1827	gyep (rét) és út	0,0155	0,31	
1889	gyep (rét)	0,1549	3,10	
1969/1	erdő és út	0,0605	0,25	
2004/1	erdő és árok	0,0430	0,18	
2004/3	erdő	0,1317	0,55	
2004/12	erdő és út	0,0805	0,34	
2004/13	erdő és út	0,0805	0,34	
2004/15	erdő	0,1124	0,47	
2279/1	erdő	0,3089	1,30	
2290	erdő	0,1970	0,83	

Település: Páka

Helyrajzi szám	Művelési ág	Terület (ha, m ²)	AK érték	A terület hasznosítására vonatkozó korlátozás
692	erdő	0,0470	0,11	

Település: Resznek

Helyrajzi szám	Művelési ág	Terület (ha, m ²)	AK érték	A terület hasznosítására vonatkozó korlátozás
0212/2	erdő	0,0902	0,28	

Település: Szécsisziget

Helyrajzi szám	Művelési ág	Terület (ha, m ²)	AK érték	A terület hasznosítására vonatkozó korlátozás
83	szántó	0,0272	0,66	
041/26	szántó	4,1578	29,19	
043/2	gyep (legelő)	0,5865	2,23	
057	gyep (legelő)	0,2686	0,32	
059	gyep (legelő)	1,6666	6,33	Vízvezetési szolgálmi jog
061	gyep (legelő)	2,3670	8,99	
065/1	gyep (rét), erdő, mocsár	13,3079	125,30	Bányászolgalmi jog
069	gyep (rét), erdő	2,8321	24,07	Bányászolgalmi jog

Helyrajzi szám	Művelési ág	Terület (ha, m ²)	AK érték	A terület hasznosítására vonatkozó korlátozás
072	gyep (legelő), árok	4,3776	18,62	Bányászolgalmi jog
073/1	gyep (legelő)	1,3881	3,61	
073/3	szántó, gyep (rét)	3,8480	42,97	
1418/2	gyep (rét)	0,6382	7,34	
1443	gyep (rét)	0,1870	2,15	
1486	szőlő és út	0,1518	5,54	
1488	gyep (rét)	0,1667	1,92	
1497/2	erdő	0,0800	0,08	
1507/1	gyep (legelő)	0,1909	1,13	
1513	gyep (legelő)	0,3862	2,28	
1520	gyep (legelő), erdő	3,6720	21,01	
1527/1	gyep (rét)	0,1982	2,28	
1528	gyep (legelő)	0,7708	4,55	
2017	gyep (rét) és gazdasági épület, erdő	3,1322	14,55	Földmérési jelek elhelyezése
2031	gyep (rét), erdő	0,4769	4,08	
2032	gyep (rét), erdő	1,0612	2,48	

Település: Tormafölde

Helyrajzi szám	Művelési ág	Terület (ha, m ²)	AK érték	A terület hasznosítására vonatkozó korlátozás
07/12	szántó	0,2115	4,78	Vízvezetési szolgalmi jog
07/16	szántó, árok	56,2910	1035,59	Vízvezetési szolgalmi jog
012/18	szántó, gyep (rét), árok, erdő	4,1952	92,17	
014/11	szántó és út, árok	26,7696	471,84	
014/16	szántó	2,8342	56,68	
016/2	gyep (rét)	10,7502	114,95	
018/17	szántó	0,1018	2,30	
018/37	szántó és árok	1,2889	25,78	
018/45	szántó	0,1970	3,94	
021/2	gyep (legelő)	3,3010	19,48	
023/1	gyep (legelő)	7,2800	42,95	Vízvezetési szolgalmi jog
032/1	gyep (rét) és árok	0,7730	22,80	
042	gyep (legelő)	13,5474	51,48	Vízvezetési szolgalmi jog, bányászolgalmi jog
045	gyep (legelő)	4,0300	15,31	
048/1	gyep (legelő)	2,2546	8,57	
060/2	gyep (legelő)	0,2010	0,76	
064/1	gyep (legelő)	0,5427	2,06	
064/2	gyep (legelő)	1,1984	4,55	
064/4	gyep (legelő)	0,1453	0,55	
064/7	gyep (legelő)	0,1719	0,65	
064/8	gyep (legelő)	2,3445	8,91	

Helyrajzi szám	Művelési ág	Terület (ha, m ²)	AK érték	A terület hasznosítására vonatkozó korlátozás
064/9	gyep (legelő)	0,3729	1,42	
0113	gyep (legelő), erdő	13,2011	29,36	
0121/1	gyep (rét), (legelő), szántó	18,6621	265,69	
0121/4	szántó	1,3545	21,13	
0122/1	erdő	23,3937	39,77	Bányászolgalmi jog
0122/2	szántó, gyep (legelő)	0,0065	0,08	Bányászolgalmi jog
0122/6	gyep (legelő), szántó	0,1917	0,95	Bányászolgalmi jog
0122/9	szántó, gyep (legelő)	0,7764	6,29	Bányászolgalmi jog
0124/2	gyep (legelő)	0,5323	3,14	
0135/1	gyep (legelő)	8,4383	10,13	
0136/4	szántó	0,1295	2,59	
0143	gyep (legelő), erdő	1,2185	4,79	
0145	szántó	0,7098	9,37	
0147/2	szántó, gyep (legelő)	0,4980	7,87	
0152	gyep (legelő) és út	0,4567	1,74	
0156	szántó, gyep (rét)	0,7839	12,23	
0158	szántó, gyep (legelő)	0,0700	1,02	
0161	erdő	2,2946	8,72	
0162/1	gyep (legelő)	1,4575	8,60	
2633/1	erdő, gyep (rét)	0,7505	10,63	
2654/1	erdő és út	0,1144	0,26	
2924	gyep (rét) és út	0,1198	1,87	
2950/3	gyep (rét)	0,0099	0,15	
2952/2	gyümölcsös	0,0191	0,55	
2953/3	gyep (rét)	0,0065	0,10	
2998	gyümölcsös	0,2112	6,06	
2999	gyümölcsös	0,1862	5,34	
3133/1	gyep (rét)	0,0827	1,29	
3141	gyep (rét)	0,0435	0,68	
3146	gyep (rét)	0,0622	0,97	
3156	gyep (rét) és út, erdő	2,0879	27,99	
3197/2	gyep (rét)	0,0320	0,50	
3199	gyep (rét)	0,0576	0,90	
3201	gyep (rét)	0,1874	2,92	
3278	gyep (rét) és gazdasági épület, erdő	0,2027	1,09	
3494/1	gyep (rét)	0,1026	1,60	
4216	erdő	0,0309	0,07	
4250	szántó	0,2835	4,42	
4277	kert	0,0768	0,54	
4501	erdő és út	0,0421	0,10	
4552	erdő	0,0846	0,19	
4654/2	erdő	0,2432	0,56	

Település: Tornyiszentmiklós

Helyrajzi szám	Művelési ág	Terület (ha, m ²)	AK érték	A terület hasznosítására vonatkozó korlátozás
011	szántó és olajkút, gyep (rét)	1,0206	9,84	
015/4	gyep (rét)	0,0498	0,47	
017/6	erdő és olajkút	0,3529	1,48	Bányászolgalmi jog
017/7	gyep (rét)	1,1056	10,39	Bányászolgalmi jog
017/9	gyep (rét) és olajkút	0,5240	4,93	Bányászolgalmi jog
017/10	gyep (rét)	0,5018	10,04	Bányászolgalmi jog
019	gyep (rét)	1,0937	10,28	
021/20	gyep (rét)	0,7227	1,48	
030/3	erdő	0,0405	0,17	Bányászolgalmi jog
030/5	gyep (rét)	0,2350	4,70	Bányászolgalmi jog
032/2	gyep (rét) és olajkút	1,0726	10,08	Bányászolgalmi jog
032/4	gyep (rét) és olajkút, szántó	4,0047	80,09	Bányászolgalmi jog
032/5	gyep (rét) és olajkút	0,4402	8,80	Bányászolgalmi jog
034/2	árok, gyep (rét) és olajkút	0,7590	13,42	
036/3	gyep (rét)	0,2945	5,89	
038/4	szántó	0,2307	4,61	
040/1	szántó	1,5853	31,71	Földmérési jelek elhelyezése
040/2	szántó és árok, gyep (rét)	4,3735	84,46	
040/4	szántó, gyep (rét) és árok	2,3615	18,85	
040/6	szántó, gyep (rét) és árok	4,1660	71,55	
040/10	gyep (rét) és árok, szántó	1,2137	13,47	
043/7	gyep (rét) és árok	0,1162	1,09	
043/11	szántó és olajkút, árok	0,6337	4,24	
043/14	szántó, árok, gyep (rét)	0,7026	7,54	
043/16	szántó	0,2600	3,43	
043/18	szántó és árok	1,2080	14,79	
043/20	szántó	0,1253	0,95	
047/4	szántó	0,7494	14,99	
047/9	gyep (rét)	1,0838	27,31	
047/10	gyep (rét) és olajkút	0,4745	9,49	
047/11	gyep (rét) és olajkút, szántó	1,3483	12,79	
058/3	gyep (legelő), erdő	15,9380	141,33	Bányászolgalmi jog
060	gyep (rét)	0,0198	0,50	
070/3	gyep (legelő)	0,6114	5,50	Bányászolgalmi jog
070/4	gyep (legelő)	0,4615	4,15	Bányászolgalmi jog
077/1	gyep (rét), (legelő) és olajkút, szántó	0,0039	0,09	Bányászolgalmi jog
079	gyep (legelő) és olajkút	3,0462	27,42	
082/4	gyep (rét)	0,0805	1,61	
084/5	gyep (rét)	0,1643	3,29	
087/2	gyep (legelő)	2,5477	22,93	Bányászolgalmi jog

Helyrajzi szám	Művelési ág	Terület (ha, m ²)	AK érték	A terület hasznosítására vonatkozó korlátozás
091/5	szántó, gyep (rét)	0,0271	0,67	
095/1	gyep (rét)	1,8516	17,41	
0106/6	erdő	0,2541	1,07	
0111	gyep (legelő)	2,9565	26,61	
0113/1	gyep (legelő)	0,6249	5,62	
0113/3	gyep (legelő)	3,5030	31,53	
0115/2	gyep (legelő) és út	8,0290	49,35	Földmérési jelek elhelyezése
0117/3	gyep (legelő)	0,2116	0,74	
0120	erdő és árok, gyep (legelő)	0,5471	2,35	
0126/1	gyep (rét)	0,3398	10,91	
0129/1	gyep (legelő)	3,8329	28,24	
0129/3	gyep (legelő)	0,3464	1,80	
0132/3	gyep (rét)	0,5188	10,38	
0132/6	gyep (rét)	0,0962	1,92	
0136/4	gyep (legelő) és út	1,3049	4,57	
0138/23	szántó	0,2158	5,81	Bányászolgalmi jog
0140/1	gyep (legelő)	0,9445	4,91	
0142/42	egyéb épület, erdő, saját használatú út	0,7805	0,94	
0142/48	szántó	0,0059	0,16	
0150	gyep (legelő)	0,9111	8,20	
0152/1	gyep (legelő) és út	12,7285	42,84	
0178/4	gyep (legelő), gyümölcsös	3,7861	45,09	
0178/9	erdő	0,3019	1,69	
0196/14	szántó	2,0336	40,67	Vezetékjog
0201/11	gyep (rét)	0,7064	14,13	
0203/6	szántó	0,0387	0,24	
0212/2	gyep (legelő)	0,2221	0,78	
0213	gyep (legelő)	0,7328	3,81	
0216/2	szántó, gyep (legelő)	2,3102	35,03	
0218/1	szántó, gyep (rét)	0,1375	2,75	
0221/4	szántó, gyep (rét)	1,4826	26,82	
0222/4	szántó	1,7837	47,98	
0222/6	szántó	0,5277	14,20	
0226	gyep (rét)	4,5519	42,79	
0230/28	gyep (rét), árok	9,0325	107,75	Vezetékjog
0237/15	gyümölcsös, szántó	1,3957	14,42	
0237/22	szántó	0,0390	0,30	
0237/36	szőlő	0,2204	16,86	
0237/50	gyümölcsös	0,0528	1,33	
601	gyep (rét)	0,0921	1,84	
732	erdő	0,0356	0,15	

Helyrajzi szám	Művelési ág	Terület (ha, m ²)	AK érték	A terület hasznosítására vonatkozó korlátozás
823	gyep (rét)	0,0699	1,40	
912	gyep (rét)	0,0302	0,28	
928	erdő	0,3551	1,49	
931	erdő	0,0588	0,25	
939	erdő	0,0487	0,20	
950	erdő	0,0808	0,34	
960	erdő	0,1474	0,62	
969	erdő	0,1160	0,49	
1039	gyep (rét)	0,0553	1,11	
1252	erdő	0,0440	0,18	
1266	erdő	0,0836	0,35	
1560	gyep (rét)	0,0123	0,12	
1583	gyep (rét), anyaggyűjtő	0,1561	1,01	
1933	gyep (rét)	0,0291	0,58	
1983	erdő	0,1495	0,63	
2003	szőlő	0,0782	2,85	
2038	erdő	0,1449	0,61	
2065	gyep (rét)	0,0767	1,53	
2098	szőlő	0,0824	2,58	

Település: Szemenyecsrönye

Helyrajzi szám	Művelési ág	Terület (ha, m ²)	AK érték	A terület hasznosítására vonatkozó korlátozás
0318/1	gyep (rét), szántó	0,7568	6,72	

Település: Kerkaszentkirály

Helyrajzi szám	Művelési ág	Terület (ha, m ²)	AK érték	A terület hasznosítására vonatkozó korlátozás
0106	gyep (rét), erdő, szántó	6,1123	93,07	

A sorsolás nyilvános, azon bárki jelen lehet.

A sorsoláson a szövetkezetben részarány-földtulajdonnal rendelkező azon személyek (illetőleg jogutódjaik) vehetnek részt, akik a fentebb hivatkozott törvény 5. § (1) bekezdése szerinti határidőben, azaz 1993. március 24. napjáig földkiadási kérelmet nem nyújtottak be, s részarány-földtulajdonuk helye ezen hirdetmény közzétételéig még nem került meghatározásra.

A sorsolás egyidejűleg a helyben szokásos módon is meghirdetésre kerül.

A sorsoláson bármely okból meg nem jelenő jogosult később a mulasztására hivatkozva semmiféle jogot nem érvényesíthet, ebből az okból a sorsolás eredménye nem változtatható meg.

Kiss Bódog Zoltán s. k.,
hivatalvezető

Az Országos Rendőr-főkapitányság Közbiztonsági Főigazgatóságának közleménye

A rendőrség — az eddig közzétettek kivül — a következő gépjármű törzskönyveket körözi:

240093A	368306A
213177A	108067A
169787A	182084A
171136A	170383A
171129A	170397A
170393A	212496A
081322A	338646A

ORFK Igazgatásrendészeti Főosztály

Helyesbítés: A Magyar Közlöny 1999. évi 103. számában kihirdetett, a természetes ásványvíz, a forrásvíz, az ivóvíz és az ásványi anyaggal dúsított ivóvíz palackozásáról és forgalmazásáról szóló 97/1999. (XI. 18.) FVM—EüM—GM együttes rendelet 1. számú mellékletének 2. pontjában lévő táblázat fejléce helyesen a következő:

„Megnevezés	Határérték legalább ,mg/l’’
-------------	------------------------------------

(Nyomdahiba)

A Magyar Közlöny 1999. évi 121. számában kihirdetett, a Magyar Köztársaság 2000. évi költségvetéséről szóló 1999. évi CXXV. törvény helyesbítése az alábbiak szerint szükséges:

— a törvény 1. számú melléklete XXII. Pénzügyminisztérium fejezet bevételek összesen összege helyesen a következő:
„2 834 **387,8**”

(Kézirathiba)

— a törvény 2. számú melléklete LXIII. MUNKAERŐPIACI ALAP F13.b funkciócsoportba tartozó 35. Országos Munkabiztonsági és Munkaügyi Főfelügyelőségnek átadott pénzeszköz címszám alatt feltüntetett 344,7 millió forint bevételi előirányzat helyesen a következő:
344,7 millió forint „kiadási” előirányzat.

(Kézirathiba)

— a törvény 1. számú melléklete XI. Belügyminisztérium fejezet, 19. Fejezeti kezelésű előirányzatok cím,
a) 1. Beruházás alcím, 3. Rend és közbiztonsági beruházások jogcím-szám helyesen a következő:
3. **Rend és közbiztonsági beruházások jogcím-csoport-szám;**
b) 8., 10., 11., 14., 15., 19., 21., 28., 29. alcím számok helyesen a következők:
2. **Ágazati célfeladatok alcímhez tartozóan 8., 10., 11., 14., 15., 19., 21., 28., 29. jogcím-csoport-számok.**

(Nyomdahiba)

— a törvény 1. számú melléklete XV. Gazdasági Minisztérium fejezet, 25. Fejezeti kezelésű előirányzatok cím, 2. Ágazati cél-előirányzatok alcím,
6. Külföldi kormányzati követelések lebontásának költségei jogcím-szám helyesen a következő:
6. **Külföldi kormányzati követelések lebontásának költségei jogcím-csoport-szám;**

(Nyomdahiba)

— a törvény 1. számú melléklete XX. Oktatási Minisztérium fejezet, 8. Országos Pedagógiai Könyvtár és Múzeum alcím-szám helyesen a következő:
8. **Országos Pedagógiai Könyvtár és Múzeum cím-szám;**

(Nyomdahiba)

— a törvény 2. számú melléklete fejlécének utolsó oszlopában a „Támogatás” megnevezés helyesen a következő:
„Egyenleg” megnevezés.

(Nyomdahiba)

KÖZLEMÉNY

A Magyar Közlöny különszámaként megjelent a

**I.
PRAXIS TÖRVÉNY,
MAGYAR ORVOSI KAMARA,
EGÉSZSÉGÜGYI TÖRVÉNY**

című, A/4 formátumú, 72 oldal terjedelmű kiadvány.

A kézirat lezárva: 2000. február 11.

Ára: 599 Ft áfával.

[A következő kötet az önálló orvosi tevékenységről szóló 2000. évi II. törvényt (praxis törvény) és végrehajtási rendeleteit tartalmazza.]

A megrendeléseket a Magyar Hivatalos Közlönykiadó címére (1085 Budapest, Somogyi Béla u. 6.) lehet feladni. Fax: 266-5099 vagy 267-2780.

MEGRENDELŐLAP

Megrendeljük a

**I.
PRAXIS TÖRVÉNY,
MAGYAR ORVOSI KAMARA,
EGÉSZSÉGÜGYI TÖRVÉNY**

című kiadványt példányban.

A megrendelő (cég) neve:

Címe (város, irányítószám):

Utca, házszám:

Az ügyintéző neve, telefonszáma:

A megrendelő (cég) bankszámlaszáma:

A megrendelt példányok ellenértékét a postaköltséggel együtt a szállítást követő számla kézhezvétele után, 8 napon belül a Magyar Hivatalos Közlönykiadónak a számlán feltüntetett pénzforgalmi jelzőszámára átutaljuk.

Keltezés:

.....
cégszerű aláírás

KÖZLEMÉNY

A Magyar Közlöny különszámaként megjelent

A LAKÁSCÉLÚ TÁMOGATÁSOK ÉS A KAPCSOLÓDÓ FONTOSABB JOGSZABÁLYOK

című, A/4 formátumú, 152 oldal terjedelmű kiadvány.

A kézirat lezárva: 2000. január 28.

Ára: 600 Ft áfával.

A megrendeléseket a Magyar Hivatalos Közlönykiadó címére (1085 Budapest, Somogyi Béla u. 6.) lehet feladni. Fax: 266-5099 vagy 267-2780.

MEGRENDELŐLAP

Megrendeljük

A LAKÁSCÉLÚ TÁMOGATÁSOK ÉS A KAPCSOLÓDÓ FONTOSABB JOGSZABÁLYOK

című kiadványt példányban.

A megrendelő (cég) neve:

Címe (város, irányítószám):

Utca, házszám:

Az ügyintéző neve, telefonszáma:

A megrendelő (cég) bankszámlaszáma:

A megrendelt példányok ellenértékét a postaköltséggel együtt, a szállítást követő számla kézhezvétele után, 8 napon belül a Magyar Hivatalos Közlönykiadónak a számlán feltüntetett pénzforgalmi jelzőszámára átutaljuk.

Keltezés:

.....
cégszerű aláírás

ELŐFIZETÉSIFELHÍVÁS

Kormányrendelet felhatalmazása alapján jelenteti meg a Miniszterelnöki Hivatal a Magyar Közlöny mellékleteként a **HIVATALOS ÉRTEŚÍTŐT**. A lap hetente, szerdánként, tematikus főrészekben hitelesen közli a legfőbb állami, önkormányzati, társadalmi, gazdasági szervek, illetve szervezetek személyi, szervezeti, igazgatási és képzési, valamint az üzleti élet híreit. Térítési díj ellenében közzétesszük a Kincstári Vagyon Igazgatóság vagyonértékesítési pályázatait, az állami, társadalmi, gazdasági szervezetek, parlamenti pártok, tb-önkormányzatok, kamarák, helyi önkormányzatok, egyházak, különböző képviseletek közleményeit. Fizetett hirdetésként — akár színes oldalakon is — helyet kaphatnak az Értesítőben a gazdálkodó szervezetek, egyetemek, alapítványok, de magánszemélyek közérdeklődésre számot tartó közlései is. Őszintén reméljük, hogy a hírek, információk, közlemények egy lapban történő pontos és rendszerezett formában való közreadásával sikerül hatékonyabbá és eredményesebbé tenni előfizetőink tájékozódását a hivatali és üzleti életben. Az érdeklődők számára egyéb hasznos információkat is nyújt a lap.

A lap előfizetésben megrendelhető a Magyar Hivatalos Közlönykiadó 1085 Budapest, Somogyi Béla u. 6. címén, levélcím: 1394 Budapest 62., Pf. 357; faxszám: 318-6668. 2000. évi éves előfizetési díja: 6384 Ft áfával. Egy példány ára 24 oldalig 140 Ft áfával, utána 8 oldalanként 35 Ft áfával.

A **HIVATALOSÉRTESÍTŐ** egyes számai megvásárolhatók a kiadó közlönnyboltjában: 1085 Budapest, Somogyi Béla u. 6. Tel./fax: 267-2780.

MEGREDELŐ LAP

Megrendelem a **HIVATALOSÉRTESÍTŐ** című lapot példányban, és kérem a következő címre kézbesíteni:

A megrendelő neve:

címe (város/község, irányítószám):

utca, házszám:

Az ügyintéző neve, telefonszáma:

Előfizetési díj a 2000. évre

fél évre: 3192 Ft áfával

egy évre 6384 Ft áfával

Számlát kérek a befizetéshez

Kérjük, a négyzetbe történő X bejelöléssel jelezze az előfizetés időtartamát.

Keltezés:

.....
cégszerű aláírás

Tulzás nélkül állítható: a megfelelő jogi tájékozottság ma már alapvető szükséglet – nem csupán a jogászok, ügyvédek és más, jogi kérdésekkel hivatásszerűen foglalkozó szakemberek számára, de szinte mindenkinek, aki biztonsággal akar mozogni egyre bonyolultabb világunkban. Ezért nem véletlen, hogy napjainkban hihetetlenül megszorodtak a jogi kérdésekkel foglalkozó tanácsadó műsorok, szakkönyvek, folyóiratok és több-kevesebb rendszerességgel megjelenő egyéb kiadványok. A

Házi Jogtanácsadó

hagyományos színponton ezen a palettán. Havilapként immár huszonnyolcadik éve nyújtja az olvasónak azt, amire a jog világából a legnagyobb szüksége lehet.

- Hónapról hónapra áttekinti az aktuális jogszabályváltozásokat.
- Minden számban részletesen foglalkozik egy-egy időszerű, széles rétegeket közelről is érintő témával (pl. adó, társadalombiztosítás, családtámogatási rendszer, fogyasztói jogok, társasági törvény stb.).
- További rovataiban tanácsokkal, információkkal, jogszabály-magyarázatokkal szolgál (*Társasházunk* – tanácsok a társasház mindennapi ügyeinek intézéséhez; *Vállalkozás* – hasznos információk a gazdasági élet szereplőinek; *Olvasóink kérdezték* – válaszok közérdeklődésre számot tartó kérdésekre).

Mi az, amiben

a Házi Jogtanácsadó több, mint a hasonló témájú kiadványok?

- Ez az egyetlen olyan jogi folyóirat, amely teljes terjedelmében – 80 oldalon – jogszabály-ismertetést, -magyarázatot tartalmaz.
- Információit egyszerű, közérthető, a laikusok által is könnyen hasznosítható módon fogalmazza meg, így nemcsak a szakértőknek szól, hanem intézmények, kisvállalkozások, magánemberek segédeszköze is.
- Szerzői olyan ismert és elismert szakemberek, akik az elméleti tudnivalókon kívül a gyakorlati alkalmazás kérdéseiben is megbízható tanácsadók; a szerkesztés, a rovatok és a témaválasztás tekintetében pedig mindig az olvasók igényeit tartja szem előtt.
- Ugyancsak az olvasók kívánságának eredménye a kitalakú zsebformátum, amely lehetővé teszi, hogy bármikor, bárhol kéznél legyen és kényelmesen fellapozhassák.
- Hirdetések közzétételére is lehetőséget nyújt, további információkkal segítve az olvasókat.
- Végül, de nem utolsósorban: ára a legkisebb vállalkozás számára is elfogadható!

Hogyha eddig is előfizetője volt lapunknak, Önt nem kell meggyőzni, biztosan egyetért velünk.

Javasoljuk, hogy azok is győződjenek meg róla, akik eddig nem ismerték e lapot: amilyen kicsi, olyan nagy segítség a mindennapokban a **Házi Jogtanácsadó!**

Előfizetem a **Házi Jogtanácsadót** példányban. Előfizetési díj egy évre: 2352 Ft áfával.

A befizetéshez számlát , csekket kérek.

Előfizető neve, címe: _____

Ügyintéző neve, telefonszáma: _____

Dátum: _____

Cégszerű aláírás: _____

Előfizetésben megrendelhető: a **Magyar Hivatalos Közlönykiadó 1085 Budapest, Somogyi B. u. 6.** címén (postacím: **1394 Budapest 62, Pf. 357**) vagy a **318-6668** faxszámán, vagy a **www.mhk.hu/hj** internetcímen található megrendelőlapon. Az előfizetésről további információ kérhető a következő telefonszámon: **266-9290/234, 235** mellék.

Tisztelt Előfizetők!

Tájékoztatjuk Önöket, hogy a kiadónk terjesztésében levő lapok raszóló előfizetésiüket folyamatosan tekintjük. Csak akkor kell változást bejelenteniük a 2000. évre vonatkozó előfizetésre, ha a példányszámot, esetleg a címlistát módosítják, vagy új lapraszeretnének előfizetni (pontos szállítási, név- és utcacím-megjelöléssel).

Azesetleges módosítás szíveskedjenek levélben vagy faxon megküldeni.

Felhívjuk szíves figyelmüket, hogy a lapszállításról kizárólag az előfizetési díj beérkezéséket követően intézkedünk. Fontos, hogy az előfizetési díjakat a megadott 10300002-20377199-70213285 sz. számlára utalják, illetve a kiadó által kiküldött készpénz-átutalási megbízáson fizessék be.

Készpénzes befizetés kizárólag a Közlönyboltban (1085 Budapest, Somogyi B. u. 6.) lehetséges. (Levél cím: Magyar Hivatalos Közlönykiadó, 1085 Budapest, Somogyi B. u. 6. Fax: 318-6668.)

A 2000. évi lapárak

Magyar Közlöny	42 336 Ft/év	Önkormányzatok Közlönye	2 688 Ft/év
Az Alkotmánybíróság Határozatai	8 064 Ft/év	Pénzügyi Közlöny	13 776 Ft/év
Bellügyi Közlöny	11 088 Ft/év	Pénzügyi Szemle	10 080 Ft/év
Cégek Közlöny	44 688 Ft/év	Ifjúsági és Sport Értesítő	2 016 Ft/év
Egészségügyi Közlöny	10 752 Ft/év	Statisztikai Közlöny	5 712 Ft/év
Földművelésügyi és Vidékfejlesztési Értesítő	7 728 Ft/év	Turisztikai Értesítő	5 040 Ft/év
Határozatok Tára	9 744 Ft/év	Úgyészségi Közlöny	3 024 Ft/év
Hivatalos Értesítő	6 384 Ft/év	Vízügyi Értesítő	5 376 Ft/év
Igazságügyi Közlöny	7 056 Ft/év	Bányászati Közlöny	2 016 Ft/év
Ipari és Kereskedelmi Közlöny	10 416 Ft/év	Magyar Közigazgatás	4 032 Ft/év
Környezetvédelmi Értesítő	6 048 Ft/év	Élet és Tudomány	4 704 Ft/év
Közlekedési, Hírközlési és Vízügyi Értesítő	10 416 Ft/év	Ludové Noviny	1 008 Ft/év
Kulturális Közlöny	8 400 Ft/év	Neue Zeitung	2 016 Ft/év
Külgazdasági Értesítő	8 736 Ft/év	Természet Világa	2 688 Ft/év
Szociális és Munkaügyi Közlöny	7 728 Ft/év	Valóság	3 024 Ft/év
Oktatási Közlöny	10 416 Ft/év		
Nemzeti Kulturális Alapprogram Hírlevele	2 016 Ft/év		

Az árak a 12%-os áfát is tartalmazzák.

A **Házi Jogtanácsadó** című lap előfizetésben megrendelhető a Magyar Hivatalos Közlönykiadó címen: Budapest VIII., Somogyi B. u. 6., 1394 Bp. 62. Pf. 357. Telefon: 266-9290/234, 235 mellék, fax: 318-6668. Éves előfizetési díja 2016 Ft áfával. A kiadó az előfizetési díj év közbeni emelésének jogát fenntartja.

CD-JOGÁSZ hatályos jogszabályok hivatalos számítógépes gyűjteménye 2000. évi éves előfizetési díjai:

Önálló változat	36 000 Ft	25 munkahelyes hálózati változat	72 000 Ft
5 munkahelyes hálózati változat	48 000 Ft	50 munkahelyes hálózati változat	84 000 Ft
10 munkahelyes hálózati változat	60 000 Ft	100 munkahelyes hálózati változat	96 000 Ft

Egyszeri belépési díj: 12 000 Ft. (Áraink az áfát nem tartalmazzák.)

Facsimile Magyar Közlöny. A hivatalos lap 1998—2000. évfolyamai jelennek meg CD-én az eredeti külalak megőrzésével, de könnyen kezelhetően.

Hatályos jogszabályok online elérése: a 3 naponta frissített adatbázis az interneten keresztül érhető el a www.mhk.huc címen. További információ kérhető a 06 (80) 200-723-as zöldszámon.

Szerkeszti a Miniszterelnöki Hivatal, a szerkesztőbizottság közreműködésével.

A szerkesztőbizottság elnöke: dr. Bártfai Béla, társelnöke: Nyéki József.

A szerkesztésért felelős: dr. Müller György. Budapest V., Kossuth tér 1—3.

Kiadja a Magyar Hivatalos Közlönykiadó. Felelős kiadó: dr. Korda Judit vezérigazgató.

Budapest VIII., Somogyi Béla u. 6. Telefon: 266-9290.

Előfizetésben megrendelhető a Magyar Hivatalos Közlönykiadónál

Budapest VIII., Somogyi Béla u. 6., 1394 Budapest 62. Pf. 357, vagy faxon 318-6668.

Előfizetésben terjeszti a Magyar Hivatalos Közlönykiadó a FÁMA Rt. közreműködésével. Telefon/fax: 266-6567.

Információ: Tel./fax: 317-9999, 266-9290/245, 246 mellék.

Példányonként megvásárolható a kiadó Budapest VIII., Somogyi B. u. 6. (tel./fax: 267-2780) szám alatti közlönyboltjában.

Éves előfizetési díj: 42 336 Ft. Egy példány ára: 110 Ft 16 oldal terjedelemtől, utána + 8 oldalanként + 55 Ft.

A kiadó az előfizetési díj évközbeni emelésének jogát fenntartja.

HU ISSN 0076—2407

00.0307 — Nyomja a Magyar Hivatalos Közlönykiadó Lajosmizsei Nyomdája. Felelős vezető: Burján Norbert.